

RAPORTUL

anual privitor la starea

**UNIVERSITĂȚII TEHNICE
DIN CLUJ-NAPOCA**

PE ANUL 2014

CUPRINS

1. Introducere	1
2. Situația financiară a universității pe surse de finanțare și tipuri de cheltuieli	3
2.1 Situația veniturilor încasate în UTCN în anul 2014	3
2.2 Situația cheltuielilor în UTCN în anul 2014	8
2.3 Concluzii.....	12
3. Situația personalului și a posturilor vacante.....	13
3.1 Situația personalului didactic și a posturilor vacante	13
3.2 Situația personalului didactic auxiliar și nedidactic	17
4. Activitatea didactică și relațiile cu studenții	22
4.1 Considerații generale	22
4.2 Situația programelor de studii.....	26
4.3 Studiile doctorale în UTCN.....	28
4.4 Activitatea Oficiului Recrutare Candidați Admitere	31
4.5 Activitatea Departamentului de Specialitate cu Profil Psihopedagogic.....	35
4.6 Activitatea Oficiului de Consiliere și Orientare în Carieră	37
4.7 Activitatea Direcției Generale Bibliotecă.....	38
4.8 Activitatea organizațiilor studențești	39
5. Managementul academic și asigurarea calității	42
5.1. Managementul academic	42
5.2 Asigurarea calității	45
6. Respectarea eticii universitare.....	52
7. Evoluția numărului de studenți și situația inserției profesionale a absolvenților	57
7.1 Evoluția studenților din UTCN în ultimii 5 ani universitari.....	57
7.2 Situația inserției profesionale a absolvenților	58
8. Rezultatele activităților de cercetare, dezvoltare și inovare, infrastructură informatică și de comunicații.....	61
8.1 Introducere.....	61
8.2 Îndeplinirea prevederilor planului operațional pe 2013.....	61
8.3 Activitatea de cercetare științifică.....	64
8.4 Rezultatele cercetării.....	73
8.5 Rezultatele activității Departamentului de Informatică.....	80
8.6 Rezultatele activității Centrului de Comunicații “Pusztai Kalman”	82
9. Situația implementării proiectelor de dezvoltare instituțională finanțate din fonduri structurale	85
10. Activități de suport tehnic, administrativ și de gestiune a patrimoniului	88
10.1 Direcția Tehnico-Administrativă.....	88
10.2 Direcția Achiziții și Desfacere	95
10.3 Serviciul Transport Auto	99
10.4 Complexul de Natație	100
10.5 Compartimentul de Prevenire și Protecție	102
10.6 Serviciul Pază	102
10.7 Compartiment Casări	102
11. Educația continuă, colaborarea cu mediul socio-economic	104
11.1 Educația continuă.....	104
11.2 Colaborarea cu mediul socio-economic	105
12. Relații internaționale, imagine și comunicare.....	110
12.1 Relații internaționale.....	110
12.2 Activitățile Biroului Programe Comunitare	114

12.2 Promovare și comunicare.....	117
13. Raport de activitate al prorectorului coordonator al Centrului Universitar Nord din Baia Mare	119
14. Concluzii	121
15. Anexe	131
Anexa 1 – Situația școlară a studenților de la ciclul de licență la sfârșitul anului universitar 2012-2013	131
Anexa 2 – Situația școlară a studenților de la ciclul de master la sfârșitul anului universitar 2012-2013	136
Anexa 3 – Situația școlară a studenților (an terminal) la ciclurile de licență și master la sfârșitul anului universitar 2012-2013	139
Anexa 4 – Situația burselor în anul universitar 2012-2013.....	141
Anexa 5 – Lista programelor de studii universitare de licență autorizate să funcționeze provizoriu sau acreditate în anul universitar 2013/2014 în cadrul UTCN	151
Anexa 6 – Lista programelor de studii universitare de master autorizate să funcționeze provizoriu sau acreditate în anul universitar 2013/2014 în cadrul UTCN	161
Anexa 7 – Rezultatele evaluării performanței universității: grad de importanță vs. grad de satisfacție	171
Anexa 8 – Repartizarea finanțării instituționale pe facultăți pe anul 2014	172

1. INTRODUCERE

Universitatea Tehnică din Cluj-Napoca trebuie să fie, în continuare, una dintre universitățile cele mai performante de cercetare avansată și educație din România, cu toate domeniile de specializare în categorii superioare de clasificare. Acesta este obiectivul major din planul strategic al Universității Tehnice din Cluj-Napoca pentru perioada 2012-2016. De asemenea, universitatea noastră își propune să fie o instituție importantă în context regional și național, recunoscută ca pol de excelență în cercetarea științifică fundamentală și aplicativă, cu impact major în mediul economic, să fie o universitate în care există un mediu creativ, dinamic și stimulat.

Accentul trebuie pus, în continuare, pe orientarea procesului de învățământ înspre nevoile societății românești și pe deschiderea unor forme noi de învățământ la nivel postuniversitar și vocațional, inclusiv prin promovarea tehnologiilor moderne, a învățământului on-line și a celui bazat pe standardele ocupaționale. Ne bazăm, în continuare, cu prioritate, pe activități de cercetare științifică avansată, pe inovare în colaborarea cu agenții economici.

Consolidarea poziției universității poate fi realizată prin contribuția întregii comunități academice, prin colaborare sinergică între diferitele departamente și între structurile de cercetare, prin diversificarea serviciilor educaționale și de cercetare-inovare pe direcții inter-și transdisciplinare cu impact în economie.

Principiile manageriale pe care ne bazăm sunt căutarea performanței în toate activitățile, autoconducerea academică, evaluarea rezultatelor pe baza unor criterii obiective și măsurabile, pe alocarea justificată și echilibrată a resurselor, spiritul antreprenorial, colaborarea, transparența și onestitatea.

Programul managerial propus și planul strategic aprobat de Senatul universității se focalizează, **în continuare**, pe câteva direcții principale de intervenție:

Pe dimensiunea de dezvoltare instituțională, principalele măsuri cuprinse în planul strategic vizează informatizarea pe scară largă, integrată, dezvoltarea extensiilor universitare și crearea unei rețele de centre universitare, creșterea autonomiei și dezvoltarea structurilor de cercetare, descentralizarea pe cât posibil, a sistemului decizional și a resurselor financiare, prioritizarea proiectelor de investiții după criterii măsurabile, finalizarea proiectelor finanțate din fonduri structurale aflate în desfășurare, contractarea altor proiecte din fonduri structurale în perioada de programare 2014-2020, utilizarea judicioasă a spațiilor, cofinanțarea departamentelor care atrag resurse financiare și materiale.

În plan educațional se preconizează utilizarea pe scară largă a celor mai noi tehnologii educaționale și o concentrare sporită pe educația continuă și pe educația non-formală pe dezvoltarea programelor masterale în parteneriat cu alte universități, programe de studii masterale interdisciplinare, dezvoltarea de laboratoare interdisciplinare cu acces larg și dezvoltarea de laboratoare în parteneriat cu mediul economic.

Pentru dezvoltarea activităților de cercetare științifică, se va continua restructurarea și integrarea structurilor de cercetare și înființarea unor institute de cercetare interdisciplinară afiliate universității, cu finanțare din programe europene și în parteneriat cu universitățile din Uniunea Universităților Clujene și cu autoritățile locale și județene. Vom continua participarea la poliile de cercetare de excelență, la clusterelor inovative, derularea de programe doctorale și postdoctorale și demararea programului de granturi interne pe bază de concurs. Alocarea de fonduri pentru accesul la bazele de date internaționale cu publicații științifice, continuarea politicii de susținere financiară și consiliere pentru brevetarea rezultatelor cercetării și premiera reușitelor de transfer tehnologic (produse, tehnologii, brevete), susținerea publicațiilor proprii ale universității precum și cofinanțarea activității de publicare a membrilor comunității academice rămân coordonate importante din planul strategic al universității.

Învățământul centrat pe student este coordonata de bază urmărită pe termen mediu și lung în relația cu studenții. Conceptul, bazat pe colaborarea cu organizațiile studențești, inclusiv prin sprijinirea logistică și financiară a activităților acestora, pe premiera proiectelor de diplomă cu aplicabilitate în universitate și/sau în mediul economic, pe asigurarea

transparenței și corectitudinii procesului de evaluare a studenților, inclusiv prin implicarea activă a studenților în identificarea și semnalarea diverselor probleme din universitate, pe organizarea de întâlniri periodice cu reprezentanți ai studenților din toate facultățile, pe îmbunătățirea accesului la resurse bibliografice online, pe integrarea persoanelor cu dizabilități în universitate, pe organizarea unor competiții sportive și culturale pentru studenți, pe implicarea directă a studenților în atragerea de candidați la admitere și, respectiv, pe îmbunătățirea condițiilor de cazare și recreere a studenților constituie o preocupare majoră și constantă a managementului universității.

Pe planul internaționalizării se vor continua eforturile pentru câștigarea unor piețe educaționale noi, eforturi care, până acum, nu au dus la rezultate palpabile. Vom continua să sprijinim dezvoltarea de programe de studii cu predare în limbi de circulație internațională și de programe de masterat cu recunoaștere bi- și multilaterală, inițierea de doctorate în cotutelă cu universități din țară și din străinătate și organizarea de conferințe internaționale în cadrul universității.

În capitolele care compun raportul anual al rectorului am încercat, împreună cu colegii mei din Biroul Consiliului de Administrație și bazându-ne inclusiv pe informațiile conținute în rapoartele facultăților, să trecem în revistă activitățile derulate în Universitatea Tehnică din Cluj-Napoca de-a lungul anului 2014. A fost, la fel ca și anii anteriori, un an dificil, cu multiple provocări și constrângeri, inclusiv financiare, cu o predictibilitate foarte precară a coordonatelor importante legate de funcționarea universității (cifre de școlarizare pe specializări, contract instituțional, etc.), cu o finanțare mult diminuată și la fel de imprevizibilă a fondurilor pentru cercetare, cu dificultăți legate de relația foarte dificilă cu organismele de implementare ale programelor finanțate din Fondul Social European, etc. Totuși, față de anii anteriori, în anul 2014 o parte din fondurile investite de către universitate, din venituri proprii și din alte surse au început să fie returnate, astfel încât am putut aloca mai multe fonduri pentru anumite lucrări de reabilitare a spațiilor din universitate, pentru dotări cu echipamente, pentru unele sporuri salariale la dispoziția directorilor de departamente, etc. Oricum, putem spune că și în 2014 a continuat slalomul managerial nedorit între priorități și acțiuni, între amânarea sau redimensionarea anumitor activități din planul operațional.

O problemă importantă pe care am continuat-o în 2014 a fost aceea a infrastructurii și investițiilor la nivelul filialelor UTCN din Alba Iulia, Bistrița, Satu Mare și Zalău, al gestionării efortului financiar al facultăților și al universității cât și al legăturii cu mediul economic din zonă. Planul de măsuri elaborat în anul precedent a început să fie implementat, urmând să continuăm acest lucru și în anii următori.

În anul 2014 am căutat, în continuare, soluții pentru rezolvarea multiplelor probleme legate de funcționarea facultăților de la Centrul Universitar Nord din Baia Mare (situație financiară dificilă, cifre de școlarizare foarte mici, multe specializări diferite la același domeniu, clasificare necorespunzătoare a domeniilor, cifre ARACIS insuficiente la majoritatea specializărilor etc.) S-au continuat discuțiile cu membrii comunității academice de la CUNBM pentru găsirea unor soluții de remediere a problemelor, prin restructurarea specializărilor, a departamentelor și facultăților, iar primele măsuri au fost implementate începând din anul 2014 – 2015.

Pe ansamblu, în anul 2014 Universitatea Tehnică din Cluj-Napoca a avut un bilanț pozitiv, atât din punct de vedere financiar, cât și din punctul de vedere al performanței obținute în educație și în cercetarea științifică. Putem spune că, în condițiile date și prin comparație cu alte universități din România, poziția UTCN de universitate de cercetare avansată și educație s-a consolidat în continuare.

2. SITUAȚIA FINANCIARĂ A UNIVERSITĂȚII PE SURSE DE FINANȚARE ȘI TIPURI DE CHELTUIELI

Execuția bugetară a Universității Tehnice din Cluj-Napoca pe anul 2014 este prezentată în continuare în mod sintetic.

2.1 SITUAȚIA VENITURILOR ÎNCASATE ÎN UTCN ÎN ANUL 2014

Tabelul 2.1 Venituri încasate în UTCN în anul 2014

Denumirea indicatorilor/ Surse de finanțare	Venituri 2014 (RON)
Sold anul precedent	54,298,454
TOTAL VENITURI, din care:	206,933,754
Venituri proprii, din care:	130,693,562
- sume primite de la MECS pentru finanțarea instituțională	99,417,274
- sume primite pentru sentințe judecătorești	16,881,923
- sume obținute din taxe și alte activități	13,344,042
- sume obținute din cursuri postuniversitare	651,464
- sume obținute din donații și sponsorizări	398,859
Venituri din activitatea de cercetare științifică, proiectare, consultanță și expertiză	20,808,371
Alocații de la bugetul de stat cu destinație specială, din care:	26,998,802
- reparații capitale	0
- subvenții pentru cămine și cantine studentești	7,190,963
- dotări și alte investiții	171,000
- burse	16,618,427
- alte forme de protecție socială a studenților	1,968,412
- sume alocate pentru realizarea unor obiective de investiții	1,050,000
- finanțarea de proiecte cofinanțate din alocații de la bugetul de stat/ surse externe	0
Subvenții pentru cazare cf. O.G. nr. 73/2004	0
Ajutor achiziție calculator cf. Legii nr. 269/2004	0
Venituri din microproducție, din activitatea stațiunilor didactice experimentale, a grădinilor botanice, a centrelor de specializare și perfecționare și a editurilor	2,361,805
Venituri proprii ale căminelor și cantinelor, din care:	8,708,467
- cantine	1,724,496
- cămine	6,983,971
Sume în lei, provenite din finanțarea externă, preaderare (LDV, Erasmus, etc.)	2,794,810
Transferuri din bugetul de stat către instituții publice finanțate parțial sau integral din venituri proprii pentru proiecte finanțate din FEN postaderare	14,567,937
Sold anul curent	63,086,064

Veniturile totale ale UTCN din anul 2014 prezintă o creștere cu 4% față de veniturile din anul precedent, în cuantum de 198,961,708 lei. Analizând structura veniturilor pe anul 2014 se constată faptul că, veniturile proprii (care includ și finanțarea instituțională) reprezintă 63.16% din total venituri, cercetarea științifică 10.06%, alocațiile de la buget cu destinație specială 13.05% iar cele corespunzătoare proiectelor pe fonduri europene 7.03%. Componenta cea mai importantă a veniturilor încasate provine din finanțarea instituțională, care include finanțarea de bază (FB) în cuantum total de 61,348,200 lei, finanțare acordată pe baza numărului total de studenți echivalenți unitari (SEU) la licență, masterat, respectiv 35,027.03

SEU, finanțarea acordată pentru cele 686 granturi de doctorat (anul I, II și III de studiu) în valoare de 17,337,732 lei și respectiv finanțarea suplimentară pe bază de excelență (FSE) în valoare de 20,382,113 lei. Această componentă a fost acordată și în anul 2014 pe baza metodologiei de alocare a fondurilor bugetare a instituțiilor de învățământ superior de stat. Metodologia elaborată de către C.N.F.I.S a ținut cont de poziționarea programelor de studii în domeniile de ierarhizare. Este binecunoscut faptul că această metodologie de alocare a finanțării suplimentare pe bază de excelență se va modifica cu începere din anul 2015, având la bază noi indicatori de calitate, fapt ce poate afecta în mod negativ finanțarea de la buget a universității în anul următor.



Figura 2.1 Structura veniturilor în total venituri UTCN în anul 2014

Finanțarea conform contractului instituțional (CI) pe anul 2014 a avut următoarele valori (vezi tabelul 2.2). Repartiția finanțării instituționale pe facultăți, în funcție de numărul de studenți echivalenți, granturi de doctorat și respectiv finanțarea suplimentară acordată pe baza ierarhizării domeniului de studiu este prezentată în anexa 8.

Tabelul 2.2 Finanțarea de la buget pe anul 2014 conform CI

Tip finanțare	Licență	Masterat	Grant doctorat anul I, II și III	Total
FB	38,608,868	22,739,332	-	61,348,200
FSE	13,409,752	6,972,361	-	20,382,113
Finanțarea granturilor	-	-	17,337,732	17,337,732
Total finanțare	52,018,620	29,711,693	17,337,732	99,068,045
Fond dezvoltare instituțională				349,229
Total finanțare contract instituțional 2014				99,417,274
Sumă alocată pentru plata sentințelor judecătorești				16,881,923
Total finanțare de la buget pe anul 2014 conform CI				116,299,197

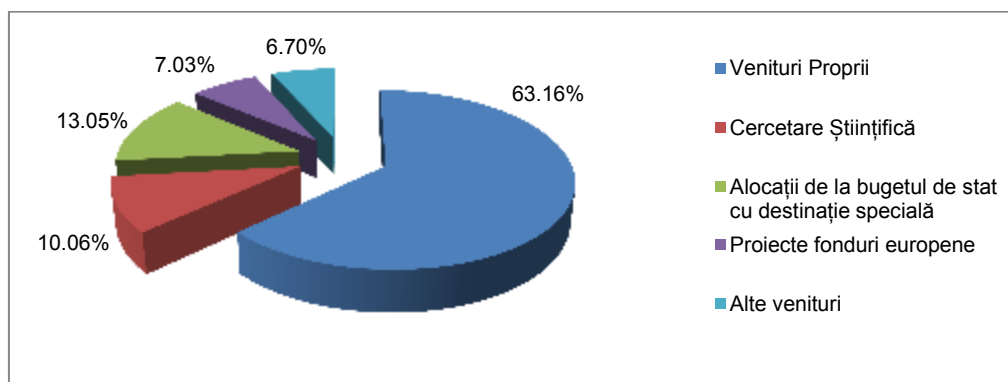
Sunt prezentate în continuare, câteva date legate de evoluția veniturilor pe ultimii cinci ani, în fiecare dintre cele două centre universitare (date prezentate în figurile 2.2 - 2.5).



Figura 2.2 Total venituri Centrul Universitar Cluj-Napoca pe ultimii 5 ani



Figura 2.3 Total venituri Centrul Universitar Nord din Baia Mare pe ultimii 5 ani

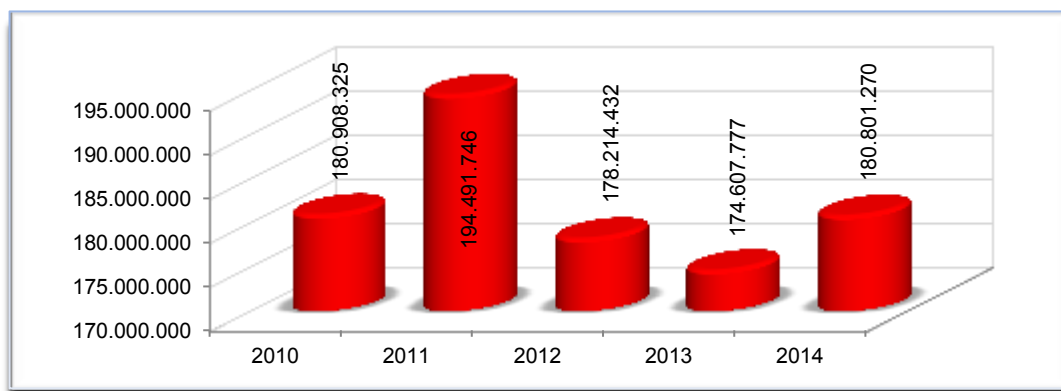

Figura 2.4 Venituri încasate în Centrul Universitar Cluj-Napoca în ultimii 5 ani, venituri defalcate pe capitole

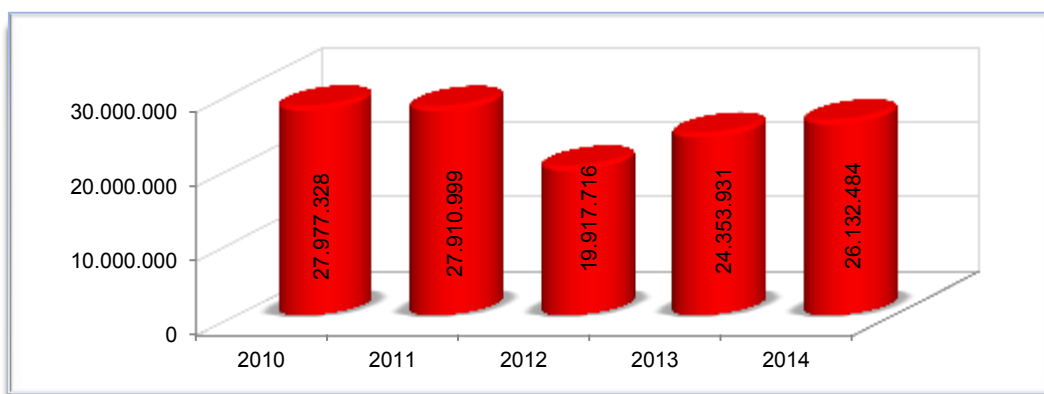

Figura 2.5 Venituri încasate în Centrul Universitar Nord din Baia Mare în ultimii 5 ani, defalcate pe capitole
Veniturile proprii includ: taxe, sponsorizări, postuniversitare

Din analiza datelor prezentate, se observă faptul că:

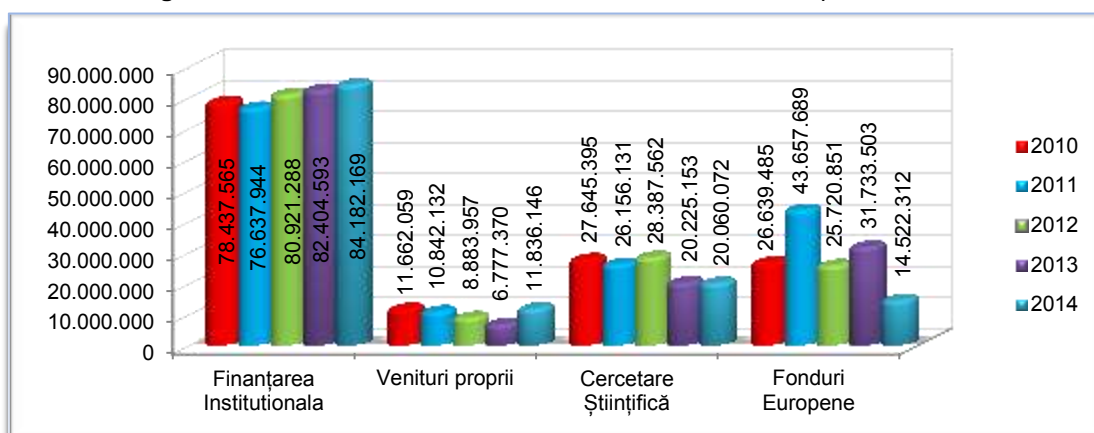
- finanțarea instituțională alocată pe Centrul Universitar Cluj-Napoca a crescut în anul 2014 față de anul anterior cu 2.16%, în timp ce pe Centrul Universitar Nord din Baia Mare a crescut cu 6.48%. Această creștere continuă a finanțării instituționale la CUNBM, după unificarea cu Centrul Universitar din Cluj-Napoca, mai accelerată în anul 2013, și mai lentă în anul 2014 reprezintă efectele faptului că mai multe programe de studiu au fost încadrate în categoriile de ierarhizare A și respectiv B (conform celor din Cluj-Napoca) dar și, nu în ultimul rând, datorită creșterii numărului de studenți de la toate nivelurile de studii, prin locuri neocupate la Cluj-Napoca și realocate la Baia-Mare. Față de finanțarea instituțională din anul 2012, în anul de

raportare curent finanțarea a crescut în valoare absolută cu 3,877,132 lei, ceea ce reprezintă o creștere cu 34.13%. Din păcate, această creștere ar putea să se diminueze în anii următori datorită reevaluării excelenței pe ramuri de știință, fapt ce ar putea afecta finanțarea instituțională suplimentară. Această creștere a finanțării de la buget din ultimii doi ani este însă afectată de scăderea dramatică a veniturilor proprii (în care sunt incluse în primul rând taxele de școlarizare), venituri care, numai față de anul trecut, au scăzut cu 30.25%, ceea ce reprezintă o problemă deosebit de gravă pe termen mediu și lung;

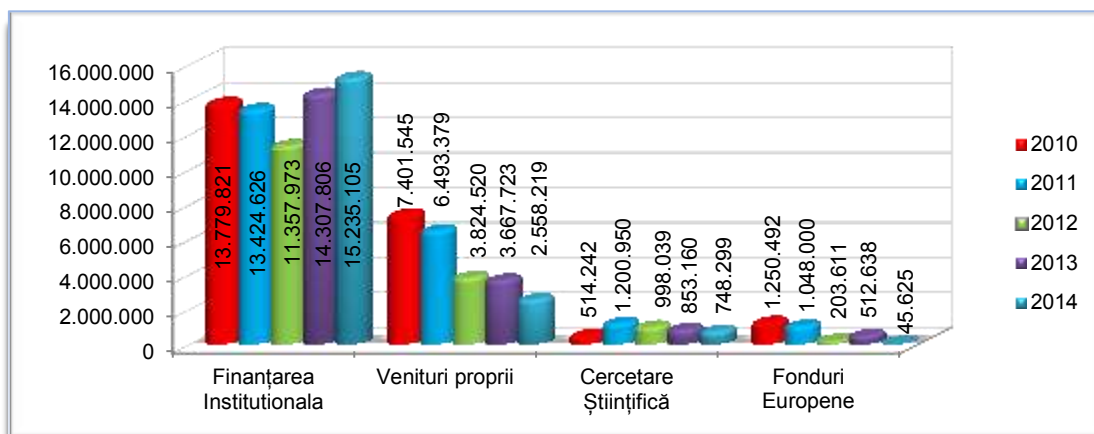
- veniturile obținute din activitatea de cercetare științifică au scăzut în anul 2014 față de 2013 la Cluj-Napoca cu 0.8% iar la Baia Mare cu 14.01%, fapt motivat de scăderea dramatică în ultimii ani a numărului de proiecte de cercetare finanțate de la buget. Din păcate, valoarea contractelor de cercetare științifică la CUNBM în anul 2014 are un quantum total extrem de mic (748,299 lei) ceea ce conduce la o valoare atrasă prin activitatea de cercetare științifică per cadru didactic de 4,066.25 lei/cadru didactic, față de Centrul Universitar din Cluj-Napoca unde această valoare este de 25,554.33 lei/cadru didactic;
- veniturile încasate din fondurile europene au scăzut în mod natural, atât la Cluj-Napoca (cu 54.23%), cât și la Baia Mare - unde practic au scăzut de 11 ori față de cele încasate în anul 2013, datorită finalizării unui număr mare de proiecte în 2013 și 2014.

Pentru comparație, sunt prezentate în continuare și evoluțiile veniturilor realizate în cele două centre universitare, pe restul capitolelor componente, comparație realizată pe ultimii cinci ani.



Figura 2.6 Alte venituri încasate în Centrul Universitar Cluj-Napoca în ultimii 5 ani



Figura 2.7 Alte venituri încasate în Centrul Universitar Nord din Baia Mare în ultimii 5 ani
* La programe externe nu sunt incluse veniturile în valută de pe programele Erasmus

La capitolul “Alocații de la bugetul de stat cu destinație specială” în anul 2014 s-a alocat suma de 1,050,000 lei pentru realizarea unor obiective de investiții și 171,000 lei pentru dotări, chiar dacă sumele sunt infirme, dorim să le menționăm având în vedere faptul că în anul 2013 la toate cele trei subcapitole nu a fost alocată nici o sumă (vezi figura 2.8).

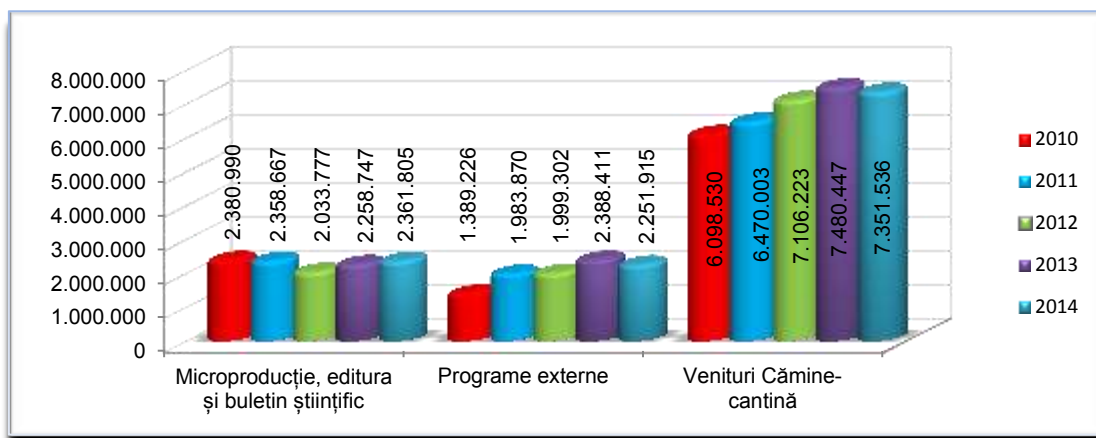

Figura 2.8 Alocații de la bugetul de stat cu destinație specială în Cluj-Napoca în ultimii 5 ani

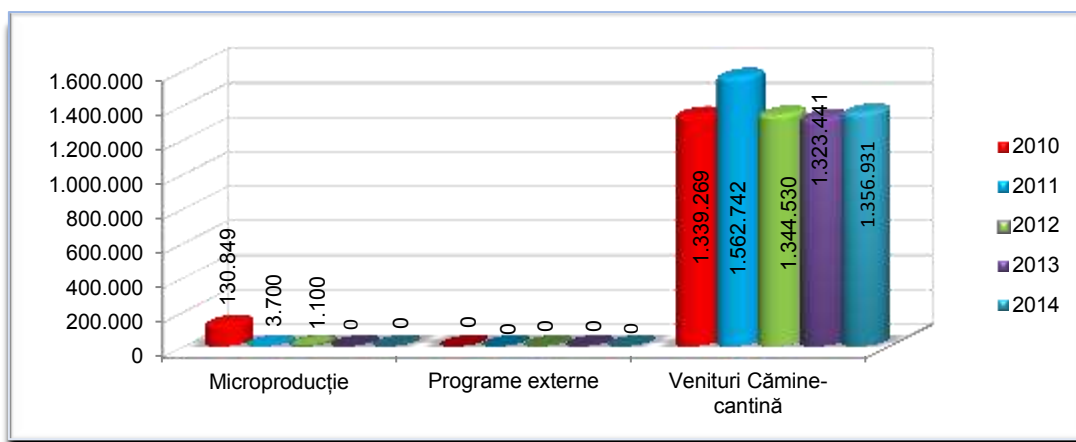
La capitolele corespunzătoare alocațiilor de la buget cu destinații speciale (subvenții cămine-cantine, burse, transport studenți etc.), evoluția pe ultimii cinci ani este prezentată în figurile 2.9 și respectiv 2.10.



Figura 2.9 Alte alocații de la bugetul de stat cu destinație specială în Cluj-Napoca în ultimii 5 ani

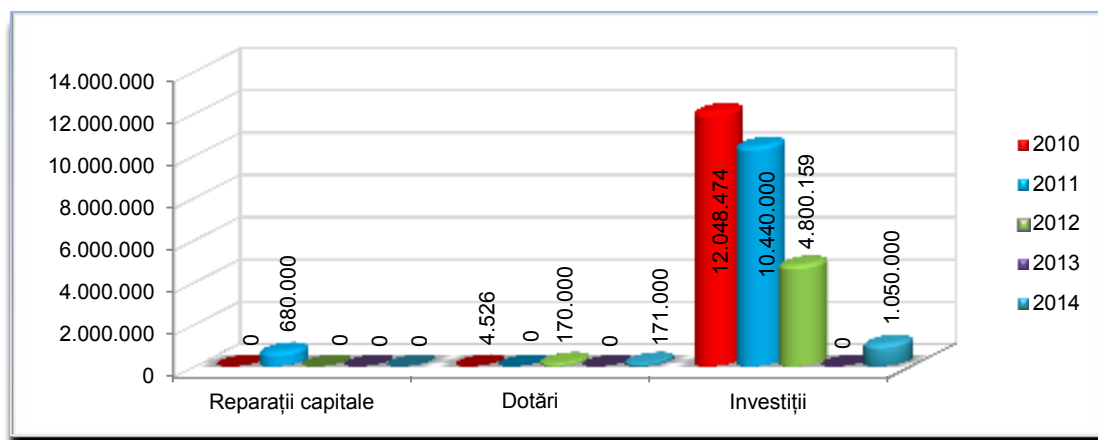

Figura 2.10 Alte alocații de la bugetul de stat cu destinație specială în Baia Mare în ultimii 5 ani

Valoarea subvențiilor în anul 2014 a crescut față de anul precedent cu 15.3% în Cluj-Napoca și, respectiv, cu 1.7% în Baia Mare. Fondul de burse pentru studenții de la Cluj-Napoca a fost 14,530,149 lei, iar la Baia Mare de 2,088,278 lei, sume care sunt total

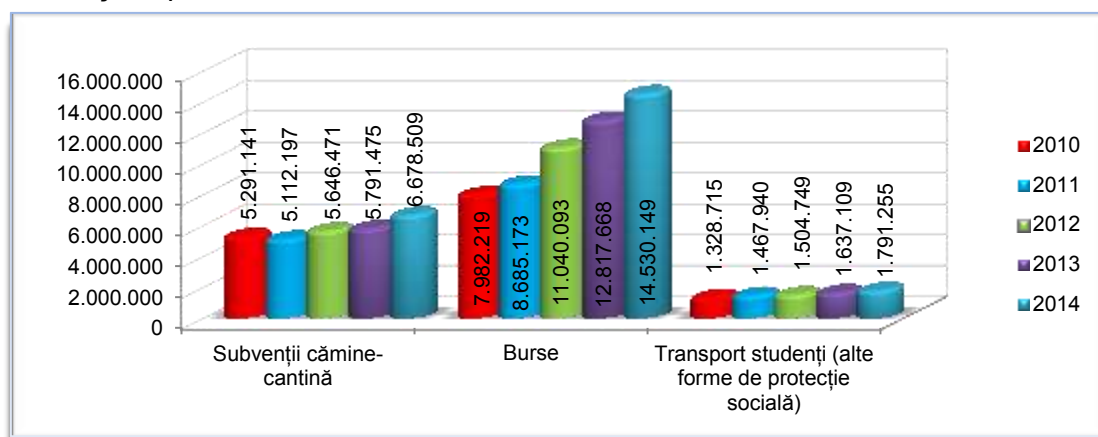
insuficiente pentru acoperirea bursei. În Cluj-Napoca, aceste fonduri au fost suplimentate din veniturile proprii, dar și prin utilizarea completă a soldului existent la acest capitol bugetar. Din anul universitar 2014/2015 la Cluj-Napoca, fondurile alocate bursei studențești au fost distribuite la nivel de facultăți, pe baza noii metodologii de repartizare aprobate de senat.

În tabelul 2.3 este prezentată situația veniturilor în valută încasate în anul 2014. Veniturile totale încasate în anul 2014 (1,525,888 EURO) au fost mai mici față de cele încasate în anul anterior (în cuantum de 1,786,329 EURO) cu 14.6%, scăderea fiind datorată în primul rând diminuării încasărilor pe contractele externe de cercetare.

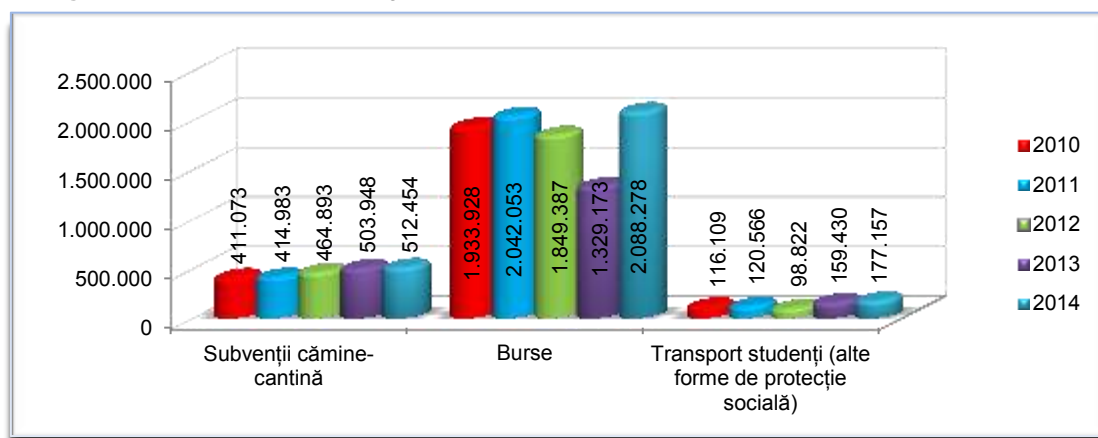
Tabelul 2.3 Venituri în valută încasate în UTCN în anul 2014

Sursa de finanțare (EURO)	Total UTCN	Cluj-Napoca	Baia Mare
Taxe școlarizare, conferințe, Leonardo, etc.	567,841	456,961	110,880
Contracte externe de cercetare	958,047	958,047	0,00
Total	1,525,888	1,415,008	110,880

2.2 SITUAȚIA CHELTUIELILOR ÎN UTCN ÎN ANUL 2014

În continuare, este prezentată situația cheltuielilor în UTCN (vezi tabelul 2.4), conform execuției bugetare pe anul 2014, constând din (cele mai importante capitole):

- cheltuieli pentru activitatea de bază: 119,980,824 lei;
- cheltuieli pentru activitatea de cercetare științifică: 20,343,132 lei;
- cheltuieli proiecte fonduri europene: 6,988,489 lei.

Tabelul 2.4 Cheltuieli angajate în UTCN în anul 2014

Tipul de cheltuieli	Cheltuieli 2014 (RON)
TOTAL CHELTUIELI, din care:	185,910,338
Cheltuieli pentru activitatea de bază	119,980,824
- cheltuieli din finanțarea de bază	104,110,234
- cheltuieli din venituri proprii obținute cf. Legii învățământului	14,623,131
- cheltuieli postuniversitare	846,509
- donații și sponsorizări	400,950
Cheltuieli pentru activitatea de cercetare științifică, proiectare și consultanță	20,343,132
Cheltuieli din alocații de la bugetul de stat cu destinație specială, din care:	26,202,171
- cheltuieli pentru reparații capitale	0
- subvenții pentru cămine și cantine	6,900,389
- cheltuieli pentru dotări și alte investiții	164,223
- cheltuieli pentru burse	16,428,704
- cheltuieli pentru alte forme de protecție socială	1,723,851
- cheltuieli pentru realizarea unor obiective de investiții	985,004
Cheltuieli pentru proiecte cofinanțate din alocații de la bugetul și surse externe	0
Cheltuieli din subvenții pentru cazare cf. OG nr. 73/2004	0
Ajutor pentru achiziționarea de calculatoare cf. Legii nr. 269/2004	0
Cheltuieli pentru microproducție, pentru activitatea stațiilor didactice experimentale, a centrelor de specializare și perfecționare și a editurilor	2,040,464
Cheltuieli pentru cămine și cantine studențești, din care:	6,961,193
- cantine	1,661,375
- cămine	5,299,818
Cheltuieli din sume provenite din surse externe rambursabile preaderare	3,394,065
Transferuri din bugetul de stat către instituții publice finanțate parțial sau integral din venituri proprii pentru proiecte finanțate din FEN postaderare	6,988,489



Figura 2.11 Distribuția tipurilor de cheltuieli pe UTCN în anul 2014

În continuare, analiza cheltuielilor din UTCN este extinsă pe tipuri de surse de finanțare, tipuri de cheltuieli (salarii, deplasări, utilități, etc.) pentru fiecare dintre cele două centre universitare (date prezentate în tabelele 2.5 și 2.6).

Tabelul 2.5 Cheltuieli angajate în Centrul Universitar Cluj - Napoca în anul 2014

Tipul de cheltuieli	Finanțarea instituțională, inclusiv sume drepturi câștigate în instanță	Venituri proprii, postuniversitare sponsorizare	Cercetare, fonduri structurale, alocații bugetare, regie	Total
Salarii	62,665,145	3,296,970	14,765,352	93,619,033
Drepturi câștigate în instanță	12,621,476	235,123	34,967	
Deplasări	601,539	482,066	1,813,289	2,896,894
Utilități	4,172,186	96,356	4,969,275	9,237,817
- Încălzit, iluminat	3,597,421	71,569	3,698,525	7,367,515
- Apa, canal și salubritate	329,323	3,586	1,207,418	1,540,327
- Poșta, telecomunicații, radio	245,442	21,201	63,332	329,975
Obiecte inventar	1,320,950	267,742	491,288	2,079,980
Cheltuieli de capital	0	6,439,910	3,135,637	9,575,547
- Construcții	0	4,182,949	1,941,118	6,124,067
- Echipamente	0	2,256,961	1,194,519	3,451,480
Alte cheltuieli	4,809,056	2,194,346	4,373,045	11,376,447
- Tichete de masă	0	1,092,085	131,928	1,224,013
- Cărți și publicații	236,215	554	2,647	239,416
- Reparații curente	1,010,254	48,263	383,877	1,442,394
- Furnituri de birou	264,012	57,801	126,054	447,867
- Materiale pentru curățenie	568,853	10,065	614,934	1,193,852
- Carburanți și lubrifianți	110,736	589	13,229	124,554
- Piese de schimb	51,432	8,014	155,984	215,430
- Transport	26,320	16,806	8,110	51,236
- Uniforme și echipamente	31,824	0	128,472	160,296
- Pregătire profesională	14,301	10,388	12,721	37,410
- Protocol	15,236	2,303	0	17,539
- Reclamă și publicitate	0	4,596	0	4,596
- Bunuri și servicii cu caracter funcțional	44,853	17,939	555,770	618,562
- Chirii	50,687	16,626	16,066	83,379
- Alte bunuri și servicii pentru întreținere	2,384,333	908,317	2,223,253	5,515,903
Alte cheltuieli cu destinație specială și transferuri de la Cluj-Napoca	270,922	509,229	30,720,502	31,500,653
TOTAL	86,461,274	13,521,742	60,303,355	160,286,371

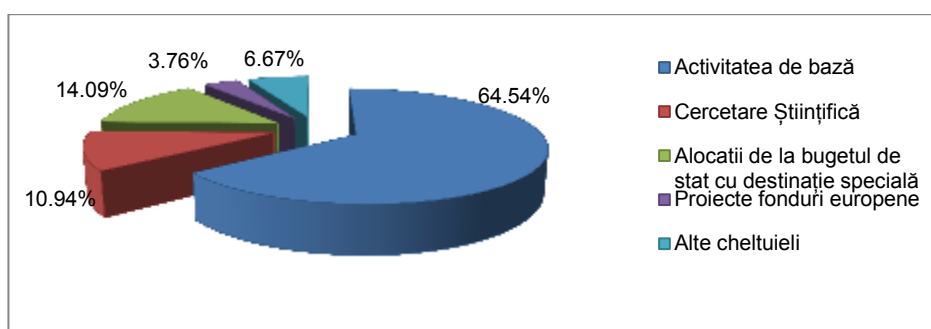
Nota: suma totală de 31,500,653 lei de la capitolul alte cheltuieli cu destinație specială și transferuri de la Cluj-Napoca include următoarele: burse studenți din bugetul de stat 14,530,149 lei, proiecte pe fonduri europene 6,809,593 lei, asistență socială 1,791,609 lei, produse alimentare cantină 1,221,111 lei, contracte cercetare dezvoltare 3,137,328 lei, alte cheltuieli cu bunuri și servicii 1,789,534 lei, etc.



Figura 2.12 Distribuția cheltuielilor în Centrul Universitar Cluj - Napoca după sursa de finanțare (2014)

În continuare, analiza cheltuielilor pe anul 2014 la Cluj-Napoca este extinsă prin raportarea la diferite capitole (vezi figura 2.13). Se constată faptul că, cheltuielile:

- salariale, în cuantum de 93,619,033 lei, reprezintă 58.41% din total cheltuieli, dar dacă raportăm strict total salarii achitate din finanțarea de bază (fără includerea sumelor alocate drepturilor câștigate în instanță) de 62,665,145 lei, la total finanțare instituțională pe anul 2014 la Cluj-Napoca (în cuantum de 84,182,169 lei) valoarea crește la 74.43%;
- cu utilități, în cuantum de 9,237,817 lei, reprezintă 5.76% din total cheltuieli;
- de capital, în cuantum de 9,575,547 lei, reprezintă numai 5.97% din total cheltuieli, o valoare deosebit de mică față de necesitățile instituției.

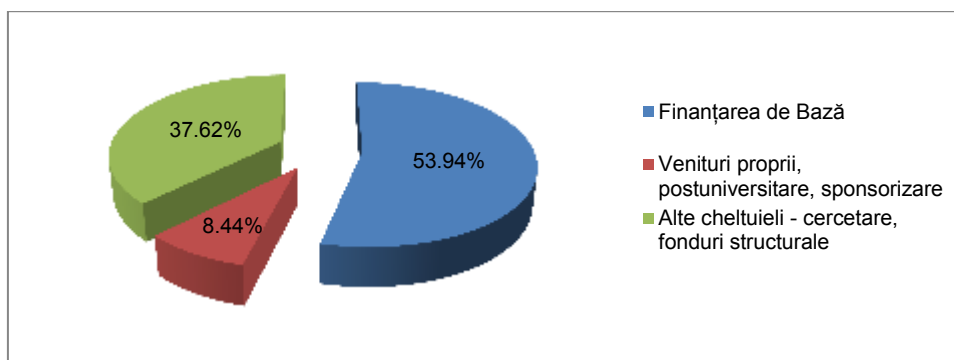

Figura 2.13 Distribuția cheltuielilor în Centrul Universitar Cluj - Napoca pe diferite capitole

Analiza cheltuielilor este extinsă în aceeași manieră și la Centrul Universitar Nord din Baia Mare. În tabelul 2.6 este prezentată situația cheltuielilor pe anul 2014 pe tipuri de surse de finanțare și, respectiv, tipuri de cheltuieli (salarii, deplasări, utilități, etc.).

Tabelul 2.6 Cheltuieli angajate în Centrul Universitar Nord din Baia Mare în anul 2014

Tipul de cheltuieli	Finanțarea instituțională, sume alocate drepturi câștigate în instanță	Venituri proprii, postuniversitare, sponsorizare	Cercetare, fonduri structurale, alocații bugetare, regie	Total
Salarii	13,675,945	876,784	704,188	18,111,192
Drepturi câștigate în instanță	2,854,275	0	0	
Deplasări	7,347	48,943	155,712	212,002
Utilități	285,334	394,766	516,000	1,196,100
- Încălzit, iluminat	229,199	217,902	424,228	871,329
- Apa, canal și salubritate	28,815	88,810	71,860	189,485
- Poșta, telecomunicații, radio	27,320	88,054	19,912	135,286
Obiecte inventar	20,255	74,230	57,264	151,749
Cheltuieli de capital	0	118,698	17,254	135,952
- Construcții	0	85,275	0	85,275
- Echipamente	0	33,423	17,254	50,677
Alte cheltuieli	459,455	771,828	512,363	1,743,646

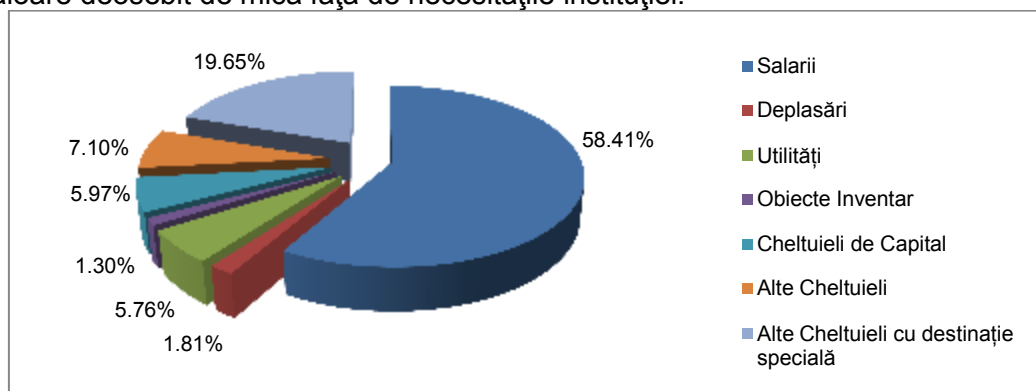
- Tichete de Masă	0	206,953	0	206,953
- Cărți și publicații	0	1,240	1,328	2,568
- Reparații curente	0	19,426	12,828	32,254
- Furnituri de birou	7,515	9,896	7,689	25,100
- Materiale pentru curățenie	876	14,995	39,040	54,911
- Carburanți și lubrifianți	7,500	10,000	0	17,500
- Piese de schimb	1,370	1,146	30,805	33,321
- Transport	668	5,926	1,285	7,879
- Uniforme și echipamente	0	0	0	0
- Pregătire profesională	2,370	4,725	0	7,095
- Protocol	0	170	0	170
- Reclamă și publicitate (până la apariția ordonanței)	0	0	0	0
- Bunuri și servicii cu caracter funcțional	18,284	35,306	12,769	66,359
- Chirii	26	468	2,818	3,312
- Alte bunuri și servicii pentru întreținere	420,846	461,577	403,801	1,286,224
Alte cheltuieli cu destinație specială și transferuri de la Baia Mare	346,349	63,598	3,663,379	4,073,326
TOTAL	17,648,960	2,348,847	5,626,160	25,623,967

Nota: suma totală de 5,626,160 lei de la capitolul alte cheltuieli cu destinație specială și transferuri de la Baia Mare include următoarele: burse studenți 2,178,664 lei, proiecte externe 1,009,885 lei, contracte cercetare dezvoltare 667,981 lei, subvenții camine cantine 405,804 lei, regie camin cantina 825,507 lei, hrana 439,928 lei, transport student 98,391 lei.



Figura 2.14 Distribuția cheltuielilor în Centrul Universitar Nord din Baia Mare după sursa de finanțare (2014)

La CUNBM 66.88% din total cheltuieli sunt acoperite din finanțarea de bază (față de 58.41% la Cluj-Napoca). Cheltuielile salariale (inclusiv drepturile câștigate în instanță) reprezintă aproximativ 70.68% din total cheltuieli, cele de utilități 4.67%, iar cele alocate deplasărilor 0.83%. Dacă însă, raportăm strict total salarii achitate din finanțarea de bază și venituri proprii (fără includerea sumelor alocate drepturilor câștigate în instanță) în cuantum de 14,552,729 lei, la total finanțare instituțională și venituri proprii, pe anul 2014 la Baia Mare (în cuantum de 17,793,324 lei) valoarea este de 81.78% (în 2013 fiind de 85.00%), ceea ce reprezintă încă un procent extrem de mare.

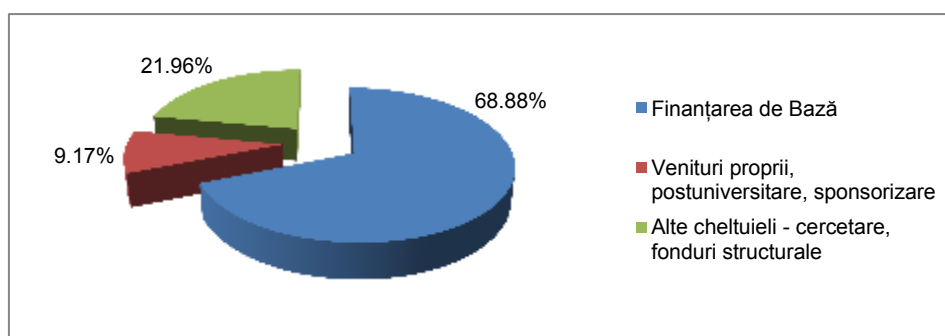

Figura 2.15 Distribuția cheltuielilor în Centrul Universitar Nord din Baia Mare pe diferite capitole (2014)

În cursul anului 2014 au fost achitate drepturile câștigate în instanță, suma totală achitată de către UTCN fiind de 15.745.841 lei, acoperită integral din alocația de pe contractul instituțional, și a fost distribuită după cum urmează, la:

- Cluj-Napoca, drepturi totale câștigate în instanță de 12,891,566 lei;
- Baia Mare, drepturi totale câștigate în instanță de 2,854,275 lei.

Pentru personalul cu venituri mici s-au acordat tichete de masă în valoare totală de 1,224,013 la Cluj-Napoca și, respectiv, de 206,953 lei la Baia Mare. Toate aceste sume au fost plătite din veniturile proprii ale universității. La Cluj-Napoca, în scopul sprijinirii directorilor de departamente și/sau a decanilor, s-a alocat suma totală de 135,100 lei din venituri proprii în vederea acordării unor creșteri salariale pe perioade determinate, pentru personalul cu salarii foarte mici și rezultate meritorii. S-a alocat suma de 40,000 euro din venituri proprii, sumă distribuită pe facultăți în funcție de numărul de studenți și cadre didactice (din regia cercetării), având drept scop acoperirea parțială și/sau integrală a unor deplasări la manifestări științifice internaționale de prestigiu. S-au executat lucrări de întreținere în antrepriză sau în regie proprie, suma alocată din venituri proprii și/sau regie, alocații bugetare fiind în cuantum total de 6,124,067 lei (situația lucrărilor executate fiind prezentată în detaliu în capitolul 10). S-a suplimentat fondul de burse studentești, s-au achiziționat un număr de 240 calculatoare distribuite facultăților din Cluj-Napoca și Baia Mare, acțiuni finanțate din venituri proprii. De asemenea s-au acordat din venituri proprii ajutoare sociale pentru 457 persoane, în cuantum brut de 430 lei /persoană, acordate atât la Cluj-Napoca cât și la Baia Mare, în cuantum total de 1,966,695 lei.

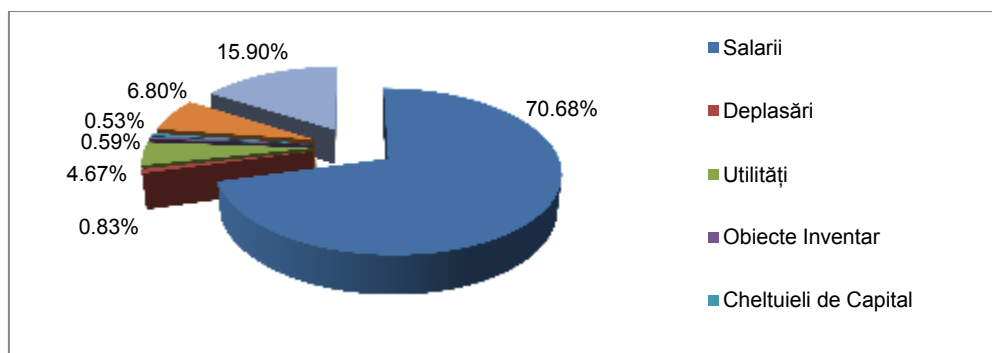
2.3 CONCLUZII

Având în vedere contextul actual bugetar considerăm că în perioada următoare trebuie:

- identificate de către toate facultățile și departamentele din universitate surse de venituri extrabugetare provenite din posibile parteneriate de tip public-privat, contracte de cercetare cu mediul socio-economic, cursuri postuniversitare, etc.;
- îmbunătățit gradul de încasare a taxelor, prin reducerea la minim a debitorilor din taxe de școlarizare și din majorările de întârziere aferente;
- reduse cheltuielile pe fiecare structură în parte, reduse plățile cu serviciile și luarea de măsuri pentru continuarea reducerii cheltuielilor cu utilitățile;
- continuat procesul de eficientizare a statelor de funcții didactice și, respectiv, a planurilor de învățământ.

3. SITUAȚIA PERSONALULUI ȘI A POSTURILOR VACANTE

Situația personalului și a posturilor vacante din cadrul UTCN este prezentată în continuare, defalcată pe cele două centre universitare, pentru personalul didactic, didactic auxiliar și nedidactic.

3.1 SITUAȚIA PERSONALULUI DIDACTIC ȘI A POSTURILOR VACANTE

În tabelul de mai jos se prezintă situația posturilor didactice ocupate și vacante pentru toate facultățile UTCN, inclusiv departamentele de specialitate cu profil psihopedagogic (D.S.P.P.), școala doctorală și oficiul de educație continuă cu frecvență redusă (O.E.C.F.R.) defalcată și pe cele două centre universitare, la data de 1 octombrie 2014.

Tabelul 3.1 Situația pe grade didactice a posturilor didactice ocupate și vacante (1 octombrie 2014)

Nr. crt	Facultatea	Nr. posturi profesor		Nr. posturi conferențiar		Nr. posturi lector/ș.l.		Nr. posturi asistent		Nr. posturi preparator		Total posturi		Total posturi normate
		O	V	O	V	O	V	O	V	O	V	O	V	
Total general UTCN		179	43	205	42	326	469	224	66	35	0	969	620	1589
I. Total Cluj-Napoca		156	39	150	28	246	391	200	62	33	0	785	520	1305
1	Școala doctorală	0	12	0	0	0	0	0	0	0	0	0	12	12
2	ARH	3	4	6	0	9	17	20	9	8	0	46	30	76
3	AC	29	3	25	5	41	95	22	12	7	0	124	115	239
4	CON	12	6	19	10	40	64	49	8	14	0	134	88	222
5	INS	0	0	7	0	15	12	6	2	1	0	29	14	43
6	CM	34	8	31	4	44	79	30	7	0	0	139	98	237
7	ETTI	19	1	18	2	23	27	18	9	1	0	79	39	118
8	IE	22	1	16	5	22	26	19	6	1	0	80	38	118
9	M	20	2	10	2	27	51	19	8	0	0	76	63	139
10	IMM	16	2	17	0	21	12	15	1	1	0	70	15	85
11	D.S.P.P.	1	0	1	0	4	8	2	0	0	0	8	8	16
II. Total Baia Mare		23	4	55	14	80	78	24	4	2	0	184	100	284
1	ING	9	0	21	2	23	20	7	1	0	0	60	23	83
2	LIT	7	3	15	3	23	25	6	0	1	0	52	31	83
3	ȘTI	7	1	18	8	30	26	11	0	1	0	67	35	102
4	D.S.P.P.	0	0	1	1	4	7	0	0	0	0	5	8	13
5	O.E.C.F.R.	0	0	0	0	0	0	0	3	0	0	0	3	3

În cadrul celor 12 facultăți din cadrul UTCN, a școlii doctorale, a celor două departamente de specialitate cu profil psihopedagogic, și respectiv oficiul de educație continuă cu frecvență redusă, își desfășoară activitatea **969 titulari**, din care:

- 179 au gradul didactic de profesor, cu o pondere de 18.47 %, în total;
- 205 au gradul didactic de conferențiar, cu o pondere de 21.16 %, în total;
- 326 au gradul didactic de lector/șef lucrări, cu o pondere de 33.64 %, în total;
- 224 au gradul didactic de asistent, cu o pondere de 23.12 %, în total;
- 35 au gradul didactic de preparator, cu o pondere de 3.61 %, în total.



Figura 3.1 Distribuția posturilor ocupate pe grade didactice în UTCN

La nivelul Centrului Universitar Cluj-Napoca sunt **785 titulari**, respectiv:

- 156 au gradul didactic de profesor, cu o pondere de 19.87 %, în total;
- 150 au gradul didactic de conferențiar, cu o pondere de 19.11 %, în total;
- 246 au gradul didactic de lector/șef lucrări, cu o pondere de 31.34 %, în total;
- 200 au gradul didactic de asistent, cu o pondere de 25.48 %, în total;
- 33 au gradul didactic de preparator, cu o pondere de 4.20 %, în total.

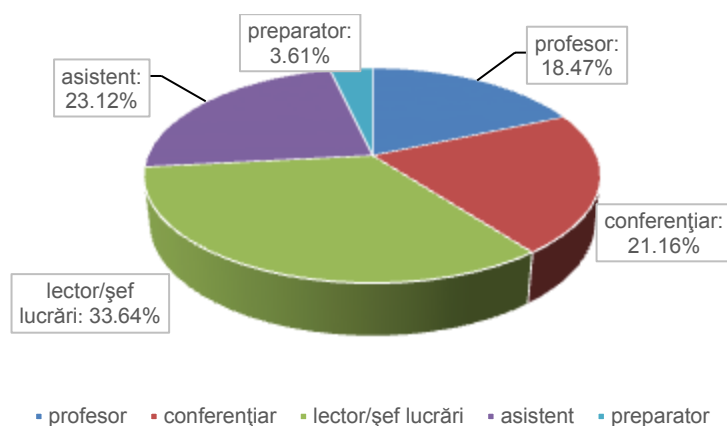

Figura 3.2 Distribuția posturilor ocupate pe grade didactice în Centrul Universitar Cluj-Napoca

La nivelul Centrului Universitar Nord din Baia Mare sunt **184 titulari**, respectiv:

- 23 au gradul didactic de profesor, cu o pondere de 12.50 %, în total;
- 55 au gradul didactic de conferențiar, cu o pondere de 29.89 %, în total;
- 80 au gradul didactic de lector/șef lucrări, cu o pondere de 43.48 %, în total;
- 24 au gradul didactic de asistent, cu o pondere de 13.04 %, în total;
- 2 au gradul didactic de preparator, cu o pondere de 1.09 %, în total.

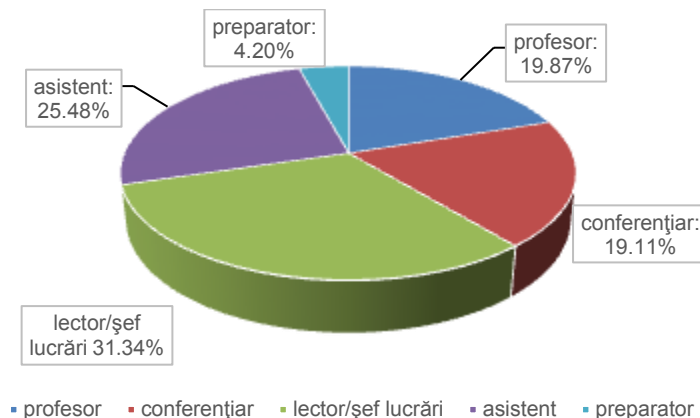

Figura 3.3 Distribuția posturilor ocupate pe grade didactice în Centrul Universitar Nord din Baia Mare

Repartizarea numărului total de posturi, respectiv a celor ocupate și vacante pe universitate, pentru toate gradele didactice este prezentată sintetic în figura 3.4.

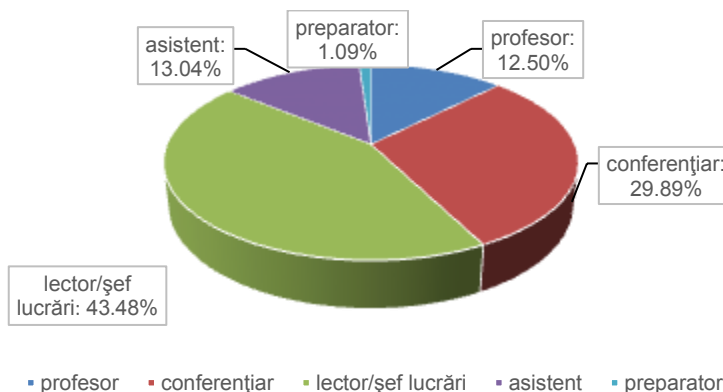

Figura 3.4 Distribuția numărului de posturi didactice pe UTCN (total, ocupate și vacante)

În tabelul 3.2 este prezentată situația gradului de ocupare a posturilor didactice la nivelul facultăților din cadrul UTCN, a școlii doctorale și, respectiv, a celor două departamente D.S.P.P. și a oficiul de educație continuă cu frecvență redusă.

Tabelul 3.2 Situația gradului de ocupare a posturilor didactice

Nr.crt.	Facultatea / Școala doctorală / D.S.P.P./ O.E.C.F.R.	Grad de ocupare (%) 2013-2014	Grad de ocupare (%) 2014-2015
Centrul Universitar Cluj – Napoca			
1	Școala doctorală	00.00	00.00
2	Arhitectura	61.33	60.53
3	Automatică și Calculatoare	55.51	51.88
4	Construcții	55.45	60.36
5	Instalații	67.39	67.44
6	Construcții de Mașini	57.55	58.65
7	Electronică, Telecomunicații și TI	63.11	66.95
8	Inginerie Electrică	75.23	67.80
9	Mecanică	54.61	54.68
10	Ingineria Materialelor și a Mediului	78.02	82.35
11	D.S.P.P.	37.50	50.00
Centrul Universitar Nord din Baia Mare			
1	Resurse Minerale și Mediu	67.86	00.00
2	Inginerie	67.21	72.29
3	Științe	63.73	65.69
4	Litere	58.76	62.65
5	D.S.P.P.	45.45	38.46
6	Oficiul de educație continuă cu f.redusă	00.00	00.00

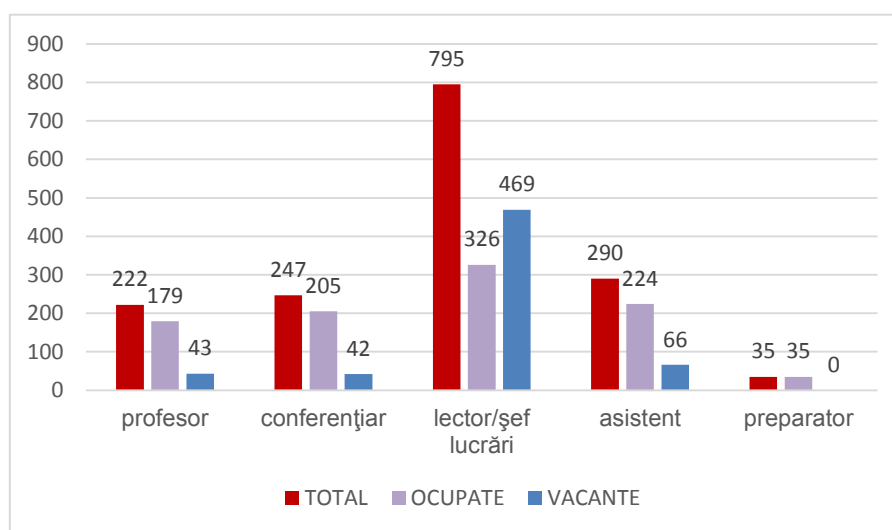
În cazul personalului didactic, Universitatea Tehnică din Cluj-Napoca are un grad de ocupare de numai 60.98 %, pe care îl considerăm a fi relativ scăzut, în raport cu exigențele desfășurării unei activități didactice la nivelul excelenței. Centrul Universitar Cluj-Napoca are un grad de ocupare a posturilor didactice de 60.15% iar Centrul Universitar Nord din Baia Mare de 64.79%.

Gradul de ocupare a posturilor didactice este diferit de la o facultate la alta (inclusiv școala doctorală și D.S.P.P.), date redade sintetic în tabelul 3.2. Majoritatea facultăților din UTCN au un grad de ocupare mai mic decât 70% (excepție Facultatea de Ingineria Materialelor și a Mediului și respectiv Facultatea de Inginerie din CUNBM). Se constată

gradul extrem de scăzut de ocupare a posturilor didactice de la Facultatea de Automatică și Calculatoare, de numai 51.88%. Cauzele sunt diferite de la un centru universitar la altul și de la o facultate la alta, dar există și cauze comune, dintre care amintim neatractivitatea nivelului de salarizare din învățământul superior fapt care demotivează tinerii absolvenți de-a urma o carieră universitară, blocarea o perioadă relativ lungă a scoaterii la concurs a posturilor didactice de către minister, situația financiară precară a unor facultăți, etc. Analiza gradului de ocupare a posturilor didactice poate fi făcută și prin prisma luării în considerare a fiecăreia dintre cele 5 categorii de posturi didactice (vezi tabelul 3.3).

Tabelul 3.3 Situația posturilor didactice (normate, ocupate și vacante) pe grade didactice

Nr.crt.	Postul didactic	Nr. de posturi normate	Nr. de posturi ocupate	Nr. de posturi vacante	Gradul ocupare % 2013-2014	Gradul ocupare % 2014-2015
Cluj - Napoca		1,305	785	520	59.74	60.15
1	Preparator	33	33	0	100.00	100.00
2	Asistent	262	200	62	80.61	76.34
3	Lector/ Șef de lucrari	637	246	391	36.64	38.62
4	Conferențiar	178	150	28	79.31	84.27
5	Profesor	195	156	39	82.32	80.00
Baia Mare		284	184	100	62.42	64.79
1	Preparator	2	2	0	100.00	100.00
2	Asistent	28	24	4	81.58	85.71
3	Lector/ Șef de lucrari	158	80	78	44.21	50.63
4	Conferențiar	69	55	14	89.55	79.71
5	Profesor	27	23	4	86.67	85.19
TOTAL UTCN		1,589	969	620	60.28	60.98

Principalele cauze ale gradului mic de ocupare a posturilor didactice de profesor, respectiv conferențiar universitar, în cadrul Centrului Universitar Cluj-Napoca sunt generate de aceiași factori ca și la Baia Mare:

- pensionarea cadrelor didactice la împlinirea vârstei de 65 de ani, ca urmare a aplicării prevederilor legii educației naționale și a metodologiei proprii a UTCN de aprobare a continuării de activitate după împlinirea vârstei de pensionare. Astfel, ulterior datei de 14 ianuarie 2011, până la sfârșitul anului 2014, din cele 153 de cadre didactice cărora le-a încetat contractul de muncă, 76 de cazuri s-au datorat pensionării (57 de profesori universitari, 14 conferențieri, 3 șefi de lucrări, 2 asistenți). În aceeași perioadă au fost angajate 231 de cadre didactice, dintre care 134 au fost încadrați ca asistenți universitari pe perioadă determinată;
- în anul 2014 s-au angajat 35 de cadre didactice noi, dintre care 16 asistenți doctoranzi pe perioadă determinată și 19 pe perioadă nedeterminată astfel: un profesor, 12 șefi de lucrări, 5 asistenți și un preparator (au fost luate în calcul și cadrele didactice transferate de la Centrul Universitar Nord Baia Mare la departamentul Măsurători Terestre și Cadastru). Tot în anul 2014 s-au ocupat 5 posturi de profesor, 20 de conferențieri, 25 de șef lucrări și 2 de asistent universitar, cu cadre didactice ale Centrului Universitar Cluj-Napoca care au promovat pe post sau au ocupat de drept posturi de asistent universitar ca urmare a obținerii diplomei de doctor. În decursul aceluiași an, din diverse motive, au încetat 31 de contracte individuale de muncă (13 profesori, 4 conferențieri, 5 șefi de lucrări și 9 de asistenți din care 6 asistenți angajați pe perioadă determinată);
- gradul mic de ocupare a posturilor de lector universitar/ șef de lucrări este generat și de normarea cu preponderență a activităților desfășurate prin plată cu ora în posturi de acest nivel, din motive financiare.

În ce privește Centrul Universitar Nord din Baia Mare, în cazul posturilor de profesor universitar, gradul de ocupare este de 85.19%. Acest procent se datorează și faptului că în anul 2014 au rămas în continuare de activitate trei profesori universitari. De asemenea, din diverse motive, în anul 2014 au mai încetat 10 contracte individuale de muncă (3 profesori universitari, 4 conferențieri universitari, 1 lector, 2 asistenți universitari), iar la 1 octombrie

2014 s-a ocupat un post didactic de asistent universitar pe perioada determinată cu o persoană venită din afara universității și, respectiv, 1 post didactic de asistent universitar, 1 post didactic de lector, 2 posturi didactice de conferențiar universitar, 1 post didactic de profesor universitar cu cadre didactice ale centrului care au fost promovate pe post.

În tabelul 3.4 sunt centralizate câteva date interesante legate de personalul didactic din UTCN. Un număr de 809 cadre didactice titulare au titlul științific de doctor, din care 421 sunt lectori/ șefi de lucrări și asistenți, adică 52.03% din numărul total de cadre didactice cu titlul științific de doctor. Numărul total al personalului didactic titular, cu funcția de bază în universitate, care nu a împlinit vârsta de 36 de ani (până la data de 30 septembrie 2014) este de 306 persoane, ceea ce reprezintă 31.58% din totalul personalului didactic titular cu funcția de bază în universitate. În UTCN își desfășoară activitatea un număr de 430 cadre didactice asociate, dintre care 105 cadre didactice asociate au împlinit vârsta de 65 de ani, ceea ce reprezintă 24,42%.

Tabelul 3.4 Statistici relativ la personalul didactic din UTCN (comparativ 2012, 2013 și 2014)

		01.10.2012	01.10.2013	01.10.2014	
1	Numărul total al personalului didactic titular cu titlul științific de doctor	710	697	809	
	din care	<i>Lectori / Șef de lucrări</i>	257	295	313
		<i>Asistenți</i>	81	103	108
2	Numărul total al personalului didactic titular, cu funcția de bază în universitate, care nu a împlinit vârstă de 36 de ani	365	336	306	
	din care	<i>Profesori</i>	0	0	0
		<i>Conferențieri</i>	4	7	14
		<i>Lectori / Șef de lucrări</i>	93	114	107
		<i>Asistenți</i>	219	178	152
		<i>Preparatori</i>	49	37	33
3	Numărul total al personalului didactic titular, cu funcția de bază în universitate, care a împlinit vârstă de 65 de ani	8	18	12	
	din care	<i>Profesori</i>	7	15	11
		<i>Conferențieri</i>	1	3	1
		<i>Lectori / Șefi de lucrări</i>	0	0	0
		<i>Asistenți</i>	0	0	0
4	Numărul total al personalului didactic asociat	648	563	430	
	din care	<i>Profesori</i>	75	109	85
		<i>Conferențieri</i>	10	35	40
		<i>Lectori / Șef de lucrări</i>	105	194	128
		<i>Asistenți</i>	458	225	177
5	Numărul total al studenților doctoranzi cu activitate didactică	4	43	149	
6	Numărul total al personalului didactic asociat care a împlinit vârstă de 65 de ani	112	76	105	
	din care	<i>Profesori</i>	74	53	70
		<i>Conferențieri</i>	10	8	28
		<i>Lectori / Șef de lucrări</i>	27	6	7
		<i>Asistenți</i>	1	9	0

3.2 SITUAȚIA PERSONALULUI DIDACTIC AUXILIAR ȘI NEDIDACTIC

Se prezintă în continuare o analiză similară cu cea a situației personalului didactic din UTCN, analiză extinsă în continuare asupra personalului didactic auxiliar și nedidactic, la nivelul întregii universități, precum și pe fiecare centru universitar în parte (tabelul 3.5).

Tabelul 3.5 Situația personalului didactic auxiliar și nedidactic din UTCN (2013 și 2014)

Tip finanțare/Categorie personal	01.10.2013				01.10.2014			
	Nr. posturi			Grad de ocupare %	Nr. posturi			Grad de ocupare %
	O	V	Total		O	V	Total	
Centrul Universitar Cluj - Napoca	729	192	921	79.15	729	194	923	78.98
Finanțarea de bază/ personal didactic auxiliar și nedidactic	492	149	641	76.75	494	147	641	77.07
Venituri proprii/ personal didactic auxiliar și nedidactic	9	0	9	100.00	8	2	10	80.00
Venituri proprii/ personal nedidactic la complexul de natație	23	12	35	65.71	23	13	36	63.89
Subvenții pentru cămine-cantine/personal didactic auxiliar și nedidactic	194	20	214	90.65	193	21	214	90.19
Venituri proprii/ personal funcțional D.M.C.D.I.	11	11	22	50.00	11	11	22	50.00
Centrul Universitar Nord din Baia Mare	116	79	195	59.49	113	81	194	58.25
Finanțarea de bază/ personal didactic auxiliar și nedidactic	100	79	179	55.87	97	81	178	54.49
Subvenții pentru cămine-cantine & venituri proprii/ personal didactic auxiliar și nedidactic	16	0	16	100.00	16	0	16	100.00
TOTAL GENERAL UTCN	845	271	1,116	75.71	842	275	1,117	75.38

Așa cum se poate observa în tabelul 3.5, în cazul personalului didactic auxiliar și nedidactic probleme deosebite se întâmpină în cadrul Centrului Universitar Nord din Baia Mare, unde din cele 178 de posturi normate pe finanțarea de bază sunt ocupate 97, înregistrându-se un grad de ocupare de doar 54.49%. Cele 81 posturi neocupate la categoria personal didactic auxiliar și nedidactic din compartimentele funcționale ale centrului, respectiv ale facultăților, sunt numeroase, având o pondere de 45.51 % în totalul posturilor din această categorie și se datorează în mare parte situației financiare precare la nivelul centrului universitar. Pe parcursul anului 2014, au fost vacantate 3 posturi de personal didactic auxiliar și 1 post muncitor calificat. Pentru trei dintre acestea s-a organizat concurs și au fost ocupate. Evident, un așa grad mare de neocupare are efecte negative, care se resimt în multe dintre compartimentele administrative ale CUNBM dar și la nivelul laboratoarelor didactice din cadrul facultăților componente.

O parte a problemelor legate de deficitul de personal din cadrul Centrului Universitar Cluj-Napoca, în special la nivelul laboratoarelor didactice din cadrul facultăților, secretariatelor departamentelor și nu în ultimul rând la resorturile de pază și îngrijire clădiri, au fost remediate prin suplimentarea numărului de posturi ocupate astfel:

- 15 posturi pe perioadă nedeterminată la finanțarea de bază;
- 1 post la bazinul olimpic.

În continuare se prezintă o situație detaliată a numărului de posturi (total, ocupate și vacante) pentru personalul didactic auxiliar și nedidactic din Centrul Universitar Cluj-Napoca și din Centrul Universitar Nord din Baia Mare, defalcate pe surse de finanțare și departamente/ facultăți și servicii.

În Centrul Universitar Cluj-Napoca la nivelul personalului didactic auxiliar și nedidactic finanțat de la bugetul de stat gradul de ocupare general este de 77.07%, defalcăt după cum urmează:

- personal auxiliar de la facultăți: 68.92%;
- personal de sprijin al procesului de învățământ: 76.24%;
- personal nedidactic: 81.79%.

Tabelul 3.6 Situația posturilor la Centrul Universitar Cluj-Napoca pentru personalul didactic auxiliar și nedidactic (2013 și 2014)

		01.10.2013			01.10.2014		
Finanțarea de la buget							
Nr. crt	Denumire structura	Total posturi	O	V	Total posturi	O	V
	Total general, din care:	637	488	149	637	490	147
I	Personal didactic auxiliar la facultăți/ laboratoare	151	100	51	148	102	46
II	Personal care sprijină procesul de învățământ	195	146	49	198	150	48
II	Personal nedidactic	291	242	49	291	238	53
I	Personal didactic auxiliar la facultăți/ laboratoare	151	100	51	148	102	46
1	Facultatea de Arhitectură și Urbanism	6	4	2	6	4	2
2	Facultatea de Automatică și Calculatoare	20	14	6	21	16	5
3	Facultatea de Construcții	26	15	11	25	17	8
4	Facultatea de Construcții de Mașini	23	16	7	24	17	7
5	Facultatea de Electronică, Telecomunicații, TI	20	12	8	19	12	7
6	Facultatea de Inginerie Electrică	20	14	6	18	9	9
7	Facultatea de Instalații	5	3	2	5	3	2
8	Facultatea de Mecanică	16	11	5	15	13	2
9	Facultatea de Ingineria Materialelor și a Mediului	15	11	4	15	11	4
II	Personal care sprijină procesul de învățământ	195	146	49	198	150	48
1	Secretariat Facultatea Automatică și Calculatoare	6	6	0	6	6	0
2	Secretariat Facultatea de Construcții	7	6	1	7	6	1
3	Secretariat Facultatea de Construcții de Mașini	6	5	1	6	5	1
4	Secretariat Facultatea de Electronică și TTI	5	5	0	6	6	0
5	Secretariat Facultatea de Inginerie Electrică	3	3	0	5	5	0
6	Secretariat Facultatea de Mecanică	3	3	0	4	4	0
7	Secretariat Facultatea de Ingineria Materialelor	2	2	0	2	2	0
8	Secretariat Facultatea de Instalații	2	2	0	2	2	0
9	Secretariat D.S.P.P.	1	1	0	1	1	0
10	Secretariat Facultatea de Arhitectură și Urbanism	2	2	0	2	1	1
11	Oficiul de Consiliere și Orientare în Carieră	4	2	2	4	3	1
12	Atelier didactic mecanic	8	8	0	8	7	1
13	Atelier didactic electro	5	2	3	3	1	2
14	Biblioteca	35	31	4	36	30	6
15	Editura	22	0	22	22	0	22
16	Atelier multiplicare	9	9	0	8	8	0
17	Arhiva	2	2	0	2	2	0
18	Librarie	2	2	0	2	2	0
19	Aparat funcțional Senat	8	6	2	8	7	1
20	Club Cultural	4	3	1	3	1	2
21	Departamentul de Imagine și Relații Publice	6	4	2	7	5	2
22	Biroul pentru Relații Internaționale	6	4	2	6	5	1
23	Oficiul de Recrutare Candidați Admitere	2	2	0	2	2	0
24	Secretariat Școala Doctorală	4	3	1	4	3	1
25	Departamentul pentru Asigurarea Calității	5	4	1	5	4	1
26	Departament Informatica	15	10	5	16	12	4
27	Centrul de comunicații de date	9	8	1	9	9	0
28	Secretariat rectorat	5	4	1	5	4	1
29	Acte de studii	4	4	0	4	4	0
30	Registratura	3	3	0	3	3	0
III	Personal nedidactic	291	242	49	291	238	53
A	Personal economico - administrativ	96	90	6	98	90	8
1	D.G.A.	1	1	0	1	1	0
2	Audit intern	5	2	3	5	2	3
3	Direcția financiar - contabilă	24	23	1	24	24	0
4	Departamentul resurse umane	17	16	1	18	16	2
5	Biroul juridic	4	4	0	4	3	1
6	Serviciul aprovizionare	11	11	0	11	11	0
7	Serviciul intern de contracte și achiziții	7	7	0	7	7	0
8	Serviciul tehnic	11	10	1	11	10	1
9	Serviciul administrativ	8	8	0	8	7	1

10	Serviciul intern de prevenire și protecție	3	3	0	4	4	0
11	Biroul casări	2	2	0	2	2	0
12	Compartimentul de control intern și inventariere	2	2	0	2	2	0
13	Compartimentul fonduri structurale	1	1	0	1	1	0
B	Alt personal nedidactic	195	152	43	193	148	45
1	Compartiment de transport auto	12	5	7	12	5	7
2	Atelier de întreținere nr. 1 centru	24	18	6	24	18	6
3	Atelier de întreținere nr.1 centru, Satu Mare	1	1	0	1	1	0
4	Atelier de întreținere nr. 4, B-dul Muncii	22	17	5	22	16	6
5	Îngrijire clădiri	84	74	10	83	70	13
6	Telefoniste	5	4	1	5	4	1
7	Formația de pază	45	31	14	44	32	12
8	Parcuri - curți Mărișelu	2	2	0	2	2	0
Personal remunerat din subvenții + regie cămine, cantine							
	Total, din care:	214	194	20	214	193	21
1	Compartiment de transport auto	1	1	0	1	1	0
2	Formație de lucru nr. 2 Observator	20	18	2	20	18	2
3	Formație de lucru nr. 3 Mărăști	27	25	2	27	24	3
4	Atelier tâmplărie PVC	18	15	3	18	15	3
5	Atelier tâmplărie Dorobanților	14	13	1	14	13	1
6	Formația de pază	39	32	7	39	32	7
7	Serviciul social	9	9	0	9	9	0
8	Cămine Observator	22	21	1	22	21	1
9	Cămine Mărăști	13	11	2	13	10	3
10	Cantina Mărăști	31	31	0	30	30	0
11	Cantina Observator	18	17	1	19	18	1
12	Biroul casări	2	1	1	2	2	0
	Bazin Olimpic	35	23	12	36	23	13
	Venituri proprii	9	9	0	10	8	2
1	D.E.C.S.A.P.	5	5	0	5	4	1
2	Club Cultural	2	2	0	3	2	1
3	Birou Programe Comunitare	2	2	0	2	2	0
1	Venituri proprii (regie cercetare)	22	11	11	22	11	11

În ceea ce privește Centrul Universitar Nord din Baia Mare, la nivelul personalului didactic auxiliar și nedidactic finanțat de la bugetul de stat gradul de ocupare general este de 54.49%, defalcat după cum urmează:

- personal auxiliar de la facultăți 80.00%;
- personal de sprijin al procesului de învățământ: 40.00%;
- personal nedidactic: 56.31%.

Tabelul 3.7 Situația posturilor la Centrul Universitar Nord din Baia Mare pentru personalul didactic auxiliar și nedidactic (2013 și 2014)

		01.10.2013			01.10.2014		
Finanțarea de la buget							
Nr. Crt	Denumire structura	Total posturi	O	V	Total posturi	O	V
	Total general, din care:	179	100	79	178	97	81
I	Personal didactic auxiliar la facultăți/laboratoare	26	21	5	25	20	5
II	Personal care sprijină procesul de învățământ	50	21	29	50	20	30
III	Personal nedidactic	103	58	45	103	58	45
I	Personal didactic auxiliar la facultăți/laboratoare	26	21	5	25	20	5
1	Facultatea de Inginerie	9	8	1	12	10	2
2	Facultatea de Resurse Minerale și Mediu	4	3	1	0	0	0
3	Facultatea de Litere	4	2	2	4	2	2
4	Facultatea de Științe	9	8	1	9	8	1
II	Personal care sprijină procesul de învățământ	50	21	29	50	20	30
1	Secretariat Facultatea de Inginerie	5	4	1	5	3	2
3	Secretariat Facultatea de Litere	3	2	1	3	2	1
4	Secretariat Facultatea de Științe	4	3	1	4	3	1
5	Secretariat D.S.P.P.	1	1	0	1	1	0
6	Biblioteca	10	8	2	10	8	2

7	Arhiva / curierat	4	1	3	4	1	3
8	Birou diplome	2	0	2	2	0	2
9	Secretariat prorektorat	3	2	1	3	2	1
10	Registratura	2	0	2	2	0	2
11	Biroul Relații Internaționale	2	0	2	2	0	2
12	Depart. de Management al Calității	2	0	2	2	0	2
13	Oficiul I.O.S.U.D.	2	0	2	2	0	2
14	Centrul pentru administrarea activităților de cercetare științifică	3	0	3	3	0	3
15	Birou marketing și imagine	3	0	3	3	0	3
16	Compartiment de informatizare și comunicații	4	0	4	4	0	4
III	Personal nedidactic	103	58	45	103	58	45
A	Personal economico-administrativ	56	26	30	56	26	30
1	D.G.A. adjunct	1	1	0	1	1	0
2	Audit intern	3	1	2	3	1	2
3	Serviciul financiar contabil	17	10	7	17	9	8
4	Birou personal salarizare	9	4	5	9	4	5
5	Birou achiziții publice	7	4	3	7	4	3
6	Birou investiții	3	0	3	3	0	3
7	Biroul administrativ și transport	9	6	3	9	7	2
8	Birou asigurare a sănătății și securității în muncă	3	0	3	3	0	3
9	Birou tehnic întreținere	2	0	2	2	0	2
10	Birou servicii sociale	2	0	2	2	0	2
B	Alt personal nedidactic	47	32	15	47	32	15
1	Oficiul juridic	2	1	1	2	1	1
2	Personal deservire	17	12	5	17	12	5
3	Biroul administrativ și transport	2	0	2	2	0	2
4	Personal întreținere clădire str. Crișan nr.10	3	1	2	3	1	2
5	Personal întreținere clădire str. Victoriei nr. 76	10	8	2	10	8	2
6	Personal întreținere clădire str. V.Babeș nr. 62 a	10	8	2	10	8	2
7	Personal întreținere sala de sport	3	2	1	3	2	1
Personal remunerat din subvenții + regie cămine, cantine							
	Total, din care:	15	15	0	15	15	0
1	Personal cantina CUNBM	8	8	0	8	8	0
2	Personal cămin 1	2	2	0	2	2	0
3	Personal cămin 2	2	2	0	2	2	0
4	Personal cămin 3	3	3	0	3	3	0
Personal remunerat din venituri proprii							
	Total, din care:	1	1	0	1	1	0
1	Secretariat Facultatea de Litere	1	1	0	1	1	0

4. ACTIVITATEA DIDACTICĂ ȘI RELAȚIILE CU STUDENȚII

4.1. CONSIDERAȚII GENERALE

Universitatea Tehnică din Cluj-Napoca este o universitate de cercetare avansată și educație, având calificativul ARACIS cel mai înalt – grad de încredere ridicat, iar pentru realizarea misiunii asumate, își desfășoară activitatea conform Planului Strategic.

Atribuțiile Prorectoratului Didactic și cu Probleme Studentești s-au modificat din anul 2014, preluând și studiile de Masterat, alături de cele de Licență, dar și Departamentul de Asigurare a Calității (DAC), alături de Oficiul de Consiliere și Orientare în Carieră (OCOC), Oficiul de Recrutare Candidați Admitere (ORCA), Departamentul de Pregătire Psihopedagogică (DSPP), Direcția Bibliotecă, Atelierul didactic și activitatea cu studenții și organizațiile studentești.

Prin programele de licență și master, în anul universitar 2013-2014, în UTCN au fost înmatriculați peste 19.000 (19.204) de studenți. La ciclul I, licență au fost înscriși un număr de 14.639 studenți, din care 13.220 urmează cursuri în limba română, 1.307 în limba engleză, 112 în limba germană. La ciclul II, master, au fost înscriși un număr 4.565 studenți, din care 4.417 urmează cursurile în limba română, 80 în limba engleză, 45 în limba germană și 23 în limba franceză.

Până la finele anului universitar 2013/2014 Universitatea Tehnică din Cluj-Napoca și-a păstrat organizarea pe cele 13 facultăți (9 la Cluj-Napoca și 4 la Baia Mare). Analizând problemele de ordin financiar ale Facultății de Resurse Minerale și Mediu, conducerea universității a realizat numeroase întâlniri cu conducerea facultăților de la CUNBM în vederea identificării unor măsuri de eficientizare a activității didactice și de reducere a cheltuielilor. Soluția adoptată în unanimitate și aprobată de Senatul UTCN a fost cea a desființării temporare a FRMM-ului, ceea ce a condus la schimbări organizaționale și structurale.

În acest context, Facultatea de Construcții a preluat studenții de la programele de studii de licență (Construcții civile, industriale și agricole și Măsurători terestre și cadastru) și master (Proiectarea avansată a structurilor din lemn și metal) și cadrele didactice aferente acestor specializări. S-a reorganizat Departamentul Infrastructuri, înființându-se două departamente: Căi Ferate Drumuri și Poduri (CFDP) și Măsurători Terestre și Cadastru (MTC), care au inclus și cadrele didactice de la Baia Mare.

Facultatea de Inginerie de la CUNBM a preluat studenții de la programele de studii de licență (Ingineria procesării materialelor, Ingineria și protecția mediului în industrie, Ingineria valorificării deșeurilor, Inginerie minieră, Prepararea substanțelor minerale utile) și master (Ingineria procesării materialelor prin procedee speciale, Evaluarea impactului și riscului pentru mediu, Securitatea și reabilitarea perimetrelor miniere) și cadrele didactice aferente acestor programe. S-a reorganizat facultatea prin înființarea unui nou departament de Ingineria Resurselor Minerale, Materialele și Mediului.

Facultatea de Științe a preluat studenții și cadrele didactice aferente programului de licență Știința mediului.

Pentru o mai bună comunicare și inventariere a problemelor specifice, dar și a identificării celor mai avantajoase soluții de rezolvare a acestora, a continuat practica întâlnirilor periodice cu directorii departamentelor din UTCN.

Cadrele didactice și studenții celor 12 facultăți ale universității noastre constituie o comunitate academică prestigioasă, iar rezultatele se regăsesc în colaborarea cu universități de profil din străinătate și în buna absorbție a absolvenților pe piața muncii românești și europene, dar și de pe alte continente.

Evoluția calitativă a personalului didactic constituie o preocupare majoră. Corelat cu nivelul finanțării de bază, practic într-o continuă scădere în ultimii ani, sub coordonarea Prorectoratului Didactic și a Prorectoratului cu Managementul Resurselor și Politici Financiare, statele de funcții se realizează în cooperare cu *Departamentul Resurse Umane* conform unui Regulament bazat pe criteriile de eficiență economică. Se estimează necesarul de cadre didactice și se scot posturi la concurs, urmând procedurile legale. Se fac eforturi notabile pentru atragerea tinerilor valoroși spre cariera universitară și în același timp, cadrele

didactice cu rezultate deosebite sunt promovate pe funcții didactice superioare pe bază de concurs, asigurându-le un traseu academic în concordanță cu aspirațiile personale și cu performanțele individuale didactice și de cercetare.

În Universitatea Tehnică din Cluj-Napoca, pentru anul universitar 2013-2014 au existat 1.634 de posturi didactice legal constituite, dintre care 985 erau ocupate de cadre didactice titulare și 339 de cadre didactice asociate.

Posturile didactice ocupate și vacante sunt rezultatul întocmirii statelor de funcții în baza formațiilor de studiu și în funcție de activitatea didactică, conform unui regulament bazat pe criteriile de eficiență economică, în corelație cu nivelul finanțării de bază. Numărul posturilor vacante și situația financiară a fiecărei facultăți dictează strategia pentru scoaterea la concurs a posturilor vacante. Resursa umană a UTCN a fost și este afectată, în politica de atragere a tinerilor în cercetarea științifică universitară, în politica de întinerire a corpului didactic, respectiv în politica de dezvoltare profesională a cercetătorilor și cadrelor didactice, de restricțiile legislative și administrative cu privire la salarizare. O prioritate majoră a conducerii UTCN o constituie formarea și dezvoltarea resursei umane înalt calificate și adaptate la noile cerințe de pe piața forței de muncă. S-a susținut promovarea pe posturi didactice superioare a celor care satisfac grila internă a UTCN și criteriile CNATDCU. În anul 2014 s-au solicitat Ministerului Educației Naționale un număr de 95 de posturi didactice, din care s-au ocupat prin concurs, conform metodologiei proprii, un număr de 87 posturi, după cum urmează: 6 de profesor, 22 de conferențiar, 37 de șef de lucrări/lector și 22 de asistent.

Un obiectiv al conducerii administrative a fost acela de a încuraja cadrele didactice din UTCN să-și finalizeze și să susțină tezele de doctorat, în concordanță cu prevederile Legii Educației Naționale 1/2011.

În anul 2014 s-a încurajat dezvoltarea acelor programe de studiu care oferă un proces educațional creativ, de tip formativ, centrat pe rezultatele învățării și pe crearea de competențe transversale necesare absolventului și care înglobează cele mai noi cunoștințe generate de către componenta de cercetare a universității. De asemenea, s-a încurajat modernizarea procesului didactic prin utilizarea pe scară largă a celor mai noi tehnologii educaționale. În această perioadă s-a pus accentul pe restructurarea programelor de studii, luând în considerare prevederile legale și necesitatea unei intergări sporite pe piața muncii a absolvenților universității. S-a urmărit elaborarea unor Planuri de Învățământ compatibile cu cerințele pieței muncii, ținând cont de recomandările MEN și ARACIS, dar și de cele ale mediului economic și social. Planurile de Învățământ au fost realizate în mod unitar, fiecare facultate având un număr de ore pe săptămână conform standardelor specifice ARACIS (26 ore pe săptămână, pentru domeniul Inginerie la licență și 14 ore la master). Au fost realizate eforturi deosebite pentru ca începând cu anul 2013-2014, Planurile de Învățământ, Statele de funcții și Plata cu ora să fie introduse în sistemul informatic SINU, de către reprezentanții departamentelor, ceea ce a permis creșterea vizibilității eficienței facultăților sub aspect financiar. Acest element a condus la creșterea responsabilității decanatelor și a departamentelor și întreprinderea de acțiuni pentru organizarea mai adecvată a procesului de învățământ.

În decursul anului 2014 s-a realizat o analiză complexă cu privire la modul în care se desfășoară activitatea de practică a studenților în UTCN. S-au luat măsuri organizatorice și administrative, în concordanță cu normele ARACIS, astfel încât să se acorde o importanță mult mai mare acestei activități, atât de solicitată de studenți și mai ales de angajatori. O activitate similară s-a realizat și pentru disciplina Educație fizică (disciplină obligatorie, inclusă în două semestre, cu calificativ Admis/Respins).

Pentru a răspunde cerințelor de instruire actuale ale tinerilor precum și pieței muncii, Universitatea Tehnică din Cluj-Napoca și-a lărgit și diversificat continuu oferta educațională. O ofertă de studii complementare pentru studenți și de perfecționare/formare continuă pentru personalul didactic preuniversitar este asigurată de către *Departamentul de Specialitate cu profil Psihopedagogic*. Un obiectiv al conducerii a fost și acela de a urmări ca toate cadrele didactice angajate în UTCN (pe perioada determinată și nedeterminată) să dețină abilitățile necesare activităților didactice, dobândite prin parcurgerea modulului psihopedagogic în cadrul DSPP al UTCN, conform cerințelor ARACIS.

Admiterea candidaților la licență și master, dar și finalizarea studiilor are loc pe bază de regulamente, revizuite anual conform criteriilor MEN. Diplomele și certificatele se acordă pe temeiul că universitatea este acreditată și că programele de studiu sunt autorizate provizoriu/acreditate prin Hotărâre de Guvern (programele universitare de licență) sau acreditate prin Ordin al Ministrului Educației (programele universitare de master). Dacă admiterea la nivel licență se desfășoară prin SINU, începând cu 2014, și admiterea la nivel master s-a derulat tot prin SINU, pentru toate facultățile din Cluj-Napoca.

Pentru o mai bună informare și documentare a studenților UTCN s-a realizat Ghidul studentului la Licența, respectiv Master, conținând toate informațiile și reglementările interne care sunt necesare pentru buna desfășurare a activităților didactice. Fișele disciplinelor sunt postate pe site-urile fiecărei facultăți, astfel încât studenții să fie informați încă de la începutul anului universitar cu privire la numărul de ore pe săptămână, tipul activităților (curs, lucrări, laboratoare, seminarii), numărul total de credite, competențele specifice acumulate (profesionale și transversale), obiectivele disciplinelor, conținutul tuturor activităților, bibliografia și modalitatea de evaluare.

În ceea ce privește relația cu studenții, în anul 2014 s-a realizat sprijinirea studenților în învățare prin oferirea de servicii de optimizare personală, consiliere psihologică, asistență psihoeducațională de consiliere și de orientare a studenților. Acțiunile întreprinse de OCOC (Zilele carierei, Săptămâna bobocilor) au avut ca obiectiv sprijinirea studenților în adaptarea la condițiile tot mai solicitante a lumii contemporane.

Relația cu studenții a urmărit încurajarea participării studenților la toate activitățile UTCN care au legătură cu asigurarea calității procesului de învățământ și a calității vieții de student în general, realizând un cadru prin care interacțiunea studenților cu universitatea să fie efectivă, eficientă și benefică, studenții fiind parteneri activi în evaluarea calitativă a procesului de învățământ.

Conducerea Universității Tehnice din Cluj-Napoca a avut o permanentă colaborare cu organizațiile studențești, prin sprijinirea logistică și financiară a activităților acestora, prin sprijinirea participării studenților la concursuri profesionale și organizarea unor asemenea concursuri în cadrul UTCN, inclusiv în cadrul Forumului ANORS din 29 iunie 2014, organizat în Cluj-Napoca. Au fost organizate întâlniri periodice cu studenții facultăților pentru a le cunoaște mai bine nevoile și cerințele, aceștia fiind astfel implicați activ în identificarea și semnalarea diverselor probleme din universitate, în îmbunătățirea serviciilor pentru studenți, de la suportul academic și de orientare, la problemele administrative (școlarizare, taxe, cazare), până la utilizarea infrastructurii sportive și de recreere.

În anul universitar 2013-2014 s-a lansat programul de pregătire suplimentară la matematică a studenților din anul I, pentru aducerea cunoștințelor acestora la un nivel corespunzător cerințelor de pregătire în inginerie.

Un obiectiv principal al conducerii a fost preocuparea constantă de urmărire a situației școlare și a gradului de reținere a studenților atât la ciclul de licență (anexa 1), cât și la ciclul de master (anexa 2). Astfel, s-au realizat studii referitoare la promovabilitate, pe facultăți și ani de studiu, evidențiindu-se în mod special situația anilor terminali (anexa 3).

Studiile au evidențiat la licență un procent de 49,34% de studenți integraliști, 4,50% promovați cu credite restante, restul fiind nepromovați. La master 69,53% au fost integraliști, 29,07% promovați cu credite restante, iar restul nepromovați (detalii suplimentare se găsesc în Anexa 1). Un alt indicator interesant și complex reprezintă gradul de reținere a studenților în facultățile unde au fost înmatriculați. Acesta este foarte diferit de la o facultate la alta, de la un an la altul, explicațiile fiind multiple de ordin obiectiv și subiectiv. La nivelul universității, gradul de reținere la licență a fost de 89,92% cu un maxim de 95,67% la Arhitectură și Urbanism și un minim de 83,44% la IMM.

O analiză similară s-a realizat și pentru studiile de master (Anexa 2) cu privire la promovabilitate și gradul de reținere, pe facultăți și ani de studiu. 69,53% din studenți au fost integraliști, 29,07% promovați cu credite restante și restul nepromovați. Se observă o creștere a promovabilității la master 69,53%, față de 44,50% la licență. Gradul de reținere a studenților de la master de 87,65% este mai mic decât cel de la licență.

În concluzie, pierderile sunt foarte mari, atât la licență cât și la master, mai ales în primii ani, explicațiile fiind multiple și complexe: schimbarea sistemului de învățământ, modificările fundamentale din viața studenților, neadaptarea la noile condiții, sistemul de admitere care îi poate repartiza la facultăți pe care nu le-au dorit (neapărat) etc. În acest sens, consideram că trebuie luate câteva măsuri, dintre care:

- Realizarea unei consilieri mai bune la admitere;
- Eficientizarea activității de tutoriat;
- Implicarea studenților din anii mai mari și a celor din organizațiile studentești în consilierea studenților din anii mici;
- Ore suplimentare de pregătire la matematică și fizică, astfel încât studenții din anul I să ajungă la informații suficiente pe care apoi să se poată acumula altele noi;
- Intensificarea activităților extracuriculare, activități sociale, culturale, sportive etc.

În Anexa 3 se prezintă o situație îngrijorătoare cu privire la procentul mic, de 71,37% de studenți care devin absolvenți și doar 64,77% devin licențiați (din cei care sunt în anul terminal), în cazul ciclului I, licență. La master, 77,47% din studenții de anul II devin absolvenți și doar 61,21% devin licențiați. Evident că aceste procente ar fi și mai mici, dacă ne-am raporta la cifra studenților din admitere (care termină în numărul normal de ani, un ciclu de studii). Îngrijorătoare este evoluția descrescătoare a acestor procente, față de anul anterior (Tabelul 4.1).

Tabelul 4.1 Procentul absolvenților și licențiaților în 2012-2013 și 2013-2014

An universitar	LICENȚĂ		MASTER	
	Absolvenți	Licențiați	Absolvenți	Licențiați
2012-2013	77,53%	72,13%	78,33%	64,03%
2013-2014	71,37%	64,77%	77,47%	61,03%

Una din prioritățile conducerii universității a fost acordarea unui număr cât mai mare de burse studenților merituoși și celor bolnavi sau cu situații materiale precare. În acest context, lunar au fost suplimentate fondurile de burse primite de la MEN cu sume substanțiale din venituri proprii. Situația burserelor pe facultăți (licență și master) este redată în anexa 4.

În luna decembrie a avut loc premiarea absolvenților promoției 2014, pentru „Cea mai bună lucrare de licență” (Tabelul 4.2), precum și acordarea unor premii studenților orfani și a celor cu probleme financiare deosebite.

Tabel 4.2 Absolvenții promoției 2014 - “CEA MAI BUNĂ LUCRARE DE LICENȚĂ”

Nr.	FACULTATEA	Numele și prenumele absolventului
1.	AUTOMATICĂ ȘI CALCULATOARE	SUCALĂ PAUL STELIAN
2.	ARHITECTURĂ ȘI URBANISM	LAZAR CSABA
3.	CONSTRUCȚII	KUPAS PETER SAMUEL
4.	CONSTRUCȚII DE MAȘINI	MUREȘAN BOGDAN ALIN
5.	ELECTRONICĂ TELECOMUNICAȚII ȘI TEHNOLOGIA INFORMAȚIEI	RETI ALINA
6.	INGINERIE ELECTRICĂ	VEZER (cas. Kovacs) KRISZTINA MANUELLA
7.	INGINERIA MATERIALELOR ȘI A MEDIULUI	BUTA CRISTINA IULIA
8.	INSTALAȚII	POP CĂTĂLIN
9.	MECANICĂ	MUREȘAN DANIEL RADU
10.	INGINERIE	ROATIȘ VLAD RĂZVAN
11.	LITERE	DRAGOȘ IONUȚ
12.	ȘTIINȚE	POP OANA LUCIANA
13.	RESURSE MINERALE ȘI MEDIU	VAUM GABRIEL

Proectoratul didactic a colaborat cu membrii Consiliului de Administrație și cu reprezentanții studenților în vederea întocmirii și actualizării tuturor documentelor necesare desfășurării procesului didactic, dar și în scopul elaborării de noi regulamente necesare funcționării universității la cele mai înalte standarde de calitate. În Tabelul 4.3 sunt

prezentate documentele elaborate și aprobate de Consiliul de Administrație, pe parcursul anului 2014. Acestea au fost discutate și dezbătute în Comisia Senatului pentru Învățământ Universitar și Probleme Studentești și aprobate de către Senatul UTCN.

Tabelul 4.3 Regulamentele elaborate și aprobate de CA, în domeniul didactic și trimise spre aprobarea Senatului în anul universitar 2013-2014

Nr. Crt	Luna	Documente trimise spre aprobarea Senatului
1.	Ianuarie	Regulamentul admiterii la nivel de licență în UTCN pentru anul universitar 2014/2015
2.		Regulamentul privind organizarea și desfășurarea concursului de admitere la studii universitare de masterat în UTCN pentru anul universitar 2014/2015
3.		Regulamentul privind organizarea și desfășurarea examenelor de finalizare a studiilor pentru ciclul I și II în UTCN (examene de licență/diplomă și disertație)
4.	Februarie	Metodologia de evaluare a activității didactice de către studenți
5.	Martie	Regulamentul privind inițierea, aprobarea, monitorizarea și evaluarea periodică a programelor de studii de licență și master în UTCN
6.	Mai	Regulamentul privind acordarea burselor pentru studenți – ciclurile de studii licență și masterat, forma de învățământ cu frecvență
7.		Regulamentul privind organizarea și desfășurarea examenelor de finalizare a studiilor pentru ciclul I și II în UTCN (examene de licență/diplomă și disertație), pentru anul universitar 2013/2014
8.	Iunie	Structura anului universitar 2014/2015
9.		Taxe pentru anul universitar 2014/2015
10.		Regulamentul de întocmire a statelor de funcții în anul universitar 2014/2015
11.		Regulamentul pentru selectarea cadrelor didactice asociate în UTCN
12.	Iulie	Regulamentul privind organizarea și funcționarea Departamentului de Specialitate cu Profil Psihopedagogic
13.	Septembrie	Regulament De Organizare Și Funcționare a Arhivei UTCN
14.		Regulamentul De Organizare Și Funcționare a Bibliotecii UTCN
15.		Regulament De Organizare Și Funcționare a Librăriei UTCN
16.		Regulament De Organizare Și Funcționare a Tipografiei UTCN
17.		Regulament De Organizare Și Funcționare a Editurii U.T.Press
18.	Noiembrie	Metodologia de concurs pentru ocuparea posturilor didactice și de cercetare vacante din UTCN

4.2. SITUAȚIA PROGRAMELOR DE STUDII

Situația evaluării programelor de studii de licență din Universitatea Tehnică din Cluj-Napoca, în luna iulie 2014, conform HG 580/09.07.2014 publicată în Monitorul Oficial nr. 527/16.07.2014 este următoarea: 82 programe de studii de licență sunt acreditate și 14 programe de studii sunt autorizate provizoriu. Toate programele de studii cu statut de autorizare provizorie se află în termenele legale de evaluare urmând ca la cinci ani de la obținerea autorizării să solicite ARACIS evaluarea externă în vederea obținerii acreditării.

La sfârșitul anului 2014, în Universitatea Tehnică din Cluj-Napoca existau un număr de 96 programe de licență acreditate sau autorizate să funcționeze, în cadrul a 12 facultăți dintre care 9 la Cluj-Napoca și 3 la Centrul Universitar Nord din Baia Mare.

În Tabelul 4.4 se prezintă situația programelor de licență oferite de fiecare facultate, acreditate sau autorizate provizoriu, pe domenii de licență. Din numărul total de 96 programe de licență:

- 82 programe (reprezentând 85.4%) sunt acreditate, și
- 14 programe (reprezentând 14.6%) au autorizație de funcționare provizorie.

Tabelul 4.4. Situația programelor de licență acreditate sau autorizate provizoriu, pe facultăți și domenii de licență

Nr. crt	Facultatea	Domeniul de licență	Programe acreditate	Programe cu autorizare provizorie	Total programe pe domeniu	Total programe pe facultate
1	Arhitectură și Urbanism	Arhitectură	1	0	1	1
2	Automatică și Calculatoare	Calculatoare și tehnologia informației	3	0	3	6
		Ingineria sistemelor	3	0	3	
3	Construcții	Inginerie civilă	4	2	6	9
		Inginerie geodezică	2	0	2	
		Inginerie și management	1	0	1	
4	Construcții de Mașini	Inginerie industrială	8	1	9	18
		Inginerie mecanică	0	1	1	
		Inginerie și management	5	0	5	
		Mecatronică și robotică	2	1	3	
5	Electronică, Telecomunicații și Tehnologia Informației	Inginerie electronică și telecomunicații	4	0	4	5
		Inginerie și management	0	1	1	
6	Inginerie Electrică	Inginerie electrică	4	0	4	8
		Inginerie energetică	1	0	1	
		Inginerie și management	0	1	1	
		Științe ingineresti aplicate	1	1	2	
7	Instalații	Ingineria instalațiilor	1	0	1	1
8	Mecanică	Ingineria autovehiculelor	1	0	1	8
		Ingineria transporturilor	0	1	1	
		Inginerie mecanică	3	2	5	
		Mecatronică și robotică	1	0	1	
9	Ingineria Materialelor și a Mediului	Ingineria materialelor	3	0	3	4
		Ingineria mediului	1	0	1	
10	Inginerie (CUNBM)	Calculatoare și tehnologia informației	1	0	1	12
		Inginerie electrică	1	0	1	
		Inginerie electronică și telecomunicații	1	0	1	
		Inginerie energetică	1	0	1	
		Inginerie industrială	1	0	1	
		Inginerie mecanică	1	0	1	
		Inginerie și management	1	0	1	
		Ingineria materialelor	1	0	1	
		Ingineria mediului	2	0	2	
Mine, petrol și gaze	2	0	2			
11	Litere (CUNBM)	Arte vizuale	1	0	1	11
		Asistență socială	1	0	1	
		Filosofie	1	0	1	
		Limbă și literatură	2	0	2	
		Limbi moderne aplicate	1	0	1	
		Științe ale comunicării	1	0	1	
		Științe ale educației	0	1	1	
		Studii culturale	1	0	1	
Teologie	2	0	2			
12	Științe (CUNBM)	Administrarea afacerilor	1	0	1	13
		Biologie	1	0	1	
		Chimie	1	0	1	
		Cibernetică, statistică și informatică economică	0	1	1	
		Fizică	1	0	1	
		Informatică	1	0	1	
		Ingineria produselor alimentare	2	0	2	
		Management	1	1	2	
		Matematică	2	0	2	
Știința mediului	1	0	1			
TOTAL			82	14	96	96

În ceea ce privește **durata școlarizării** (sau număr de credite transferabile acordate la finalizare), conform Anexei 5, programele de studiu de licență din UTCN sunt organizate în:

- 21 programe (reprezentând 21.8%), cu durata studiilor de 3 ani, respectiv 180 credite transferabile;
- 74 programe (reprezentând 77.1%) cu durata studiilor de 4 ani, respectiv 240 credite transferabile;
- 1 program (reprezentând 1.1%), cu durata studiilor de 6 ani, respectiv 360 credite transferabile.

La sfârșitul anului 2014, în Universitatea Tehnică din Cluj-Napoca existau 97 programe de studiu master, toate acreditate. Situația numărului de programe de master pe facultăți, la sfârșitul anului 2014 este prezentată în Tabelul 4.5. Din totalul de 97 programe de master:

- 86 programe de master (88.6%) sunt active în anul universitar 2014-2015;
- 11 programe de master (11.4%) nu sunt active în anul universitar 2014-2015.

Tabelul 4.5. Situația programelor de studiu de master pe facultăți

Facultatea	Activ în 2014-2015	Inactiv în 2014-2015	Total
Facultatea de Automatică și Calculatoare	10	0	10
Facultatea de Construcții	9	0	9
Facultatea de Construcții de Mașini	14	2	16
Facultatea de Electronică Telecomunicații și Tehnologia Informației	6	0	6
Facultatea de Inginerie Electrică	5	0	5
Facultatea de Instalații	1	0	1
Facultatea de Mecanică	7	0	7
Facultatea de Ingineria Materialelor și a Mediului	9	2	11
Facultatea de Inginerie (CUNBM)	7	5	12
Facultatea de Litere (CUNBM)	10	2	12
Facultatea de Științe (CUNBM)	8	0	8
Total	86	11	97

Situația ultimei evaluări a programelor de studii de master, în funcție de data evaluării ARACIS este prezentată sintetic în Anexa 6. În anul 2014 în Universitatea Tehnică din Cluj-Napoca au fost înființate 2 programe noi de master, două prin încadrare într-un domeniu acreditat, unul prin acreditarea unui domeniu nou.

Odată cu reglementarea evaluării externe periodice a domeniilor de studii universitare de master prin OMEN nr.146/25.03.2014 și emiterea de către ARACIS a procedurilor privind acreditarea/evaluarea externă periodică a domeniilor de studii universitare de master, intrate în vigoare începând cu 28.04.2014, se dă posibilitatea continuării evaluărilor periodice ale domeniilor de master acreditate, încadrării în domeniu de master acreditat a programelor de studii universitare de master noi sau acreditării unui domeniu nou de master.

4.3 STUDIILE DOCTORALE ÎN UTCN

În anul 2014 s-a finalizat acțiunea de aliniere a studiilor doctorale din UTCN la rigorile și cerințele Legii Educației Naționale cu modificările ulterioare (Legea 1/2011) și ale Codului studiilor universitare de doctorat (HG Nr. 681 din 29 iunie 2011). Astfel, în 2014 a fost elaborat și aprobat regulamentul instituțional (RI) privind organizarea și desfășurarea studiilor universitare de doctorat în Universitatea Tehnică din Cluj-Napoca. Ținând cont de analiza comparativă a activității privind studiile doctorale din UTCN în perioada 2011-2013, noul regulament propune o serie de soluții pe urmatoarele direcții:

- Integrarea studiilor doctorale în cadrul facultăților și a structurilor de cercetare de care aparțin conducătorii de doctorat;
- Promovarea colaborării dintre conducătorii de doctorat și a interdisciplinarității;
- Independența academică și, în același timp, responsabilizarea conducătorului de doctorat;

- Inserarea și asimilarea doctorandului într-un colectiv de cercetare în vederea educării lui prin cercetare;
- Flexibilizarea și diversificarea programelor de interne doctorat pentru a răspunde necesitatilor mediului socio-economic;
- Creșterea calității studiilor de doctorat și internaționalizarea lor;
- Simplificarea managementului academic și administrativ prin responsabilizarea ierarhică a structurilor școlii.

Implementarea instituțională a Regulamentului s-a materializat prin înființarea și organizarea școlilor doctorale în IOSUD-UTCN. Școlile doctorale nou înființate sunt prezentate în tabelul 4.6.

Tabelul 4.6 Școlile doctorale și afilierea lor la facultățile din UTCN.

lr.crt.	Scoala doctorala	Domenii CNADCU	Facultatea
1	Automatică și Calculatoare	Calculatoare și tehnologia informației Ingineria sistemelor	Automatică și Calculatoare
2	Inginerie electrică	Inginerie electrică Inginerie energetică	Inginerie Electrică
3	Electronică, Telecomunicații și Tehnologia Informației	Electronică Telecomunicații	Electronică, Telecomunicații și Tehnologia Informației
4	Inginerie mecanică și Mecatronică	Inginerie mecanică, Mecatronică, Robotică	Mecanică
5	Inginerie industrială și management	Inginerie industrială Inginerie și management	Construcții de Mașini
6	Ingineria materialelor și a mediului	Ingineria materialelor Știința și ingineria mediului	Ingineria Materialelor și a Mediului
7	Construcții și instalații	Inginerie civilă și instalații	Construcții
8	Arhitectură și urbanism	Arhitectură	Arhitectură și Urbanism
9	Științe aplicate	Matematică Fizică	Departamentul de Matematică (provizoriu)
10	Științe umaniste	Filologie, Istorie și filosofie	Litere (CUNB)

În cadrul demersurilor instituționale poate fi amintită și inițierea acordului de parteneriat în domeniul studiilor de doctorat dintre Universitatea Tehnică din Cluj-Napoca și Institutul Național de Cercetare-Dezvoltare pentru Tehnologii Izotopice și Moleculare (INCDTIM), care asigură cadrul general de referință privind colaborarea dintre UTCN și INCDTIM în organizarea și desfășurarea programelor de studii universitare de doctorat. Prin acest acord de parteneriat se urmărește diversificarea studiilor doctorale din UTCN în sensul interdisciplinarității, precum și accesul doctoranzilor la infrastructura de cercetare din INCDTIM.

Situația doctoranzilor înscriși la doctorat în cadrul UTCN este prezentată sintetic în tabelul 4.7 pentru anul 2014, comparativ cu anul 2013.

Tabelul 4.7 Dinamica doctoranzilor înscriși în UTCN în 2013 și 2014

Nr.	Indicator	Anul 2013	Anul 2014
1	Număr teze susținute	179	138
2	Număr conducători științifici	189	191
3	Număr teze în cotutelă	13	9
4	Număr teze susținute în cotutelă	7	5
5	Număr total doctoranzi	1406	1263
6	Număr doctoranzi exmatriculați	65	73
7	Număr doctoranzi străini	16	12
8	Număr domenii doctorat	14	14
9	Număr doctoranzi admiși cu taxă	23	9
10	Număr doctoranzi admiși cu bursă	218	107
11	Număr doctoranzi admiși fără bursă		118

Trebuie remarcat numărul relativ redus de teze de doctorat finalizate în 2014 în raport cu cele finalizate în 2013. Acest lucru este datorat în principal faptului că tezele finalizate în

2013 sunt în marea lor majoritate teze din proiectul QDOC din cadrul programului POSDRU. Totuși, ținând cont că majoritatea tezelor finalizate provin de la doctoranzii admiși în 2011, rezultă un nivel de finalizare al studiilor doctorale de aproximativ 63%.

Din analiza comparativă a datelor din tabelul de mai sus se desprind următoarele concluzii, după cum urmează:

- Numarul mic de teze în cotelulă denotă un grad redus de interdisciplinaritate;
- Numărul relativ redus de doctoranzi străini este cauzat pe de o parte de ingrădirile legislative din Romania, iar pe de altă parte de lipsa de vizibilitate/atractivitate a studiilor doctorale din UTCN;
- Procentul redus de studenți doctoranzi cu taxă (aproximativ 10%) indică o slabă colaborare cu mediul economic.

Aceste neajunsuri nu sunt specifice perioadei raportate, ele fiind „cronice”. Cu toate că s-a încercat eliminarea lor atât prin RI, cât și prin măsurile administrative luate în 2014, rezultatele nu sunt încă evidente.

În figurile 1 și 2 este prezentată situația conducătorilor de doctorat din UTCN în 2014, comparativ cu cea din 2013. Așa cum rezultă din diagramele de mai jos, în continuare există câteva aspecte critice în ceea ce privește componența corpului conducătorilor de doctorat. În primul rând, ponderea conducătorilor de doctorat care au vârsta peste 65 de ani este mare în continuare, cu toate că a scăzut de la 47,7% în 2013 la 46% în 2014. În schimb, ca urmare a măsurilor luate pentru stimularea abilitării, procentul conducătorilor de doctorat sub 50 de ani a crescut de la 6,3% la 10%. Este de remarcat că majoritatea celor abilitați în 2014 ocupă poziții de conferențiar și lector.

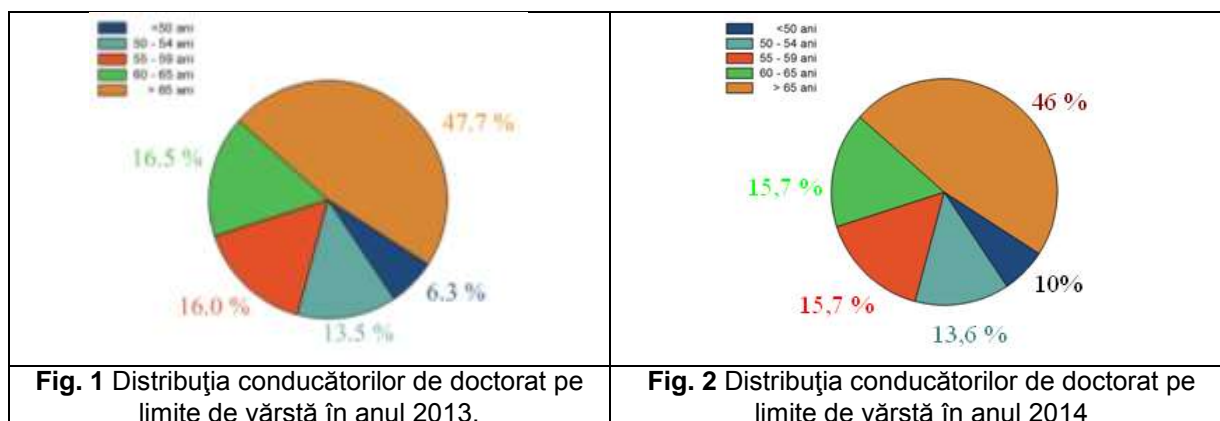

În cadrul IOSUD-UTCN începând cu anul 2014, sunt în derulare următoarele proiecte POSDRU pentru finanțarea programelor doctorale și postdoctorale în sprijinul cercetării:

- 1) „Parteneriat inter-universitar pentru excelența în inginerie - PARTING” (Cod Contract: POSDRU/159/1.5/S/137516). Coordonator UTCN, parteneri Universitatea Politehnica Timișoara și Universitatea din Brașov. Valoarea eligibilă a proiectului: 13.003.346,76 lei. Grupul țintă al proiectului este format din 130 doctoranzi și 50 post-doctoranzi.
- 2) “Creșterea atractivității și performanței programelor de formare doctorală și postdoctorală pentru cercetători în științe inginerești-ATTRACTING”. Valoarea eligibilă a proiectului: 12.888.897 lei. Grupul țintă al proiectului cuprinde 25 de doctoranzi din UTCN.
- 3) "Programe doctorale și post-doctorale în sprijinul cercetării" (ID 134378). Coordonator: Universitatea din Brașov, parteneri UTCN, Universitatea Politehnică București și Universitatea „Politehnica”. Valoarea eligibilă a proiectului: 12.988174 lei. Grupul țintă al proiectului cuprinde 10 de doctoranzi din UTCN.

Ținând cont de faptul că internaționalizarea este una dintre direcțiile prioritare ale strategiei de dezvoltare a UTCN pentru perioada 2012-2016, colaborarea internațională în domeniul studiilor doctorale reprezintă o preocupare permanentă a IOSUD-UTCN. Principalele direcții de acțiune pentru realizarea acestui deziderat constau în: promovarea de acorduri bilaterale de colaborare științifică cu universității și/sau institute de cercetare din

Europa, realizarea de teze în cotutelă cu universități din străinătate, atragerea de doctoranzi străini, precum și participarea la programele europene de doctorat. Astfel, în anul 2014 au fost active în jur de 90 acorduri de colaborare științifică în care au fost implicați conducătorii de doctorat și studenți doctoranzi din UTCN. De asemenea, au fost finalizate 10 teze în cotutelă și au fost înscriși la studii doctorale un număr de 12 studenți străini, iar în cadrul proiectelor POSDRU au efectuat stagii de cercetare în străinătate 12 doctoranzi din UTCN.

Trebuie menționat ca UTCN face parte din proiectul PCAM pentru doctorat european în domeniul științei și ingineriei materialelor, proiect din care fac parte peste 15 universități din Europa.

4.4. ACTIVITATEA OFICIULUI RECRUTARE CANDIDAȚI ADMITERE

În cadrul Oficiului Recrutare Candidați Admitere (ORCA) au fost desfășurate o serie de activități administrative prezentate cronologic în continuare:

- a. Actualizarea regulamentului admiterii în conformitate cu legislația curentă.
- b. Actualizarea materialelor publicitare necesare promovării ofertei educaționale a UTCN, toate materialele (afișe, fluturași, prezentări) fiind realizate în cadrul ORCA.
- c. Multiplicarea materialelor de publicitate elaborate de ORCA și la cerere a celor elaborate de facultăți.
- d. Pregătirea unor pachete informaționale și distribuirea acestora via email în peste 400 de licee.
- e. Încheierea unui acord cu liceele pentru promovarea reciprocă prin intermediul paginilor web și a celor de facebook.
- f. Actualizarea broșurii admiterii.
- g. Actualizarea paginii web a admiterii.
- h. Asigurarea corespondenței cu cei care au scris pe adresa admitere@utcluj.ro (peste 1000 de mesaje), la care a răspuns secretara ORCA și membrii ORCA.
- i. Realizarea de statistici, rapoarte și informări pentru MEN, presă și conducerea UTCN.
- j. Organizarea și monitorizarea simulării concursului de admitere cu test grilă la matematică din data de 10 mai 2014.
- k. Organizarea și monitorizarea procesului de admitere din sesiunile iulie și septembrie 2014 care au presupus:
 - Planificarea necesarului de materiale și supervizarea achiziției acestora.
 - Refacerea fluturașilor pentru admitere, multiplicarea lor în cadrul ORCA și distribuirea acestora către facultăți.
 - Planificarea locațiilor de desfășurare a concursului de admitere.
 - Monitorizarea procesului de elaborare a subiectelor de admitere, multiplicarea și distribuirea acestora.
 - Asigurarea logisticii necesare desfășurării înscrierilor și a examenelor de concurs.
- l. Revizuirea procedurii pentru informarea potențialilor candidați.
- m. Revizuirea procedurii pentru organizarea admiterii 2015
- n. Revizuirea procedurii pentru desfășurarea admiterii 2015
- o. Revizuirea Statutului de Organizare și Funcționare a ORCA
- p. Revizuirea Regulamentului de Ordine Interioară al Comisiilor de Admitere la Nivel Licență

În vederea promovării ofertei educaționale în rândul elevilor liceu, ORCA a desfășurat o amplă activitate de realizare de conexiuni între licee și UTCN. Au fost trimise materiale de informare în 387 de licee și s-au realizat prezentări ale ofertei educaționale în peste 50 de licee din Cluj-Napoca și din județele din Transilvania. La Centrul Universitar Nord din Baia Mare, prezentarea ofertei educaționale a UTCN s-a realizat și prin intermediul unor interviuri și emisiuni televizate, la posturile locale, având ca temă admiterea.

Rezultatele admiterii 2014

Pentru anul universitar 2014-2015, la nivel licență, Universitatea Tehnică din Cluj-Napoca a scos la concurs, în sesiunea iulie 2014, locurile la buget menționate pentru fiecare facultate în tabelul 4.8, unde este prezentat și numărul de candidați înscriși, după prima

opțiune, pentru fiecare facultate, precum și concurența pe locurile la buget scoase la concurs. Pe locurile la taxă, numărul de candidați înscriși cu prima opțiune a fost relativ mic, în general, datorită sistemului de admitere, "media bate opțiunea", care oferă candidatului posibilitatea de a opta prima dată pentru buget și apoi pentru taxă. În general, au avut prima opțiune la taxă candidații care nu îndeplineau condițiile, conform regulamentului admiterii, pentru ocuparea unui loc la buget.

Tabelul 4.8 Concurența pe locurile scoase la concurs în sesiunea iulie 2014 (buget)

Facultatea	Locuri scoase la concurs (buget)	Număr candidați înscriși cu prima opțiune (buget)	Concurența 2014 [candidați/loc]
Arhitectură și Urbanism	80	225	2,81
Automatică și Calculatoare	450	1055	2,34
Construcții	398	388	0,97
Construcții de Mașini	520	692	1,33
Electronică, Telecomunicații și Tehnologia Informației	285	960	3,37
Inginerie Electrică	255	403	1,58
Ingineria Materialelor și a Mediului	165	128	0,78
Instalații	150	144	0,96
Mecanică	325	398	1,22
TOTAL CLUJ-NAPOCA	2628	4393	1,67
Inginerie	226	170	0,75
Științe	172	320	1,86
Litere	174	218	1,25
TOTAL BAIA MARE	572	708	1,24
Total	3200	5101	1,59

În tabelul 4.9 este prezentată situația comparată a concurenței pe locurile bugetate din iulie 2011, 2012, 2013 și 2014:

Tabelul 4.9. Concurența pe locurile la buget în iulie 2011, 2012, 2013 și 2014 la Cluj

Facultatea	Concurența 2011 [cand./loc]	Concurența 2012 [cand./loc]	Concurența 2013 [cand./loc]	Concurența 2014 [cand./loc]
Arhitectură și Urbanism	3,00	2,52	3,19	2,81
Automatică și Calculatoare	1,49	1,74	2,36	2,34
Construcții	1,05	0,96	1,07	0,97
Construcții de Mașini	0,90	1,05	1,07	1,33
Electronică, Telecomunicații și Tehnologia Informației	2,51	1,95	3,69	3,37
Inginerie Electrică	1,20	1,26	1,51	1,58
Ingineria Materialelor și a Mediului	0,64	0,60	0,74	0,78
Instalații	1,09	0,97	0,91	0,96
Mecanică	1,37	1,10	1,25	1,22
Inginerie	1,13	0,82	0,99	0,75
Științe	1,71	2,07	1,97	1,86
Litere	1,64	1,41	1,72	1,25
Resurse Minerale și Mediu	1,63	0,75	1,15	-
Total	1,50	1,51	1,48	1,23
Total	1,49	1,34	1,65	1,46

În tabelul 4.10 este prezentată dinamica admiterii la Universitatea Tehnică din Cluj-Napoca, la Cluj-Napoca pe ultimii 5 ani.

ține cont, de numărul absolvenților de liceu cu diplomă, care în 2014 a scăzut cu aproximativ 7% față de 2013, și de faptul că numărul studenților admiși în 2014 a scăzut cu aproximativ 4%.

- d. În 2014 trei facultăți nu și-au ocupat la buget toate locurile scoase la concurs: Facultatea de Construcții, care a continuat trendul descendent, Facultatea de Instalații și Facultatea de Ingineria Materialelor și a Mediului.
- e. La Facultatea de Arhitectură și Urbanism se constată, pentru al patrulea an consecutiv o scădere a numărului de candidați la admitere.
- f. Existența mai multor comisii de admitere face ca numărul total de înscriși să nu fie același cu numărul candidaților, deoarece un candidat s-a putut înscrie la mai multe comisii. În cazul metodologiei de admitere cu mai multe comisii numărul de înscriși este întotdeauna mai mare decât numărul real al candidaților. Existența unei singure comisii de admitere ar permite să se cunoască în fiecare moment numărul real al candidaților înscriși.
- g. În anul 2014, în CUNBM, din cele 9 locuri bugetate, rezervate tinerilor de etnie romă, au fost ocupate doar două. Referitor tot la acest aspect, în ultimii trei ani (2012-2013), în CUNBM, din cele 27 locuri de la buget, rezervate tinerilor de etnie romă, au fost ocupate doar 7.

Mai jos este prezentată, în tabelul 4.11, evoluția ocupării locurilor la buget la fiecare facultate și per total pe universitate, la Cluj-Napoca, în ultimii 5 ani:

Tabelul 4.11 *Evoluția gradului de ocupare a locurilor la buget pe facultăți, la admiterile 2010, 2011, 2012, 2013 și 2014 la Cluj-Napoca*



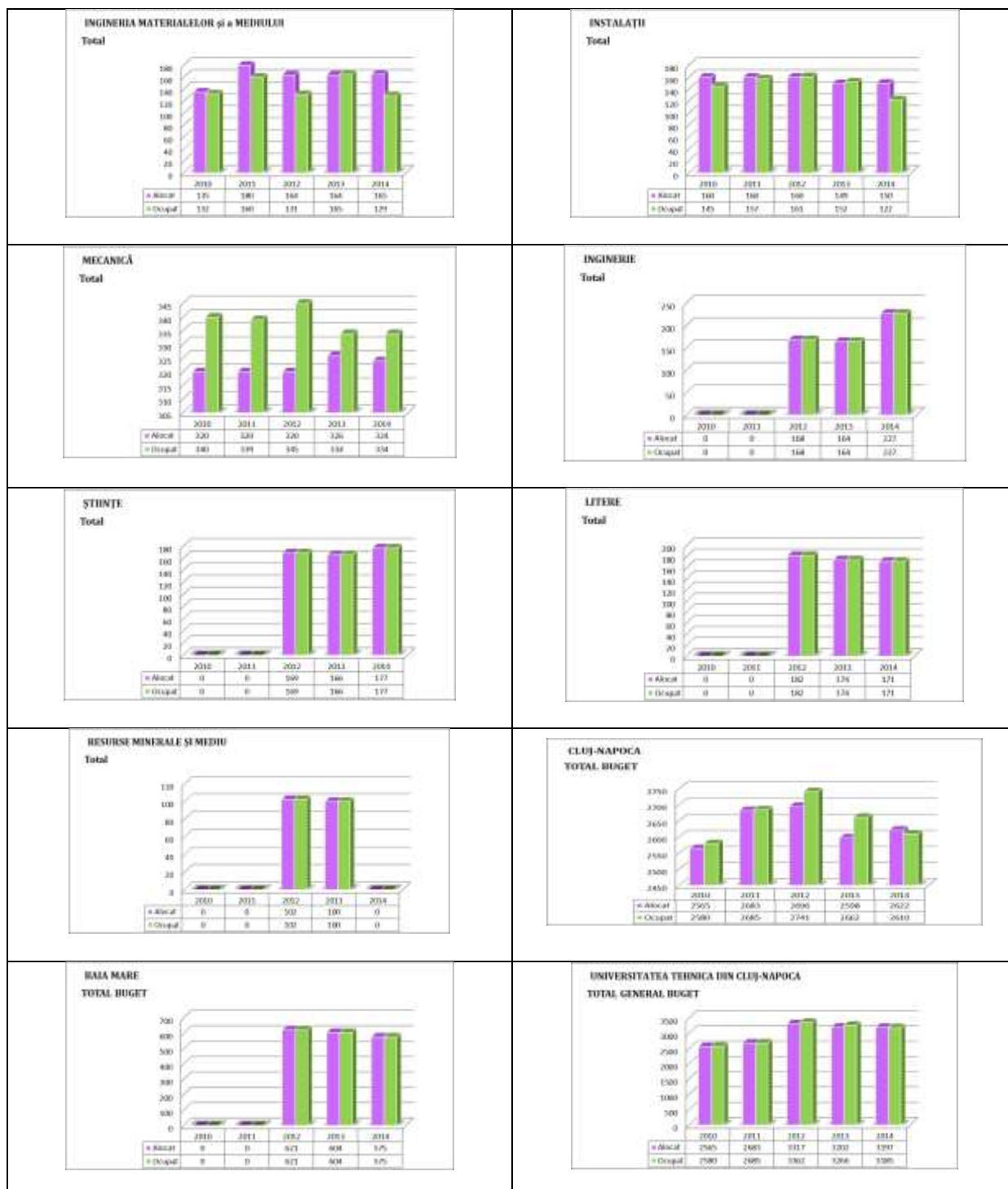

4.5. ACTIVITATEA DEPARTAMENTULUI DE SPECIALITATE CU PROFIL PSIHOPEDAGOGIC (DSPP)

DSPP al Universității Tehnice din Cluj Napoca, are misiunea formării psihopedagogice a studenților și a personalului didactic din învățământul preuniversitar și universitar de formație tehnică, a perfecționării și formării continue a personalului didactic în sistemul de învățământ tehnic și profesional și a participării la cercetarea pedagogică pentru educație vocațională în plan regional, național și internațional. De asemenea, DSPP are misiunea de a consolida cunoștințele socio-umaniste care urmăresc să dezvolte capacitatea de comunicare culturală, de conștientizare a diferențelor de mentalitate, de formare a spiritului de toleranță și de asimilare a valorilor. Nu în ultimul rând, departamentul, prin

colectivul de specialitate, asigură dezvoltarea psihică armonioasă a studenților, precum și a caracterului, prin apelul constant spre valori înalte.

În cadrul DSPP se desfășoară programul de studii psihopedagogice în vederea certificării pentru profesia didactică pentru studenții facultăților din cadrul universității (fără taxă) și absolvenți de studii superioare tehnice (cu taxă) astfel:

- nivelul I (nivelul licență – inițial) de certificare pentru profesia didactică;
- nivelul II (de aprofundare) de certificare pentru profesia didactică – pentru absolvenții ciclului de master;
- studii postuniversitare de specializare (durata): nivelul I + nivelul II;
- pregătire psihopedagogică pentru formarea continuă, pentru obținerea gradului didactic II în învățământul preuniversitar, în domeniul tehnic și profesional;
- colocviul pentru obținerea gradului didactic I în învățământul preuniversitar în domeniul tehnic și profesional.

Disciplinele de științe socio-umane din cadrul departamentului se regăsesc în planurile de învățământ ale facultăților.

În anul 2014- 2015 situația studenților înscriși la modulul de psihopedagogie Nivel I – licență este prezentată în Tabelul 4.12, observându-se o creștere a numărului acestora față de anul 2013-2014:

Tabelul 4.12

	PREGĂTIRE PEDAGOGICĂ (Licență - nivel I)	AN I	An II	An III	Total
1.	Arhitectura si Urbanism	88	68	56	212
2.	Inginerie civilă și instalații	210	128	95	433
3.	Inginerie electronică și telecomunicații	126	119	98	343
4.	Inginerie sistemelor de calculatoare și tehnologia informației	327	274	148	64
5.	Inginerie mecanică	153	115	73	341
6.	Inginerie industrială	108	150	77	335
8.	Ingineria materialelor	66	60	45	171
9.	Ingineria mediului	20	10	6	36
10.	Inginerie și management	78	47	30	155
11.	Inginerie electrică și energetică	94	70	46	210
TOTAL Cluj-Napoca		1242	1039	601	2882
1.	Litere	122	136	118	376
2.	Științe	57	87	73	217
3.	Inginerie	11	27	19	57
TOTAL CUNBM		190	250	210	650
TOTAL UTCN		1432	1289	811	3532

Programul postuniversitar pentru nivelul II se derulează pentru absolvenții nivelului I. Înscrierile debutează în semestrul al II-lea al anului universitar în curs. În Tabelul 4.13 este prezentată situația studenților care urmează cursurile postuniversitare nivelul I și II, la Cluj-Napoca și Baia Mare.

Tabelul 4.13

	Locația	Nivel I Postuniv.	Nivel II Postuniv.	Total
1.	DSPP Cluj-Napoca	75	95	170
2.	DSPP - CUNBM	41	68	109
TOTAL UTCN		116	163	279

La CUNBM se desfășoară și un modul psihopedagogic nivel II (masterat), pentru studenții de la Facultatea de Litere și facultatea de Științe (Tabelul 4.14).

Tabelul 4.14

	Modulul psihopedagogic nivel II (masterat):	AN I	An II	Total
1.	Facultatea de Litere	37	24	61
2.	Facultatea de Științe	53	46	99
TOTAL CUNBM		90	70	160

- Învățământul postuniversitar de specializare/conversie se desfășoară sub formă de:
- Cursuri postuniversitare de specializare cu durata de sub un an – modulul psihopedagogic intensiv, care se desfășoară în zilele de sâmbătă și duminică.
 - Cursuri de specializare și perfecționare – pregătire psihopedagogică pentru obținerea gradului didactic II – desfășurate sub forma pregătirii psihopedagogice și metodice, pe parcursul lunii iulie, examenul desfășurându-se în luna august.

În anul 2013/2014 s-a redus numărul participanților la examenul pentru gradul al doilea precum și pentru colocviul de gradul I, datorită reducerii numărului de posturi în învățământul preuniversitar tehnic, a lipsei posturilor pentru profiluri tehnice, a lipsei unei forme de pregătire pentru specializarea Educație tehnologică.

Colaborarea cu Universidad Pablo de Olivade Sevilla, Spania, s-a concretizat printr-un program Erasmus de mobilități, în care studenții din Spania își realizează practica pedagogică în UTCN.

În cadrul DSPP/ CUNBM s-au organizat următoarele conferințe:

- Conferința internațională: Teorii, valori și practici psihopedagogice – 8-10 noiembrie 2014;
- Conferința națională: Interdisciplinaritate și intervenție psihopedagogică în context regional maramureșean – 12-13 decembrie 2014.

4.6. ACTIVITATEA OFICIULUI DE CONSILIERE ȘI ORIENTARE ÎN CARIERĂ

Oficiului de Consiliere și Orientare în Carieră (OCOC) și Compartimentul de Consiliere și Orientare Profesională (CCOP - CUNBM) au misiunea principală de a asigura studenților și absolvenților UTCN, servicii de consiliere și orientare profesională pentru viitoarea lor carieră și o integrare cât mai bună în mediul socio-economic, precum și servicii de consiliere psihologică.

Pe parcursul anului 2014 OCOC și CCOP au contribuit, prin activitatea desfășurată, la informarea, orientarea profesională și consilierea studenților și absolvenților privind modul de abordare a problemelor legate de cariera viitoare, astfel încât aceștia să fie ajutați în luarea unor decizii corecte privind alegerea locului de muncă sau a formelor de instruire de tip masterat și doctorat. Aceștia le-au fost furnizate informații despre: modul de realizare a unui CV și a unei scrisori de intenție, modul de căutare a unui loc de muncă/practică și prezentare la interviu, modul de abordare a procesului de învățare, prezentarea la examen/colocviu, etc. În cadrul sesiunilor de consiliere psihologică s-au abordat probleme precum: depresie, anxietate, încredere în sine, gestionarea restanțelor și a învățării în sesiune, dezvoltarea identității de sine, dificultăți în luarea deciziilor, insomnia, jocuri de noroc compulsive, probleme de familie, conflict, doliu, control emoțional deficitar etc.

În perioada 7-11 aprilie 2014 OCOC, în colaborare cu CCOP, a organizat a doua ediție a evenimentului "Zilele Carierei în UTCN", având drept obiectiv principal informarea și consilierea tinerilor privind: ofertele de educație și carieră, posibilitățile de dezvoltare profesională, formarea abilităților necesare pentru obținerea unui loc de muncă, medierea comunicării dintre studenți/absolvenți și angajatori. Activitățile din cadrul acestui eveniment au fost diverse: vizite la companii (SC EMERSON SRL, SC ENERGOBIT SA, SC Ullink Centrul de Competență SRL, SC Kueryo Steel SRL, SC Star Transmission SRL Sebeș și Cugir), întâlniri cu absolvenți UTCN cu cariere de succes, seminar cu tema protejării mediului înconjurător, seminarii pe tema dezvoltării personale. În colaborare cu *Departamentul de Limbi Moderne și Comunicare al UTC-N* a fost organizat un concurs de eseuri cu tema: "Universalities of Engineering". În cadrul evenimentului, în sediile facultăților UTCN, s-au desfășurat activități în colaborare cu numeroase companii din domeniul tehnic: WORKSHOP: Simulare de interviu pentru angajare și Expoziție Tehnică cu produse, tehnologii și servicii ale firmelor partenere, încheindu-se parteneriate cu peste 20 de companii.

Pe tot parcursul anului 2014, OCOC a menținut legătura cu reprezentanții Trendence Institut GmbH Berlin în vederea participării studenților UTCN la sondajului anual de opinie desfășurat online, în cadrul căruia li se oferă studenților posibilitatea de a se exprima în legătură cu studiul și cariera: Sondajul trendence Graduate Barometer Europe 2014. În

Anexa 7 sunt prezentate rezultatele evaluării performanței universității: grad de importanță vs. grad de satisfacție.

Participările OCOC la evenimente de tip târg de carieră, unde a oferit consiliere și orientare în carieră:

- 30 martie – 3 aprilie - ediția 2014 a JOBSHOP-ului organizat în colaborare cu organizația studențească BEST, la Casa de Cultură a Studenților din Cluj-Napoca;
- 4-7 noiembrie - Târgul de Cariere organizat de compania „Fapte”, la Casa de Cultură a Studenților;
- În 19 noiembrie, la invitația organizației SHARE, OCOC a participat la evenimentul de cariera „i START” organizat la Casa de Cultură a Studenților

Alte activități desfășurate pe parcursul anului 2014 de OCOC și CCOP:

- 8 mai 2014 - la sediul UTCN de pe B-dul Muncii 103-105 și Str. G. Baritiu 26-28 întâlniri ale studenților UTCN cu reprezentanții firmei S.C. LEONI WIRING SYSTEMS RO S.R.L., ocazie cu care studenții au primit informații cu privire la oportunitățile de cariere pe care compania le oferă absolvenților noștri.
- 12 mai 2014, un număr de peste 50 de studenți ai UTCN au participat la evenimentul organizat de SC Robert Bosch SA: "Open Day". Cu această ocazie studenții au vizitat halele de producție, au stat de vorbă cu specialiștii companiei și au primit informații cu privire la locurile de muncă/practică/internship, proiectele de viitor ale companiei.
- 9 decembrie 2014 - prezentare, pentru studenții de la master, a unor soluții de optimizare, simulare și evitarea coliziunilor în fabricația asistată de calculator CAM - CNC. Prezentarea a fost făcută de dl Canarache Radu Marian de la societatea SC INICAD Design SRL, București. A fost realizat și un acord de obținere a 20 de licențe educaționale pentru programul CAD-CAM Cimatron E.
- 19-24 mai – seminarii la toate facultățile cu tema: "Emoții, anxietate și performanța ta în sesiune" la care au fost invitați să participe toți studenții UTCN.
- CCOP –CUNBM a încheiat un Acord de colaborare și aderare la rețea tematică de cooperare (Nr. 40/09.01.2015) în cadrul proiectului „AEROCALIFICARE - Competitivitate și Sustenabilitate în Sectorul Aeronautic prin Calificare Profesională Inovativă”, contract de finanțare POSDRU/164/2.3/S/139944.
- 20-22 noiembrie 2014 - participarea la Conferința Internațională "Educație Și Creativitate Pentru O Societate Bazată Pe Cunoștere" organizată de Universitatea Titu Maiorescu din București, ocazie cu care s-a prezentat lucrarea: "Counseling Needs In Universities-Theory And Practice".

În perioada 1-7 octombrie 2014, Oficiul de Consiliere și Orientare în Carieră al UTCN a organizat a doua ediție a evenimentului "Săptămâna Bobocilor", eveniment dedicat studenților UTCN din anul întâi având ca obiectiv integrarea "Bobocilor" în viața universitară și familiarizarea lor cu orașul, campusul universitar și mediul academic. Proiectul a cuprins activități de informare și consiliere, dialoguri deschise cu profesorii și studenții din anii mai mari, activități sociale, culturale, artistice și sportive.

În lunile noiembrie și decembrie 2014 OCOC a organizat o serie de întâlniri cu studenții din anul întâi din fiecare facultate având ca teme de discuție: procedee eficiente de învățare, gestionarea stresului în sesiune, rolul și beneficiile consilierii pentru carieră.

Pe parcursul anului 2014 OCOC a pregătit și a pus la dispoziția studenților UTCN o serie de materiale de tip resursă: Ghid de gestionare a stresului în sesiune, Ghid pentru adaptarea la viața de student, fișe informative despre strategii eficiente de învățare etc.

4.7 ACTIVITATEA DIRECȚIEI GENERALE BIBLIOTECĂ

Activitatea Direcției Generale Bibliotecă este axată în principal pe deservirea cu informații științifice și generale a cadrelor didactice, cercetătorilor și studenților din Universitatea Tehnică, asigurarea funcționării corepunzătoare a arhivei universității, tipărirea de cursuri și îndrumătoare și vânzarea lor prin cele 2 librării existente (C-tin. Daicoviciu și B-dul Muncii).

Biblioteca Centrală deservește cadrele didactice și studenții de la toate facultățile universității, precum și cititori externi, asigurând cărțile de specialitate, cursurile și îndrumătoarele necesare procesului de învățământ, accesul la catalogul online și colecțiile de standarde. În cursul anului 2014 au fost alocate fonduri mai mici pentru achiziția de carte față de anul precedent, cumpărându-se un număr de 2794 volume, cca. 950 de titluri de carte din toate domeniile, ajungând la sfârșitul anului la un număr total de 568.493 volume. S-a oferit acces la resursele electronice, prin Proiectul ANELIS Plus – Acces Național Electronic la Literatura Științifică de Cercetare, finanțat prin Fondul European de Dezvoltare Regională, acces la Catalogul electronic on-line Infostandard prin calculatoarele din UTCN. Căutarea publicațiilor existente în bibliotecă se face cu ajutorul Programului de gestiune bibliotecară ALEPHINO care are modul de căutare OPAC (căutare on-line pe WEB). Biblioteca are la ora actuală un număr de 52 de calculatoare, 12 imprimante și 3 fotocopiatoare. În sălile de lectură există un număr de 680 de locuri și un fond de carte de cca. 49.000 volume de carte. Sălile sunt dotate și cu acces la Internet Wi-Fi.

Activitatea **Arhivei** a crescut față de anii anteriori, eliberându-se un număr de 583 de adeverințe din care 547 curs zi + 36 altele (spor vechime, plata cu ora, ore noapte), s-au preluat un număr de 10.928 unități arhivistice de la servicii și facultăți.

Editura U.T.PRESS și-a continuat activitatea de publicare de cursuri și îndrumătoare, ajungând ca după 19 ani de activitate să numere cca. 1.100 de titluri publicate. În anul 2014 s-au publicat un număr de cca. 100 de titluri de carte, care acoperă aproape toate domeniile de studiu din universitate.

Tipografia Universității deservește toate compartimentele și facultățile asigurând atât tipărire de lucrări didactice și științifice cât și executarea altor lucrări specifice pentru a susține activitatea administrativă și cea a facultăților: tipărire formularistică internă, legare în pânză diverse lucrări, confecționare mape, recondiționat carte, legarea documentelor în vederea arhivării etc. Astfel, au fost tipărite un număr de 15.000 volume, adică 2.600.000 pagini, s-au efectuat 170 de legări în pânză, 1000 de lucrări de arhivare documente, 450 de cărți recondiționate.

Librăria pune la dispoziția studenților și cadrelor didactice cursurile și îndrumătoarele tipărite la Editura U.T.PRESS, asigură vânzarea de articole promoționale ale Universității și a articolelor de papetărie. În anul 2014 s-a efectuat vânzare în valoare de 130.609 lei carte și 29.678 lei articole promoționale și papetărie. În anul 2014 s-a deschis un punct de lucru a Librăriei și pe B-dul Muncii, astfel încât studenții celor trei facultăți cu profil mecanic să aibă un acces mai facil la produsele necesare (cursuri, îndrumătoare, materiale promoționale și papetărie). S-au întreprins demersuri astfel încât și la Baia Mare să se deschidă un astfel de punct de lucru a Librăriei UTCN.

4.8. ACTIVITATEA ORGANIZAȚIILOR STUDENȚEȘTI

BEST Cluj - Board of European Students of Technology Cluj-Napoca

BEST este o organizație europeană prezentă în 96 de universități tehnice din 33 de țări, având un număr de peste 3,700 de membri care încurajează comunicarea și munca într-un mediu multicultural. În prezent, în Cluj numără 90 de voluntari care au desfășurat următoarele activități în 2014: JobShop® 2014 - eveniment național de carieră, ediția cu numărul XX (educație complementară și oportunități în carieră), BEST Training Week (sesiuni de training pentru studenții de la Universitatea Tehnică), Event on Education 2014 (curs de vară pentru studenții din Europa), Cursuri de sezon BEST (peste 90 de cursuri academice din sfera ingineriei organizate în orașe din Europei), Ghidul Bobocului (broșură distribuită gratuit studenților din primul an) și Săptămâna Bobocilor, European BEST Engineering Competition, BattleLab Robotica, Festivitatea Absolventului.

De asemenea, BEST Cluj-Napoca a primit în 2014 una dintre cele zece distincții "Onoare pentru Cluj", oferite de către Intituția Prefectului.

OSUT Cluj - Organizația Studenților din Universitatea Tehnică Cluj-Napoca

OSUT Cluj este o organizație non-profit, cu activitate civică și sindicală, datând din 01.10.2003, membră a Alianței Naționale a Organizațiilor Studențești din România. OSUT reprezintă și apără drepturile studenților, contribuie la nevoile educaționale, sociale și culturale ale acestora. Numărul membrilor este de 2952, dintre care 192 membri activi, 312 membri voluntari și 2448 membri susținători.

Acțiuni desfășurate în 2014: Viitor Inginer – promovarea UTCN în 63 de licee; ESU - Engineering Summer University - aproximativ 90 de elevi de liceu au experimentat timp de 10 zile viața de student la UTCN; Festivalul Universității Tehnice - peste 70 de activități desfășurate timp de 3 săptămâni, ediția din 2014 fiind organizată în parteneriat cu Organizația Studenților de la Universitatea Babeș-Bolyai; Zilele Universității Tehnice - eveniment cu peste 60 de activități, în principal indoor, cu peste 5500 de studenți implicați direct; Balul Bobocilor UTCN - cel mai "tare" bal din Transilvania; InfoTech - prezentări ale companiilor de top din domeniile de interes ale studenților; Polisport - 25 de competiții sportive, organizat bianual; Festivitatea Absolventului; Forumul Organizațiilor Studențești din România ANOSR - cea mai mare întâlnire a liderilor studenților din România a fost organizată de OSUT cu sprijinul UTCN.

OSUT este membru fondator al Federației Share, responsabilă de implementarea proiectului Cluj – Napoca 2015 Capitală Europeană a Tineretului și a susținut în 2014 activitățile federației.

LSPV – “Liga Studenților Pitea Viteazul” Baia Mare – CUNBM

LSPV – Asociația “Liga Studenților Pitea Viteazul” din CUNBM Liga Studenților „Pitea Viteazul” reprezintă drepturile și interesele studenților din Centrul Universitar Nord din Baia Mare (CUNBM) în relația lor cu mediul academic și administrativ al CUNBM. LSPV face parte atât la nivel local cât și național din diverse organisme printre care, la nivel național, ANOSR (Alianța Națională a Organizațiilor Studențești din România) fiind membru activ. Scopul ligii este acela de promovare a intereselor generale și specifice ale studenților în toate domeniile de activitate, precum și elaborarea și desfășurarea de programe specifice.

2014 în cifre: 24 de proiecte de reprezentare și profesionale (“Voluntar în Baia Mare”, “Nord Universitar”, “Nonformalizează-te”, traininguri, campanii de informare,s.a.), 180 voluntari activi, ~3000 voluntari inactivi.

În cadrul primei ediții a Galei Societății Civile Tinere din România (Covasna, 21-22 Noiembrie 2014), Liga Studenților Pitea Viteazul a fost premiată în cadrul categoriei Educație pentru proiectul Student Băimărean - o aplicație pentru telefoanele mobile dedicată studenților.

ASFIC - Asociația Studenților Facultății de Instalații din Cluj-Napoca

Proiectele desfășurate de Asociația Studenților Facultății de Instalații din Cluj-Napoca (A.S.F.I.C.) în 2014 au fost : ”Ingineria Instalațiilor-ediție studențească” – numărul trei (în limba engleză), “Pași către o carieră în instalații”, ”Împreună putem ajuta!” – ediția cu numărul patru. Asociația a fost implicată în realizarea următoarelor proiecte : “Instaltech” - colaborare cu OSUT, Sesiunea Națională de Comunicări Științifice Cluj-Napoca – colaborare SEnS-Group și organizațiile studențești din cadrul universității, stand Zilele Clujului, “Săptămâna bobocilor” – colaborare OCOC organizațiile studențești din cadrul universității, colaborare conferința “Cluj Heroes”. Cel mai important proiect al asociației a fost școala de toamnă “Cluj-Napoca, the city of green buildings”, având tema clădirilor “verzi” și a energiei regenerabile, făcut în colaborare cu Facultatea de Instalații și Universitatea Tehnică din Cluj-Napoca.

OSSIMM - Organizația Studenților de la Știința și Ingineria Materialelor și a Mediului

OSSIMM (Organizația Studenților de la Știința și Ingineria Materialelor și a Mediului) vine în sprijinul studenților din Facultatea de Ingineria Materialelor și a Mediului, încercând să le ușureze perioada studenției cât și să-i pregătească pentru viitor, dar și să le ofere noi

oportunități pentru a-i ajuta să-și conștientizeze abilitățile și competențele pe care le dețin, necesare atât pentru dezvoltarea personală, cât și pentru dezvoltarea profesională. Are reprezentanți în Consiliul facultății, Senatul UTCN și membri în COS Cluj. Numărul membrilor: 70, din care 40 activi. Activitățile în 2014: Campania de colectare selectivă ECO2PAC; Conferința Științifică Studentească SIMTECH; Treasure Hunt; Training „OSSIMMpla Inovație”; Promovarea Facultății de Ingineria Materialelor și a Mediului; Balul Eroilor sIMMpatici; Recrutarea bobocilor; Buzz–Camp; OSSIMM WARM-UP; ” Am plecat să colindăm”; Organizarea alegerilor pentru studenții consilieri și senatori alături de celelalte ONG-uri din UTCN.

A.St.A. Cluj - Asociația Studenților Arhitecți Cluj-Napoca

Asociația Studenților Arhitecți este o organizație non-profit și apolitică ce reunește studenți de la Facultatea de Arhitectură și Urbanism din Cluj-Napoca, luând ființă ca răspuns la nevoia de a crea și exprima o identitate a studenților arhitecți și de a oferi un cadru organizatoric necesar în vederea implicării studenților în viața urbei cât și o platformă complementară studiului academic care vizează dezvoltarea personală și profesională a persoanelor implicate.

Principalele activități: Zilele Arhitecturii – Bienală internațională de arhitectură. “Ne vedem joi” – Eveniment bisăptămânal care are loc sub formă de conferințe, dezbateri, proiecții de film și prezentări pe teme alese; Winterschool – reprezintă o săptămână de workshopuri și conferințe care se desfășoară în perioada de vacanță dintre semestre; Turul ghidat - are ca scop readucerea în atenția studenților dar și a persoanelor interesate a unui număr de clădiri importante din punct de vedere arhitectural din Cluj, având ca scop re poziționarea valorilor arhitecturale pe harta culturală a Clujului.

A.St.A. Cluj este membru fondator la Federației Share – Cluj 2015 Capitală Europeană a Tineretului și va avea o implicare semnificativă în activitățile care se vor desfășura.

ASIEM - Asociația Studenților din Inginerie Economică și Management Cluj-Napoca

ASIEM este o organizație studentească care a fost creată pentru a facilita comunicarea și cooperarea între studenți și instituțiile tehnice în domeniul Economic și Managerial. ASIEM se focalizează pe construirea unui cadru adecvat acțiunilor în vederea formării profesionale și a educației studenților. Activități ale asociației: Training-uri; Workshop-uri; Evenimente de Team-Building; Stagii de practică și internship pe timpul verii; Târg de internshipuri pentru studenți – StudentShip; Promovarea Secției Inginerie Economică în Licee; Organizarea alegerilor pentru studenții consilieri și senatori alături de celelalte ONG-uri din UTCN.

EUROAVIA Cluj-Napoca

EUROAVIA a apărut în 1958 în Aachen, Germania, ca inițiativă a unui grup de studenți ai Facultății de Inginerie Aerospațială, începându-și oficial activitatea în 1959, când sediul internațional a fost relocat în Delft, Olanda. În prezent, EUROAVIA cuprinde 34 de asociații afiliate, localizate în 17 țări europene, cumulând astfel un număr de peste 1500 de membri.

EUROAVIA Cluj-Napoca a luat ființă în anul 2008, la inițiativa unor studenți din cadrul Facultății de Construcții de Mașini și numără în prezent 30 de membri, cu misiunea de a stimula contactul între studenți și industria aerospațială, oferind oportunități de schimb de experiență între studenți din diferite țări reprezentându-i pe aceștia la nivel internațional, iar obiectivul principal ce decurge din acestea este de a aplica cunoștințele teoretice în practică. În anul 2014, a organizat o serie de activități precum: Luna Aviației (conferințe pe teme de aviație pentru studenți), vizită la Aeroportul Internațional Avram Iancu, RoWo (Rocket Workshop, primul concurs de rachetomodelism dedicat studenților), Harta Bobocului, Săptămâna Bobocilor (alături de OCOC și alte organizații studentești).

5. MANAGEMENTUL ACADEMIC ȘI ASIGURAREA CALITĂȚII

5.1. MANAGEMENTUL ACADEMIC

Din perspectiva planificării activității în cadrul universității, activitățile importante la nivelul rectoratului și facultăților au fost incluse în planurile operaționale specifice. Rapoartele pe anul 2013 au fost analizate și au fost discutate măsuri de îmbunătățire pentru anul 2014. S-a urmărit în mod special asigurarea desfășurării priorităților la nivel instituțional, la nivelul facultăților și departamentelor. Pentru asigurarea transparenței, rapoartele la nivelul rectoratului și facultăților, la fel ca și planurile operaționale au fost postate pe pagina de internet a universității (<http://dac.utcluj.ro/?q=node/38>).

Un aspect constatat în cadrul universității în anul 2014 este acela că, deși s-a intenționat aplicarea managementului bazat pe obiective și indicatori de progres la nivelul facultăților, acest lucru nu s-a putut aplica în practică în mod structurat. Multitudinea de probleme operaționale cu care se confruntă zilnic atât rectoratul cât și decanatele face extrem de dificilă aplicarea unui management bazat pe obiective. Insuficiența personalului suport care să transpună în practică proiectele de dezvoltare instituțională este una dintre deficiențele majore ale universității. Deși managementul strategic și abordarea planificată a proiectelor de îmbunătățire a performanței în universitate este una dintre direcțiile încurajate de către conducerea actuală, bugetul din finanțarea de bază și din venituri proprii este pe departe insuficient pentru a susține dinamica necesară dezvoltării instituționale în raport cu cerințele impuse de standardele internaționale în domeniul învățământului superior. Atâta timp cât finanțarea programelor de licență se va menține la nivelul actual și atâta timp cât nu se va permite de către guvern flexibilizarea modului de utilizare a bugetelor universităților, dezvoltarea adecvată pe termen mediu și lung a învățământului superior în țara noastră este puternic amenințată.

La nivelul Universității Tehnice din Cluj-Napoca Carta Universitară statuează poziția Universității ca instituție de cercetare avansată și educație, asumând și reînnoind cele trei dimensiuni fundamentale ale misiunii sale: formare, cercetare și contribuție la dezvoltarea societății românești. Planul strategic 2012-2016 elaborat de conducerea universității, compatibilizează învățământului cu orientările europene (Europa 2020) și adaptează oferta educațională la cerințele pieței forței de muncă, întărind dimensiunea antreprenorială a universității. Planuri operaționale anuale la nivel de universitate, facultăți și departamente, asigură implementarea măsurilor din planul strategic pentru realizarea obiectivelor asumate

Asigurarea calității în Universitatea Tehnică trebuie văzută sub forma unui pachet de activități aplicate sistematic în cadrul unui sistem de management al calității, astfel încât cerințele de calitate specificate să fie îndeplinite. În acest sens este necesară o măsurare sistematică a rezultatelor, o comparație cu standardele de performanță adoptate, o monitorizare a proceselor care pot conduce la neconformități, întreprinderea de acțiuni corective, preventive și de îmbunătățire continuă. Calitatea trebuie evaluată periodic de către beneficiarii serviciilor universității.

Activitățile derulate în anul 2014 fac parte din proiectele propuse în planul operațional anual, iar dintre acțiunile finalizate până la această dată putem să menționăm următoarele:

- Dezvoltarea site-ului Departamentului pentru Asigurarea Calității în vederea comunicării mai rapide a unor elemente de interes general pentru comunitatea academică privind acreditările/autorizările programelor de studii și asigurarea calității în universitate;
- Continuarea documentării proceselor din universitate pe componenta de cercetare și pe cea administrativă în baza inițiativelor conducerii sau în urma rapoartelor provenite de la comisia de audit intern;
- Investigații pentru dezvoltarea de programe de studii masterale interdisciplinare (inter-facultăți). În urma acestei acțiuni s-a constatat de fapt o reticență ridicată la nivelul facultăților în dezvoltarea unor astfel de programe, excepție făcând Facultatea de Științe;
- Derularea unor acțiuni în comun cu universitățile din Uniunea Universităților Clujene, acțiuni care au condus printre altele la lansarea proiectului Cluj

Innovation City, precum și la diverse intervenții la nivelul guvernului în vederea deblocării fondurilor structurale și a fluidizării mecanismelor de implementare;

- Participarea activă a UTC-N în clustere economice regionale. Merită evidențiate în acest sens rezultatele foarte bune la nivelul activităților din clusterelor de mobilă și de IT, dar și premisele favorabile în dezvoltarea unor proiecte în cadrul clusterului agro-food;
- Evaluarea capacității extensiilor universitare ale UTC-N. S-a elaborat un plan de redresare a extensiilor universitare, în colaborare cu decanatele facultăților active în cadrul acestor extensii;
- Întâlniri de informare cu mediul academic (Cluj-Napoca; Baia-Mare), inclusiv cu directorii de departamente;
- Reorganizarea cazărilor în căminele studențești;
- Continuarea dezvoltării sistemului informatic al universității prin extinderea acestuia cu o platformă nouă.
- Măsuri diverse pentru sprijinirea structurilor de cercetare;
- Acțiuni de promovare a rezultatelor cercetării în mediul tehnico economic;
- Workshop-uri cu structurile de cercetare din universitate;
- Continuarea perfecționării personalului din universitate și dezvoltarea resursei umane tinere prin programe de mentorat în proiectul DIDATEC;
- Reproiectarea fișelor de evaluare a calității procesului didactic de către studenți;
- Lansarea programului de pregătire suplimentară la matematică a studenților din anul I pentru aducerea cunoștințelor acestora la un nivel corespunzător cerințelor de pregătire în inginerie;
- Fundamentarea strategiei cercetării, a direcțiilor majore de cercetare ale universității și invitarea grupurilor de cercetare pentru cooperare în proiecte interdisciplinare, inclusiv prin lansarea programului de cooperare în cercetare cu universități din străinătate (ex. Universitatea Tehnică din Braunschweig);
- În anul 2014, UTCN, membră în consiliul director al acceleratorului de afaceri Spherik, a încurajat promovarea ideilor deosebite din mediul de cercetare pentru valorificarea în mediul economic prin spin-off-uri;
- Site-ul universității a fost actualizat, însă există încă dificultăți de organizare și de alocare a resursei umane pentru realizarea site-urilor în limba engleză la nivelul facultăților;
- Aplicarea în continuare a stimulentele la nivel individual și la nivelul departamentelor pentru achiziția de birotică și carte, necesare procesului de învățământ.

În ciuda dificultăților întâmpinate de disfuncționalitățile de sistem la nivelul Autorității de Management și OI/POSDRU, universitatea a reușit să finalizeze proiectele finanțate din fonduri structurale. În anul 2014 s-a făcut o analiză mai amănunțită a modului de finalizare a acestor proiecte, pe măsură ce au fost primite rapoartele finale din partea Autorității de Management.

Din punct de vedere al organizării, în anul 2014 s-au continuat acțiunile de armonizare a proceselor din Cluj-Napoca și Baia Mare. Coordonarea autorității și legăturile dintre responsabilități sunt încă parțial rezolvate, lucru relevat în urma auditurilor interne derulate de către Oficiul de Audit Intern în cadrul tuturor structurilor centrale. Remedierea neajunsurilor este însă îngreunată de insuficiența personalului care ar trebui să se ocupe cu documentarea proceselor din universitate.

Un aspect important a fost instituționalizarea programului de lucru în universitate. De asemenea, introducerea statelor de funcții, planurilor de învățământ în sistemul informatic SINU a permis creșterea vizibilității eficienței facultăților sub aspect financiar. Acest element a condus la creșterea responsabilității decanatelor și întreprinderea de acțiuni pentru organizarea mai adecvată a procesului de învățământ.

S-a continuat și în anul 2014 organizarea periodică a întâlnirilor cu studenții din fiecare facultate și cu cei ai organizațiilor studențești din UTCN în vederea colectării

problemelor și a ideilor de îmbunătățire. S-a încurajat procesul de întinerire a corpului academic și de promovare a acestora pe posturi didactice vacante, scoase la concurs. Un alt aspect important, care a necesitat un efort continuu, a fost actualizarea regulamentelor UTCN în conformitate cu reglementările MEN. Un aspect care încă nu s-a putut materializa este cel referitor la organizarea programelor de studiu în spiritul paradigmei „învățământ centrat pe student”. Subiectul este foarte delicat și necesită o aplecare mai aprofundată a responsabililor programelor de studii în analiza situației actuale, împreună cu cadrele didactice și studenții.

În ceea ce privește funcția de coordonare, în anul 2014 s-au întreprins eforturi comune la nivel operațional pentru fluidizarea comunicării, armonizarea proceselor și planurilor de acțiune între Senat și Consiliul de Administrație. De asemenea, în limita timpului disponibil, conducerea UTCN a participat la ședințe de lucru cu reprezentanții comunității academice, atât la Baia Mare cât și la Cluj-Napoca. Din discuțiile avute cu decanii și directorii de departamente, se constată încă deficiențe de comunicare dinspre senatori înspre decani, dinspre decani înspre directorii de departamente.

Poșta cu idei lansată ca instrument de comunicare nu și-a dovedit eficacitatea, numărul utilizatorilor fiind extrem de scăzut (<http://dac.utcluj.ro/?q=node/38>). Un instrument folosit cu regularitate de către conducerea UTCN pentru comunicarea diverselor aspecte legate de universitate înspre corpul academic este e-mailul și site-ul UTCN. Aplicarea tehnologiei informației prin sisteme de videoconferință a asigurat în continuare organizarea ședințelor de Senat, Consiliu de Administrație și Biroul Consiliului de Administrație împreună cu colegii din CUNBM.

Supervizarea s-a realizat prin instrumente clasice, precum ar fi analiza rapoartelor periodice ale structurilor din universitate, ședințele săptămânale la diverse niveluri, planificarea lunară a activităților în compartimentele centrale suport (ex. DAC, OCOG, DECIDFR etc.), vizitele în teren, monitorizarea implementării planului operațional, precum și analiza rapoartelor anuale individuale devenite deja clasice (ex. SIMAC). În principiu, conducerea UTCN caută soluții pentru aplicarea sistematică a planului strategic. Desigur, pot exista opinii divergente în mai multe privințe, inclusiv în privința priorităților de acțiune și mecanismelor de implementare, însă acest lucru este normal într-o instituție democratică, opiniile divergente putând acționa ca elemente de reglare a sistemului de management academic.

Administrarea eficace a resursei umane este una dintre funcțiile importante ale universității. În această privință există o multitudine de bariere care afectează puternic acest proces. O barieră majoră este dată de grilele de salarizare impuse de minister, total demotivante pentru personalul competent în domenii cheie, precum ar fi administrarea sistemului informatic, dar și alte zone cu impact major, precum ar fi asigurarea calității etc. O altă barieră majoră o reprezintă grilele de salarizare ale personalului didactic, total demotivante pentru profesioniștii de mare anvergură.

Funcția de control a inclus elemente referitoare la stabilirea standardelor de performanță, măsurarea performanței actuale, întreprinderea de acțiuni corective, preventive și de îmbunătățire continuă. La nivelul evaluării individuale s-a continuat politica din anii anteriori de evaluare a rezultatelor în cercetare în raport cu o grilă asociată diverselor funcții didactice. Pentru cazurile în care nu au fost atinse standardele planificate s-au aplicat măsuri corective la nivelul normelor didactice. De asemenea, la nivelul planurilor operaționale s-a lucrat cu indicatori de progres măsurabili.

Analiza calității procesului didactic s-a realizat în anul 2014 prin intermediul evaluărilor făcute de studenți. În această chestiune s-au inițiat o serie de acțiuni care vizează îmbunătățirea procesului de evaluare a calității, precum ar fi reproiectarea chestionarelor și informatizarea evaluării. De asemenea, în anul 2014 s-a lansat procesul de evaluare internațională a UTCN pe baza modelului U-Multirank promovat la nivelul Comisiei Europene. La ora actuală documentația a fost transmisă spre evaluare, fiind în etapa de așteptare a rezultatelor evaluării.

În ceea ce privește funcția de control, aceasta este încă dificil de pus în practică cu eficiență până când nu se va reuși implementarea unui modul informatic de Business

Intelligence. Se lucrează în prezent la un astfel de modul, însă operaționalizarea acestuia nu va putea fi realizată mai repede de 1-2 ani. Datorită ineficienței acestei funcții, elementele de progres în universitate depind în principal de determinarea/motivarea intrinsecă a fiecărui membru al comunității academice și mai puțin de mecanismele instituționale. Trebuie să avem însă curajul de a spune că această funcție este una delicată și unele măsuri în acest sens pot deveni nepopulare.

5.2. ASIGURAREA CALITĂȚII

În Universitatea Tehnică din Cluj-Napoca, mecanismele de asigurare a calității privesc toate activitățile de management universitar, predare-învățare, cercetare științifică și servicii. Prin sistemul de asigurare a calității se urmărește dezvoltarea culturii calității la nivelul întregii universități, obiectiv pentru realizarea căruia au fost create structuri operaționale specifice.

Activitățile Departamentului pentru asigurarea calității în direcția analizei și sintezei proceselor din universitate s-au concentrat spre actualizarea sau elaborarea de regulamente, metodologii și proceduri în sprijinul activității didactice și de management instituțional al calității. În anul 2014, s-au întreprins acțiuni pentru actualizarea documentelor prezentate în cele ce urmează.

- Regulamentul privind organizarea și desfășurarea concursului de admitere la studii universitare de master în UTCN. Actualizat de către DAC în anul 2014, ca urmare a atribuțiilor sale în coordonarea studiilor masterale din Universitatea Tehnică din Cluj-Napoca, regulamentul stabilește cadrulul general privind organizarea și desfășurarea concursului de admitere la studii de master în conformitate cu prevederile legislative în vigoare. Condițiile specifice de desfășurare a concursului de admitere pentru programele de studiu de master oferite de fiecare facultate sunt reglementate de metodologiile proprii .
- Implementarea completă a planurilor de învățământ în Sistemul Informatic al Universității a fost una dintre activitățile cu prioritate ridicată, având în vedere implicațiile acțiunii în elaborarea corectă a statelor de funcții ale departamentelor, elaborarea actelor de studii pentru studenți și utilitatea folosirii datelor în format electronic pentru elaborarea rapoartelor de evaluare internă a calității. Anterior anului 2014, informațiile din planurile de învățământ s-au cules în sistemul informatic în mod incomplet, pentru fiecare un an universitar în parte. Scopul activității a fost de a furniza Departamentului de Informatică specificații necesare pentru extinderea aplicației de introducere în Sistemul Informatic a tuturor informațiilor din planurile de învățământ, așa cum se aprobă anual de Senatul Universității. Actualizarea și extinderea aplicației a urmărit de asemenea și introducerea planurilor de învățământ al fiecărei promoții pentru care există studenți înmatriculați începând cu anul 1. Aceasta va permite: un format unitar, simplificarea verificării corectitudinii planurilor de învățământ, calculul și verificarea îndeplinirii cerințelor normative obligatorii și a standardelor specifice pe care trebuie să le îndeplinească programele de studiu din perspectiva ARACIS.
- Elaborarea ghidului studentului Pe baza structurii universității, regulamentelor și planurilor de învățământ actualizate s-au elaborat ghidul studentului pentru programe de studii universitare de licență și ghidul studentului pentru programe de studii universitare de master.
- Metodologia de evaluare a activității didactice de către studenți. Metodologia stabilește modul de organizare și desfășurare a evaluării cadrelor didactice de către studenți în Universitatea Tehnică din Cluj-Napoca, în conformitate cu prevederile Legii Educației Naționale. Scopul aplicării sistemului de evaluare este îmbunătățirea comunicării student-profesor prin colectarea acelor informații care să ajute cadrele didactice să îmbunătățească calitatea activității didactice. În urma dezbaterii publice, precum și a consultării cu responsabilii cu asigurarea calității din facultăți, Metodologia de evaluare a activității didactice de către student a fost finalizată cu succes și aprobată de Consiliul de Administrație și Senatul

Universității în luna februarie 2014. Conform metodologiei, evaluarea se efectuează utilizând o aplicație online dezvoltată de Departamentul de Informatică. Acțiunile Departamentului pentru Asigurarea Calității în această direcție s-au concentrat pe colaborarea cu Departamentul de Informatică și furnizarea de specificații pentru elaborarea unei aplicații cu utilizare eficientă.

Asigurarea unei activități didactice de calitate reprezintă o prioritate pentru Universitatea Tehnică din Cluj-Napoca. Una din cauzele care duc la scăderea calității procesului educațional este lipsa unei reacții semnificative din partea studenților precum și lipsa valorificării acestor informații. O analiză detaliată a arătat că sistemul de evaluare a activității didactice de către studenți utilizat în Universitate între anii 2006-2013 prezintă unele deficiențe, între care o problemă importantă este lipsa unui instrument electronic, on-line care să permită colectarea rapidă și prelucrarea eficientă a informațiilor de la studenți.

Reproiectarea fișelor de evaluare a calității procesului didactic și implementarea într-un sistem on-line a avut ca scop principal îmbunătățirea comunicării între studenți și profesori și renunțarea la un mod de evaluare care să creeze comparații sau ierarhii pentru cadrele didactice.

Forma finală a chestionarului de evaluare a activității didactice de către studenți a rezultat ca urmare a unei dezbateri publice, a consultării responsabililor cu asigurarea calității din facultăți și a reprezentanților studenților.

În prezent, chestionarul de evaluare a activității didactice este aprobat de Senatul Universității, împreună cu metodologia de aplicare. Sistemul online de evaluare de către studenți este în fază finală de implementare de către Departamentul de Informatică, urmând a fi testat și aplicat pentru întreaga comunitate academică din Universitate în prima parte a anului 2015.

Participarea la proiectul U-Multirank, proiect internațional de clasificare multi-dimensională a instituțiilor de învățământ superior, lansat în anul 2013 și condus de un consorțiu internațional de parteneri din nouă țări. Sistemul de evaluare este orientat pe utilizator și analizează performanța instituțiilor într-o gamă largă de aspecte care includ activitatea didactică, de cercetare, transfer tehnologic și de cunoștințe, orientarea internațională și implicarea regională. Pe baza datelor colectate, U-multirank compară instituțiile cu profile similare și permite utilizatorilor să dezvolte clasificări personalizate prin selectarea indicatorilor de interes. Acest proiect pentru compararea performanțelor include informații de la mai mult de 850 de instituții de învățământ superior, 1200 de facultăți și 5000 de programe de studii din 70 de țări.

Universitatea Tehnică din Cluj-Napoca a participat pentru prima dată la proiectul U-multirank în anul 2013. Rezultatele au fost publicate online (<http://www.u-multirank.eu>) în luna mai 2014 (Figura 1).

Rezultatele evaluării, exprimate în scoruri calculate pentru diferiți indicatori de performanță au arătat următoarele:

- Pentru indicatorii din categoria “Predare și învățare”, precum și cei din categoria “Implicare regională”, scorurile de situează în categoriile “foarte bine” și “bine”.
- Pentru indicatorii “Cercetare”, “Transfer de cunoștințe” și “Orientare internațională”, scorurile de situează în jurul valorilor medii.



Figura 1. U-multirank – rezultatele evaluării din 2013 pentru Universitatea Tehnică din Cluj-Napoca

În perioada august 2014-decembrie 2014, Universitatea Tehnică din Cluj-Napoca a participat pentru al doilea an consecutiv la procesul de evaluare în vederea clasificării internaționale în proiectul U-multirank. Acțiunile desfășurate în acest scop s-au referit la:

1. *Evaluarea instituțională U-multirank.* Spre deosebire de anul anterior, acțiunea a fost mai amplă în sensul că informațiile colectate și raportate s-au referit la ultimii trei ani universitari. Pentru obținerea informațiilor au fost implicate mai multe servicii și departamente din Universitate: Departamentul de Informatică, Direcția Generală Financiar-Contabilă, Secretar-șef Universitate, Departamentul Resurse Umane, Oficiul pentru Proprietate Intelectuală și Transfer Tehnologic, Oficiul de Recrutare Candidați pentru Admitere, Oficiul de Orientare și Consiliere în Carieră, Centrul pentru Administrarea Activităților de Cercetare Științifică, Biroul Acte de Studii. Chestionarele online au fost finalizate cu succes în luna octombrie 2014.

2. *Evaluarea U-Multirank pe domenii.* În anul 2014, domeniile propuse pentru clasificare au fost: Medicină, Psihologie și IT/Calculatoare. Datorită specificului Universității, în acest an la evaluare au participat 4 programe de studiu de licență din cadrul Facultății de Automatică și Calculatoare, pentru domeniul IT/Calculatoare:

- (1) Calculatoare și Tehnologia Informației
- (2) Calculatoare (în limba engleză)
- (3) Automatică și Informatică Aplicată
- (4) Automatică și Informatică Aplicată (în limba engleză)

3. *Chestionarul U-Multirank pentru studenți.* În perioada noiembrie-decembrie 2014 s-a desfășurat cea de-a treia etapă a proiectului U-multirank în Universitatea Tehnică din Cluj-Napoca, pregătirea și trimiterea invitațiilor de participare la chestionarul adresat studenților. Au fost trimise 500 de invitații prin email la evaluarea U-multirank de către studenți. Conform modului de organizare al proiectului, au fost invitați să participe studenți din anii 2, 3 și 4 de la programele de studiu participante la evaluarea pe domenii. Termenul de completare a chestionarelor de către studenți a fost 15 ianuarie 2015.

Activitățile didactice din cadrul Universității Tehnice se derulează în Cluj-Napoca și într-o serie de orașe reședință de județ din regiune (Bistrița, Zalău, Satu-Mare, Alba-Iulia), precum și în Centrul Universitar Nord din Baia Mare. Auditul intern efectuat de DAC a condus la constatarea că numai o parte a proceselor din cadrul universității sunt documentate sub formă de proceduri, instrucțiuni, decizii, hotărâri, regulamente. În plus, nu există încă o soluție de stocare centralizată și de căutare rapidă în aceste documente. Nu

există un mecanism intern eficace de revizuire periodică a acestor documente și nici de aplicare sistematică a măsurilor de îmbunătățire continuă.

Compatibilizarea programelor de studii de la Centrul Universitar Nord din Baia Mare cu cele care se desfășoară la Cluj-Napoca a fost realizată până în prezent doar parțial (de exemplu pentru specializarea Tehnologia Construcțiilor de Mașini). Procesul de aliniere a planurilor de învățământ și a conținutului disciplinelor se desfășura în mod mai accentuat începând cu anul universitar 2013-2014, după analiza posibilităților de acoperire cu cadre didactice a disciplinelor la CUNBM și în funcție de baza materială existentă sau planificată a fi realizată prin proiecte de investiții. A fost impus un format aprobat de Senat al planurilor de învățământ ce trebuie respectat de toate specializările.

Există o variabilitate ridicată de la o facultate la alta în derularea unor procese organizaționale din lipsa unui sistem unitar de management al calității. Lipsa de documentare în anumite zone generează dificultăți și în ceea ce privește informatizarea proceselor din universitate, precum și analiza în timp scurt și cu eforturi reduse a stării de fapt pe diverse aspecte care interesează universitatea. Se intenționează, în această direcție, derularea unor proiecte interne de documentare la scară largă a tuturor proceselor din universitate și de stocare a informațiilor aferente într-o bază de date ușor accesibilă angajaților universității și studenților.

Pentru programele de studii, asigurarea calității este realizată în principal prin acreditare externă efectuată conform normelor ARACIS. Calitatea este evaluată periodic, o dată la 5 ani, prin vizite la universitate, la departamentul coordonator al programului de studiu. Rolul DAC în aceste evaluări a fost de verificare a conținutului dosarului, a modului în care a fost respectată Metodologia de evaluare elaborată de ARACIS, acordarea de consultanță, precum și gestionarea documentelor ante și post evaluare. Departamentul a elaborat la cererea instituțiilor și a conducerii universității rapoarte privind stadiul acreditării programelor de studii de licență și master astfel încât să nu fie încălcate normativele naționale.

Situația evaluării programelor de studii de licență din Universitatea Tehnică din Cluj-Napoca, în luna iulie 2014, conform HG 580/09.07.2014 publicată în Monitorul Oficial nr. 527/16.07.2014 este următoarea: 82 programe de studii de licență acreditate și 14 programe de studii autorizate provizoriu. Toate programele de studii cu statut de autorizare provizorie se află în termenele legale de evaluare urmând ca la doi ani de la absolvirea primei promoții să solicite ARACIS evaluarea externă în vederea acreditării.

Dintre cele 98 programe de licență existente la data raportului anterior 2 programe s-au desființat începând cu anul universitar 2014-2015 prin Hotărâre a Senatului UTCN (276/20.06.2014), iar 1 program s-a înființat prin Hotărâre a Senatului UTCN (251/17.04.2014), validat în consiliul ARACIS din 24.07.2014, dar care încă nu este cuprins în hotărârea de guvern.

În ceea ce privește durata școlarizării (sau numărul de credite transferabile acordate la finalizare), conform programele de studii de licență avem: 21 programe (reprezentând 21.8 %), cu durata studiilor de 3 ani, 180 credite transferabile; 74 programe (reprezentând 77.1%) cu durata studiilor de 4 ani, 240 credite transferabile; 1 program (reprezentând 1.1%), cu durata studiilor de 6 ani, 360 credite transferabile. Calificativele obținute în urma evaluărilor ARACIS a programelor, raportat la 96 de programe de studii, sunt: 93 programe (96,88 %) au primit calificativul „Încredere” la ultima evaluare ARACIS; 3 programe (3,12 %) au primit calificativul „Încredere limitată” la ultima evaluare ARACIS.

La finalul anului 2013 în cadrul Universității Tehnice la Cluj-Napoca și la Centrul Universitar Nord din Baia Mare funcționau 97 de programe de studii masterale, toate acreditate. Dintre acestea foarte puține sunt de tip profesional și sub 10% au un caracter interdisciplinar. Pentru creșterea impactului pe piață, este binevenită dezvoltarea unor programe de studii la care să contribuie (pe domenii de avangardă) mai multe departamente departamente, inclusiv cu implicarea reprezentanților din mediul economic. Din totalul de 97 programe de master: 86 programe de master (88,65 %) sunt active în anul universitar 2014-2015; 11 programe de master (11,35 %) nu sunt active în anul universitar 2014-2015.

În anul 2014 în Universitatea Tehnică din Cluj-Napoca au fost înființate 3 programe noi de master, două prin încadrare într-un domeniu acreditat, unul prin acreditarea unui domeniu nou (master prins în HG 582/21 iulie 2014).

Odată cu reglementarea evaluării externe periodice a domeniilor de studii universitare de master prin OMEN nr.146/25.03.2014 și emiterea de către ARACIS a procedurilor privind acreditarea/evaluarea externă periodică a domeniilor de studii universitare de master, intrate în vigoare începând cu 28.04.2014, se dă posibilitatea continuării evaluărilor periodice ale domeniilor de master acreditate, încadrării în domeniu de master acreditat a programelor de studii universitare de master noi sau acreditării unui domeniu nou de master.

Cifrele de școlarizare pentru studii universitare de masterat cu finanțare de la buget, aprobate de către M.E.N pentru Universitatea Tehnică din Cluj-Napoca au fost apropiate în ultimi cinci ani, având o raportare corectă față de numărul de absolvenți din ciclul I - licență ai UTCN.

Continuând să aplice principiile stabilite la nivel național și internațional, Universitatea Tehnică a asigurat calitatea proceselor academice prin: acreditări de programe, monitorizarea programelor de învățământ, raportarea activităților desfășurate în universitate, documentarea pentru înscrierea programelor de licență și masterat în Registrul Național al Calificărilor (RNCIS), procedurarea activităților din universitate.

Departamentul Asigurarea Calității asigură coordonarea aplicării procedurilor, activităților de evaluare și asigurare a calității în Universitatea Tehnică.

Procedurile se referă la cele mai importante activități din universitate și, totodată, la unele procese interconectate cu acestea. Ele se înscriu în fluxul măsurilor consecvente și constructive de realizare a reformei în educație și de îndeplinire a standardelor de calitate legale. Se are în vedere ca procesul educațional să fie de calitate cât mai înaltă, să se orienteze spre necesitățile de pregătire a studenților, să asigure un mediu propice dezvoltării științei și tehnologiei, și, nu în ultimul rând, să promoveze potențialul uman din universitate. În acest context procedurile devin instrumente instituționale fiabile, care conferă predictibilitate în desfășurarea activităților în cadrul programelor de studiu. Ele au menirea de a contribui la formarea unui mediu academic stimulat, orientat spre rigoare și excelență în activitățile didactice și de cercetare științifică, și să fie cât mai puțin sensibil la influențe nelegitime. Evident, realizarea acestui obiectiv major, care odată atins va produce un feedback benefic în asigurarea și evaluarea calității educației.

Procesul de elaborare și actualizare de proceduri a continuat și în anul 2014. În prezent sunt finalizate un număr de 104 proceduri care provin de la principalele servicii: Registratură (3), Acte studii (1), IOSUD (6), Departamentul Financiar contabil (18), Oficiul juridic (6), Dotare Aprovizionare (3), Departament resurse umane (18), Serviciul social (7), Departamentul pentru asigurarea calității (10), OCOC (2), Centrul de comunicații (1), Departamentul de informatică (2), Bibliotecă-Tipografie-Arhivă (5), Relații internaționale-Programe comunitare (9), DMCDI (7), SICA (3), ORCA (3), Serviciul intern de prevenire și protecție (1). Rolul departamentului în acest caz a fost de-a instrui personalul implicat în elaborarea procedurilor, de-a acorda consultanță, de-a verifica conținutul procedurilor, de-a monitoriza modificarea precum și cel de gestionare și arhivare.

Sistemele de Asigurare Internă a Calității înfățișează deopotrivă structurile instituționale și documentația specifică. Manualul calității și procedurile documentate pentru cele mai importante procese sunt prezentate public (<http://utcluj.ro/prezentare/documente.php>) și sunt implementate de diverse divizii ale UTCN. Acolo unde este nevoie de mai multe informații sunt puse la dispoziție proceduri operaționale la nivelul dorit.

La toate nivelele este prezentă orientarea către calitate cu personal responsabil desemnat pentru a veghea la implementarea calității: Departamentul pentru Asigurarea Calității la nivel instituțional, Comisii de Asigurarea Calității la nivel de facultate și Reprezentanți ai Asigurării Calității la nivel departamental.

Obiectivele anuale sunt stabilite pentru fiecare individ sub forma de fișă a postului discutată și aprobată de șeful departamentului, care ia în considerare angrenarea planurilor

operaționale de la nivelurile superioare. La sfârșitul anului școlar evaluarea rezultatelor se efectuează din nou între cadrul didactic și șeful departamentului.

În prezent sunt demarate o serie de proiecte interne care vizează eliminarea sau diminuarea unor elemente neconforme constatate în urma auditurilor externe și interne, după cum urmează:

- Documentarea proceselor din universitate: În această direcție sunt întreprinse deja acțiuni pentru identificarea proceselor, stabilirea priorităților, instruirea personalului, documentarea la sursă, colectarea și prelucrarea datelor, rafinarea și armonizarea proceselor, colectarea regulamentelor, procedurilor, instrucțiunilor existente în facultăți, departamente, precum și la nivel de programe de studii. La această dată sunt sintetizate procesele din universitate, este întocmit planul de documentare pentru procesele nerezolvate și mecanismele de modificare și actualizare astfel încât factorii de impact să fie măsurabili.
- Extinderea DAC: Departamentul pentru Asigurarea Calității trebuie extins și diversificat pentru a acoperi o plajă mai largă de probleme specifice asigurării calității.
- Actualizarea programelor analitice și fundamentarea competențelor specializărilor: Pentru asigurarea calității activităților didactice, universitatea a participat la înscrierea programelor de licență în Registrul Național al Calificărilor. Participarea universității s-a realizat atât prin experții desemnați să întocmească grilele de competență, cât și prin înscrierea departamentelor în consorțiile universitare în care s-au discutat și aprobat documentele de proiectare a programelor universitare. În perioada analizată s-a continuat înregistrarea în RNCIS a întregii documentații a programelor de studii de licență și înscrierea tuturor programelor de master. În paralel s-a continuat activitatea de evaluare periodică, acreditare și autorizare periodică a programelor de studii atât la nivel de licență cât și la nivel de masterat.
- Regândirea sistemului de asigurare a calității, inclusiv prin proiectarea și aplicarea unui sistem de management al calității: Trebuie regândite mecanismele de prelucrare a datelor și de intervenție corectivă și preventivă, de analiză efectuată de management, de îmbunătățire continuă, de audit intern, de management al documentelor, de audit din partea studenților și mediului economic.
- Dezvoltarea învățământului centrat pe student: Un capitol important din Legea educației naționale 1/2011 se referă la învățământul centrat pe student. Învățământul centrat pe student presupune reproiectarea planurilor de învățământ, conținutului cursurilor și sistemului de predare-învățare-evaluare pentru a fi mai eficace în raport cu competențele dobândite de studenți. Învățământul centrat pe student nu se referă la faptul că studentul decide domeniile, metodele, cursurile. Învățământul centrat pe student este o provocare directă în primul rând la adresa studentului, care trebuie să se implice activ pentru a acumula experiență practică, centrarea fiind pe proiecte, probleme și aplicații provenite din lumea reală. Scopul este îmbunătățirea competențelor absolvenților UTCN din perspectiva integrării rapide pe piața muncii, cu implicații directe asupra imaginii universității și competitivității acesteia. Se urmărește elaborarea unui ghid în acest sens, să poată fi operațional din anul universitar următor. În plus, se urmărește lansarea unor acțiuni concertate începând cu anul universitar viitor care să conducă la transformarea majoră a planurilor de învățământ, a conținutului cursurilor și metodelor de predare în vederea creșterii performanței procesului de învățământ.

Universitatea Tehnică din Cluj-Napoca are un sistem integrat pentru evaluarea performanțelor activităților didactice, de cercetare și management, care este utilizat în mod constant. În anul 2014 s-a urmărit actualizarea sistemului de evaluare a performanțelor membrilor corpului academic și transpunerea acestuia pe o nouă platformă informatică, cu o interfață utilizator mai prietenoasă.

Pentru îmbunătățirea calității s-a dezvoltat în anul 2014 un sistem integrat de management academic bazat pe tehnologii ORACLE, având la bază platforma PeopleSoft. În acest context, alături de alte componente instituționale, Departamentul pentru Asigurarea Calității s-a implicat în furnizarea de specificații care să răspundă actualelor cerințe. Se urmărește ca evaluarea on-line a rezultatelor activităților academice și de cercetare să fie

realizată într-o manieră care să reducă timpul acordat birocrăției, cu analiza soluțiilor de raportare a activităților manageriale și prelucrarea informațiilor în vederea luării deciziilor.

Pentru programele de studii, controlul calității la ora actuală se face în principal prin acreditare externă efectuată de ARACIS. În acest scop, reprezentanții calității din fiecare departament care asistă un program de studii colaborează cu Departamentul pentru Asigurarea Calității în vederea pregătirii documentației necesare. Există o serie de reguli care se aplică la elaborarea și furnizarea planului de învățământ și a disciplinelor de studiu, la funcționalitatea infrastructurii necesare, la procedurile de admitere, evaluare și absolvire, la alocarea burselor și beneficiilor sociale ș.a.m.d.

Serviciile centralizate ale UTCN sunt chemate să sprijine implementarea programelor de studii. Universitatea Tehnică din Cluj-Napoca, prin programele sale în domeniul studiilor universitare de masterat, poate asigura perfecționarea prin mastere profesionale, orientate preponderent spre formarea competențelor profesionale (viitori specialiști în diverse ramuri ale industriei), mastere de cercetare orientate spre formarea competențelor de cercetare (viitori specialiști cercetători).

Programele de masterat prin tematica abordată încearcă să răspundă cerințelor naționale și internaționale de pe piața muncii, asigurând o pregătire calificată a cursanților. O bogată ofertă profesională, cuprinzând o paletă largă de programe, permanent actualizate, înglobând cursuri opționale, reprezintă singura soluție ce permite realizarea joncțiunii între doleanțele studenților și ofertele angajatorilor.

În cadrul Universității Tehnice se dorește dezvoltarea programelor masterale în parteneriat cu alte universități și dezvoltarea de laboratoare în parteneriat cu mediul economic. Scopul acestor acțiuni este acela de a avea acces rapid la resurse materiale (echipamente, laboratoare) și la informații din zone complementare, în vederea adaptării rapide a programelor masterale la nevoile pieței.

Universitatea Tehnică din Cluj-Napoca este o instituție de învățământ superior complexă, cu mai multe centre universitare și extensii, care implică abordări specifice. Din perspectiva managementului academic, un accent major trebuie pus în perioada următoare pe funcția de control și evaluare în vederea creșterii eficacității acțiunilor de îmbunătățire a performanțelor instituționale și individuale. În ceea ce privește asigurarea calității, procesul este la fel de complicat și puternic corelat cu funcțiile manageriale, inclusiv cu funcția de control. Un timp semnificativ din activitatea cadrelor de conducere ale universității este consumat cu problemele zilnice de tip „firefighting”, care conduc la diminuarea capacității manageriale în direcția dezvoltării instituționale. Lipsa de personal suport în anumite sectoare cheie pentru dezvoltarea instituțională își face simțită prezența. Din păcate, costurile cu rezolvarea problemelor curente depășesc costurile de rezultat, orientate înspre creșterea calității educației și cercetării. Pe viitor acest lucru trebuie schimbat radical. Descentralizarea financiară ar putea fi una dintre soluțiile posibile în acest sens. La acestea se vor adăuga măsurile de monitorizare descentralizată a activităților didactice și a altor aspecte legate de asigurarea calității prin implicarea activă a reprezentanților studenților în procesul de monitorizare și control.

Se impune cu prioritate documentarea proceselor organizaționale de bază și punerea în practică a unui sistem eficace de management al calității, bazat pe orientarea spre rezultate, pe focalizarea pe student și pe inovare în plan organizațional. Problema este una foarte dificilă, cu provocări majore în ceea ce privește conștientizarea tuturor membrilor corpului academic despre ce înseamnă asigurarea calității dintr-o perspectivă instituțională, cu asumarea unei politici a calității, a unor obiective concrete în acest sens și a unor practici instituționale diferite de ceea ce a fost până în prezent. Procesul trebuie abordat în pași realizabili și realiști, fără schimbări bruște, cu păstrarea a tot ceea ce este bun în prezent.

6. RESPECTAREA ETICII UNIVERSITARE

În anul 2014, în perioada ianuarie - noiembrie Comisia de etică universitară a funcționat în baza vechiului Statut, având un număr de 17 membri. În urma Hotărârii Senatului Universitar nr. 313 din 07.11.2014 s-au aprobat modificările la Statutul, Organizarea și Funcționarea Comisiei de Etică Universitară. În baza noului Statut, numărul membrilor Comisiei de etică a crescut la 18 membri, noua componența a comisiei a fost aprobată de Senatul Universității prin Hotărârea nr. 344 din 12.12.2014.

Activitatea Comisiei s-a desfășurat pe baza Legii Educației Naționale nr. 1/2011, a Cartei Universității Tehnice – titlul IX Etica universitară, titlul XIV Codul de etică și deontologie universitară, precum și în conformitate cu Statutul, organizarea și funcționarea Comisiei de etică universitară.

Stilul de lucru

Comisia de etică universitară și-a desfășurat activitatea pe baza prevederilor Statutului Comisiei privind periodicitatea, cvorumul necesar adoptării deciziilor, demararea cercetărilor asupra sesizărilor adresate Comisiei sau asupra autosesizărilor, numirea echipelor de analiză și stabilirea competențelor acestor echipe, elaborarea Rapoartelor asupra cazurilor analizate, aprobarea acestor rapoarte, etc.

Comisia a avut independență totală, fără ingerințe din exterior, în condiții de imparțialitate și obiectivitate pentru rezolvarea cazurilor în discuție în sensul eticii și echității universitare.

Dezbaterile din cadrul Comisiei au fost principiale, echilibrate și responsabile.

Relațiile din interiorul Comisiei au fost de respect, egalitate, seriozitate și cooperare.

Cazurile analizate și rezolvate de către Comisia de Etică

În perioada supusă analizei, în cadrul comisiei au fost finalizate sau sunt în curs de finalizare următoarele cazuri:

1. Sesizarea Departamentului de Automatică al Facultății de Automatică și Calculatoare, referitoare la doamna ș. I. dr. ing. Mihaela Cistelean - Departamentul de Automatică, care are un comportament în contradicție cu etica universitară, prin folosirea unui limbaj jignitor la adresa colegilor și a conducerii departamentului – sesizat Comisiei în anul 2013.
2. Sesizarea Biroului Consiliului Facultății de Resurse Minerale și Mediu din cadrul Centrului Universitar Nord din Baia Mare referitor la suspiciunea de plagiat a unei lucrări științifice elaborată de: Petru Hreniuc-Nivelt, Gheorghe Macovei, Iosif Pașca, Ovidiu Ștefan și Gabriel Bădescu, cadre didactice în Departamentul de Resurse, Geodezie și Mediu.
3. Sesizarea Comisiei de etică de către Comisia de analiză din cadrul Centrului Universitar de Nord Baia Mare asupra faptelor dlui. conf. dr. Constantin Cucoșel - Departamentul de Științe Economice și Fizică, din cadrul Facultății de Științe, și a stud. Iulian Eugen Negrea - masterand an II Teologie Ortodoxă, din cadrul Facultății de Litere ca urmare a „informațiilor cuprinse în mai multe articole de presă”.
4. Sesizarea de către mai multe cadre didactice din Departamentul de Resurse, Geodezie și Mediu referitoare la suspiciunea de autoplagiat a mai multor lucrări științifice elaborate de: Ioan Bud, Ioan Denuț, Simona Duma și Ioana Tașcu, cadre didactice în Departamentul de Resurse, Geodezie și Mediu.
5. Sesizarea de către mai multe cadre didactice din Departamentul de Resurse, Geodezie și Mediu referitoare la suspiciunea de plagiat a unei cărți autor Petru Hreniuc-Nivelt, cadru didactic în Departamentul de Resurse, Geodezie și Mediu.
6. Reclamația dlui. prof. dr. ing. Liviu Brândușan – Departamentul de Știința și Ingineria Materialelor, referitor la întocmirea Statelor de funcțiuni de către directorul de departament dl. prof. dr. ing. Ionel Chicinaș. Întrucât reclamația se referă la activitatea

didactică - practic la relațiile de muncă conform contractului individual de muncă, reclamația nu are suport juridic în raport cu Codul de etică și deontologie universitară, acestea nu fac obiectul analizei Comisiei de etică universitară și în consecință a considerat cazul ca înadmisibil.

Rezolvarea sesizărilor și etapele parcurse

De regulă, etapele parcurse în rezolvarea unei situații au fost:

- Pregătirea și documentarea asupra cazului;
- Discuții cu părțile implicate, luarea de declarații – dacă este cazul;
- Numirea unei comisii de analiză internă – dacă este cazul;
- Analiza cazului în plen, elaborarea, discutarea și votarea Raportului de caz.

Comisia a solicitat date, documente și relații suplimentare ori de câte ori a fost nevoie.

1. Referitor la comportamentul doamnei ș. I. dr. ing. Mihaela Cistelean din cadrul Departamentului de Automatică, Comisia de etică universitară constată că sesizarea formulată este întemeiată și a considerat necesară concilierea între părți pe cale amiabilă, la care doamna ș. I. dr. ing. Mihaela Cistelean nu s-a prezentat. Comisia de etică a constatat că doamna ș. I. dr. ing. Mihaela Cistelean are un comportament în contradicție cu etica universitară, prin folosirea unui limbaj jignitor la adresa colegilor și a conducerii departamentului.

Comisia de etică universitară constată că sesizarea formulată este întemeiată și că doamna ș. I. dr. ing. Mihaela Cistelean se face vinovată de încălcarea prevederilor cuprinse la pct. 3.10 din Codul de Etică și Deontologie Universitară al Universității Tehnice. În temeiul art. 185 și 186 din Carta Universității Tehnice și art. 318 din Legea nr. 1/2011 a Educației Naționale, Comisia de etică universitară propune sancționarea doamnei ș. I. dr.ing. Mihaela Cistelean cu avertisment scris.

2. Referitor la suspiciunea de plagiat a unei lucrări științifice elaborată de: Petru Hreniuc-Nivelt, Gheorghe Macovei, Iosif Pașca, Ovidiu Ștefan și Gabriel Bădescu, cadre didactice în Departamentul de Resurse, Geodezie și Mediu. Comisia de etică, în plen, a analizat documentele puse la dispoziție de reclamant și de autorii lucrării și a constatat că suspiciunea de plagiat este întemeiată, prin încălcarea prevederilor pct. 3.13 din Codul de Etică și Deontologie Universitară, art. 183 din Etica universitară din Carta Universității Tehnice și art. 310 din Legea Educației Naționale nr. 1/2011.

În temeiul art. 185 și art. 186 din Carta Universității Tehnice și a art. 318 și art. 321 din Legea Educației Naționale nr. 1/2011, Comisia de etică universitară propune sancționarea dl. conf. dr. ing. Petru Hreniuc-Nivelt cu suspendarea, pe o perioadă determinată de timp – de 5 (cinci) ani, a dreptului de înscriere la un concurs pentru ocuparea unei funcții didactice superioare ori a unei funcții de conducere, de îndrumare și de control, ca membru în comisii de doctorat, de master sau de licență, și reducerea drepturilor salariale cu 10 % (zece %) pe o perioadă de 3 (trei) luni.

Comisia de etică universitară constată că ceilalți coautori: dl. conf. dr. ing. Gheorghe Macovei, dl. conf. dr. ing. Iosif Pașca, dl. conf. dr. ing. Ovidiu Ștefan și dl. ș. I. dr. ing. Gabriel Bădescu, deși nu își asumă elaborarea și redactarea lucrării, dar nici nu au făcut dovada unei situații contrare, nu pot fi exonerati de responsabilitate la suspiciunea de plagiat.

În temeiul art. 185 și art. 186 din Carta Universității Tehnice și a art. 318 din Legea Educației Naționale nr. 1/2011, Comisia de etică universitară propune sancționarea: dl. conf. dr. ing. Gheorghe Macovei, dl. conf. dr. ing. Iosif Pașca, dl. conf. dr. ing. Ovidiu Ștefan și dl. ș. I. dr. ing. Gabriel Bădescu cu avertisment scris.

În urma contestațiilor depuse de dl. conf. dr. ing. Gheorghe Macovei, dl. conf. dr. ing. Ovidiu Ștefan și dl. ș. I. dr. ing. Gabriel Bădescu, Comisia de etică universitară constată că suspiciunea de plagiat formulată împotriva contestatorilor nu este întemeiată și propune Conducerii Universității Tehnice ridicarea sancțiunii de avertisment scris

3. Comisia de etică sesizată de către Comisia de analiză din cadrul Centrului Universitar de Nord Baia Mare asupra faptelor dlui. conf. dr. Constantin Cucoșel - Departamentul de Științe Economice și Fizică, din cadrul Facultății de Științe, și a stud. Iulian Eugen Negrea - masterand an II Teologie Ortodoxă, din cadrul Facultății de Litere, ca urmare a „informațiilor cuprinse în mai multe articole de presă”.

Comisia de etică și-a însușit raportul competent și aplicat al Comisiei de analiză, a solicitat completări și clarificări Comisiei de analiză, a mai solicitat Biroului juridic poziția sa din punct de vedere al legalității și a decis disjugarea celor două cazuri.

Faptele sesizate s-au petrecut în perioada septembrie – octombrie 2011, dată la care Universitatea de Nord din Baia Mare avea personalitate juridică și beneficia de autonomie universitară conform legii, Comisia de etică universitară a Universității Tehnice din Cluj-Napoca a analizat faptele și prin prisma reglementărilor incidente ale Universității de Nord din Baia Mare, în vigoare la data comiterii faptelor.

3.1. Cazul dlui. conf. dr. Constantin Cucoșel

3.1.1. Referitor la faptele dlui. conf. dr. Constantin Cucoșel

Comisia de etică universitară a analizat în plen faptele și a constatat că dl. conf. dr. Constantin Cucoșel se face vinovat de încălcarea mai multor prevederi ale eticii și deontologiei universitare precum și a normelor de comportare și conduită în societate, aducând grave prejudicii prestigiului și imaginii Universității Tehnice, după cum urmează:

Referitor la faptele petrecute în data de 23.09.2011 la sediul Cabinetului privat de expertiză, Comisia de etică a constatat că dl. conf. dr. Constantin Cucoșel se face vinovat de încălcarea mai multor prevederi ale eticii și deontologiei universitare precum și a normelor de comportare și conduită în societate, aducând grave prejudicii prestigiului și imaginii Universității Tehnice, astfel:

a - Codul de Etică Universitară al Universității de Nord din Baia Mare, art. 9 Respectul și toleranța, Codul de Etică Universitară – Memorandum explicativ al Universității de Nord din Baia Mare, art. 9 Hărțuirea;

b - Regulamentul de funcționare internă al Universității de Nord din Baia Mare, cap. IV Obligațiile persoanelor încadrate în muncă, art. 8, pct.(5);

c - Carta Universității Tehnice din Cluj-Napoca - Titlul XIV Codul de Etică și Deontologie Universitară, după cum urmează: I Principii generale, art. 1.2, II Valorile promovate de U. T. C-N, art. 2.10 Respectul și toleranța, art. 3.4.2 Eliminarea incompatibilităților și a conflictelor de interes, pct. 13 și 16, art. 3.9 Responsabilitatea, art. 3.10 Respectul și toleranța.

3.1.2. Referitor la acuzațiile dlui. conf. dr. Constantin Cucoșel că alte cadre didactice ar primi bani și alte produse de la studenți pentru examene și lucrări de licență

Comisia de etică universitară a analizat în plen probele referitoare la acuzarea mai multor cadre didactice că ar primi bani și alte produse de la studenți pentru promovarea examenelor, acuzații pe care dl. conf. dr. Constantin Cucoșel nu le-a probat. Pe ce altă parte, din probatoriul avut la dispoziție, reiese că dl. conf. dr. Constantin Cucoșel a acceptat promovarea examenelor de către studenți pe bază de relații sau prin primirea de foloase necuvenite.

Referitor la acuzațiile aduse de dl. conf. dr. Constantin Cucoșel, Comisia de etică universitară a constatat că dl. conf. dr. Constantin Cucoșel se face vinovat de încălcarea mai multor prevederi ale eticii și deontologiei universitare aducând grave prejudicii imaginii Universității Tehnice, astfel:

a - Codul de Etică Universitară al Universității de Nord din Baia Mare, art. 4 Dreptatea și echitatea, art. 8 Responsabilitatea profesională și socială, Codul de Etică Universitară – Memorandum explicativ al Universității de Nord din Baia Mare, art. 3.3 Prevenirea și combaterea corupției;

b - Regulamentul de funcționare internă al Universității de Nord din Baia Mare, cap. IV Obligațiile persoanelor încadrate în muncă, art. 8, pct.(5);

c - Carta Universității Tehnice din Cluj-Napoca - Titlul XIV Codul de Etică și Deontologie Universitară, art. 2.4 Dreptatea și echitatea, art. 3.4 Dreptatea și echitatea, 3.4.2 Eliminarea incompatibilităților și a conflictelor de interese, pct. 19, art. 3.9 Responsabilitatea.

În virtutea art. 181 din Titlul IX Etica Universitară din Carta Universității Tehnice, respectiv în baza art. 312, pct. 1, din Legea Educației Naționale nr. 1/2011, în temeiul art. 185 și art. 186 din Carta Universității Tehnice și a art. 318 din Legea Educației Naționale nr. 1/2011, Comisia de etică universitară propune sancționarea dl. conf. dr. Constantin Cucoșel cu „desfacerea disciplinara a contractului de muncă”, sancțiune prevăzută în art. 318, lit. e, din Legea Educației Naționale nr. 1/2011.

3.1.3. Referitor la sesizarea privind lipsa aprobării Senatului universitar al Universității Tehnice pentru activitate didactică externă, Comisia de etică a solicitat și a primit adresa Universității de Vest Vasile Goldiș filiala Baia Mare, prin care se certifică că dl. conf. dr. Constantin Cucoșel este încadrat pe perioadă determinată, pînă la data de 31.07.2014, în calitate de cadru didactic asociat la Departamentul Contabilitate Finanțe, din cadrul Facultății de Științe Economice.

Comisia de etică consideră că această sesizare se încadrează la abateri disciplinare și a transmis Consiliului de Administrație documentele primite în vederea soluționării sesizării susmenționate.

3.2. Cazul dlui. stud. Iulian Eugen Negrea

3.2.1. Referitor la influențarea procesului de evaluare a studenților

Comisia de etică a analizat în plen implicarea stud. Iulian Eugen Negrea în intermedierea în vederea promovării unor examene, și a constatat că stud. Iulian Eugen Negrea se face vinovat de încălcarea mai multor prevederi ale eticii și deontologiei universitare legate de promovarea frauduloasă a examenelor, astfel:

a - Codul de Etică Universitară al Universității de Nord din Baia Mare, art. 4 Dreptatea și echitatea, Codul de Etică Universitară – Memorandum explicativ al Universității de Nord din Baia Mare, art. 3.3 Prevenirea și combaterea corupției;

b - Carta Universității Tehnice din Cluj-Napoca - Titlul XIV Codul de Etică și Deontologie Universitară, art. 2.4 Dreptatea și echitatea, art. 3.4 Dreptatea și echitatea, art. 3.4.2 Eliminarea incompatibilităților și a conflictelor de interese, pct. 19.

3.2.2. Referitor la infracțiunea de șantaj față de dl. conf. dr. Constantin Cucoșel

Comisia de etică a luat act referitor la infracțiunea de complicitate la șantaj comisă de stud. Iulian Eugen Negrea – condamnată de instanța de judecată, și a constatat că stud. Iulian Eugen Negrea se face vinovat de încălcarea mai multor prevederi ale eticii și deontologiei universitare aducând grave prejudicii imaginii Universității Tehnice, astfel:

a - Codul de Etică Universitară al Universității de Nord din Baia Mare, art. 9 Respectul și toleranța, Codul de Etică Universitară – Memorandum explicativ al Universității de Nord din Baia Mare, art. 8 Respectul și toleranța;

b - Carta Universității Tehnice din Cluj-Napoca - Titlul XIV Codul de Etică și Deontologie Universitară, art. 3.9 Responsabilitatea, art. 3.10 Respectul și toleranța.

În temeiul art. 186 din Carta Universității Tehnice și a art. 319 din Legea Educației Naționale nr. 1/2011, Comisia de etică universitară propune sancționarea stud. Iulian Eugen Negrea cu „exmatricularea”, sancțiune prevăzută la art. 319, lit. b din Legea Educației Naționale nr. 1/2011.

La deciziile Comisiei de etică universitară, dl. conf. dr. Constantin Cucoșel și stud. Iulian Eugen Negrea au formulat contestație la senatul universitar, care a dispus reanalizarea cazurilor.

În această situație, Comisia de etică a numit o Comisie de analiză internă în vederea audierii și formulării unei poziții scrise a contestatorilor.

La finele anului 2014, contestația era în curs de analiză.

4. Suspiciunea de autoplăgiat se referă la mai multe lucrări științifice elaborate de: Ioan Bud, Ioan Denuț, Simona Duma și Ioana Tașcu, cadre didactice în Departamentul de Resurse, Geodezie și Mediu, și publicate în perioada 2004 - 2007. Noțiunea de autoplăgiat a fost definită și incriminată pentru prima dată într-un act normativ prin Ordonanța nr. 28/31.08.2011, act normativ ulterior publicării lucrărilor științifice. Comisia de etică universitară a constatat că sesizarea de suspiciune de autoplăgiat formulată nu are suport juridic în raport de data la care lucrările au fost elaborate și publicate.

La decizia Comisiei de etică universitară, autorii sesizării au contestat Raportul de caz. Comisia de etică universitară a constatat că contestația nu este întemeiată față de definiția legală a autoplăgiatului, prevăzută în dispozițiile Legii nr. 206 din 27 mai 2004 actualizată.

5. Sesizarea mai multor cadre didactice se referă la suspiciunea de plagiat a unei cărți autor Petru Hreniuc-Nivelt, cadru didactic în Departamentul de Resurse, Geodezie și Mediu. Comisia de etică, în plen, a analizat documentele puse la dispoziție de reclamant și de autorul cărții și a constatat că suspiciunea de plagiat este întemeiată, prin încălcarea prevederilor pct. 3.13 din Codul de Etică și Deontologie Universitară, art. 183 din Etica universitară din Carta Universității Tehnice și art. 310 din Legea Educației Naționale nr. 1/2011.

În temeiul art. 185 și art. 186 din Carta Universității Tehnice și a art. 318 și art. 321 din Legea Educației Naționale nr. 1/2011, Comisia de etică universitară propune sancționarea dl. conf. dr. ing. Petru Hreniuc-Nivelt cu suspendarea, pe o perioadă determinată de timp – de 5 (cinci) ani (actuala sancțiune de 5 (cinci) ani va curge succesiv după sancțiunea anterioară de 5 (cinci) ani deci în total 10 (zece) ani), a dreptului de înscriere la un concurs pentru ocuparea unei funcții didactice superioare ori a unei funcții de conducere, de îndrumare și de control, ca membru în comisii de doctorat, de master sau de licență, și reducerea drepturilor salariale cu 10 % (zece %) pe o perioadă de 6 (șase) luni. De asemenea, Comisia de etică universitară propune: scoaterea cărții "Construcții miniere subterane" autor Hreniuc N Petru, Editura Risoprint, Cluj-Napoca, 2004, ISBN 973-656-549-1, din circuitul universitar și din biblioteca UTC-N, scoaterea cărții din rapoartele de activitate și din CV-ul dlui. conf. dr. ing. Petru Hreniuc-Nivelt.

Alte probleme nu au apărut în timpul anului 2014.

Prezentul Raport anual a fost votat în unanimitate de membri Comisiei de etică universitară în ședința din 04.02.2015.

7. EVOLUȚIA NUMĂRULUI DE STUDENȚI ȘI SITUAȚIA INSERTIEI PROFESIONALE A ABSOLVENȚILOR

7.1. EVOLUȚIA STUDENȚILOR DIN UTCN ÎN ULTIMII 5 ANI UNIVERSITARI

Universitatea Tehnică din Cluj-Napoca a continuat în ultimii 5 ani evoluția crescătoare din punct de vedere al numărului de studenți, ajungând, după fuziunea cu Universitatea de Nord din Baia Mare (în anul 2012) la peste 19.000 de studenți la ciclurile de licență și master (fig.7.1). În anul universitar 2014/2015, numărul studenților fiind comparabil cu anul precedent.

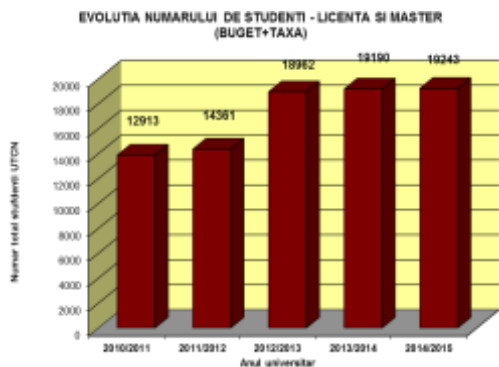

Fig.7.1 Total studenți (licență și master – buget+taxă)

Atât la ciclul de licență (fig.7.2), cât și la cel de master (fig.7.3) numărul studenților este relativ constant în ultimii 3 ani (după fuziunea cu Universitatea de Nord din Baia Mare), saltul semnificativ fiind doar în anul 2012/2013 datorat fuziunii.

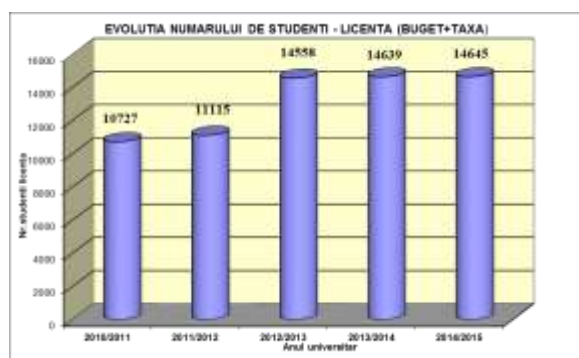

Fig.7.2 Total studenți licență (buget+taxă)

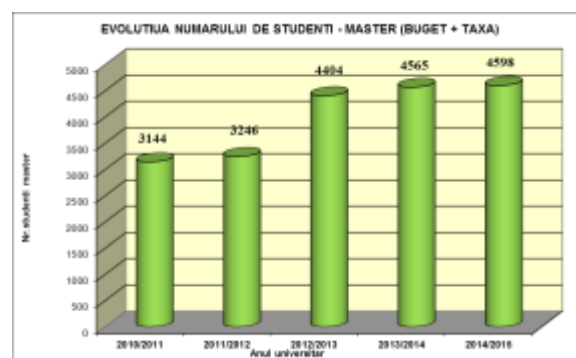

Fig.7.3 Total studenți master (buget+taxă)

În ceea ce privește repartizarea pe facultăți a studenților pentru cei 5 ani universitari analizați, se observă (fig.7.4) că cea mai mare creștere la ciclul de licență se înregistrează la Facultatea de Automatică și Calculatoare, iar descreștere majoră apare la Facultatea de Resurse Minerale și Mediu (CUNBM). Trebuie precizat faptul că începând cu anul universitar 2014/2015, după desființarea Facultății de Resurse Minerale și Mediu, studenții acestei facultăți au fost transferați la Facultatea de Construcții și la Facultatea de Inginerie. Astfel se explică creșterea numărului de studenți la Facultatea de Inginerie, respectiv menținerea la nivelul anului precedent a numărului de studenți ai Facultății de Construcții, unde trendul celor 5 ani analizați este descrescător. Se remarcă și trendul crescător la facultățile de Electronică, Telecomunicații și Tehnologia Informației, Inginerie Electrică, Mecanică.

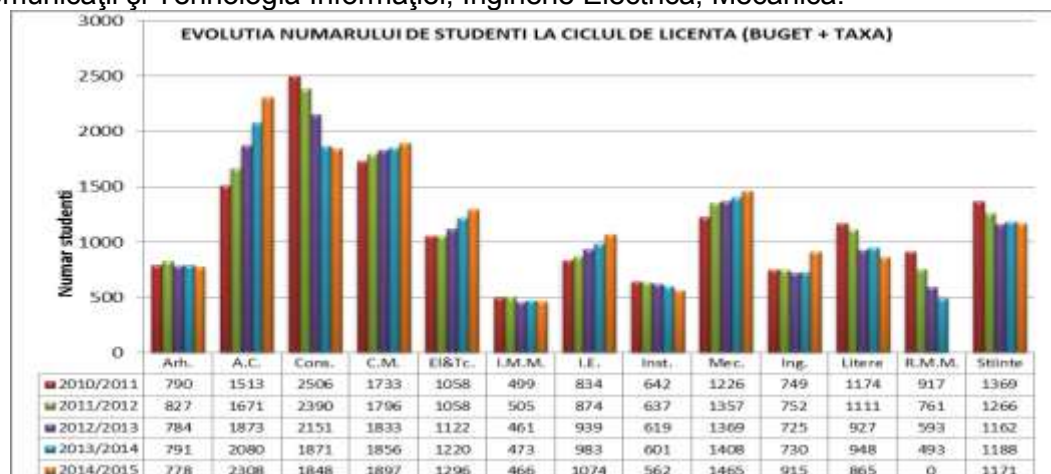

Fig.7.4 Studenți licență pe facultăți (buget+taxă)

La ciclul de master se observă că situația este asemănătoare cu cea de la licență (fig.7.5), remarcându-se tot Facultatea de Automatică și Calculatoare, cu o creștere substanțială față de anul precedent, dar și facultățile din cadrul Centrului Universitar Nord din Baia Mare, cu același trend crescător.

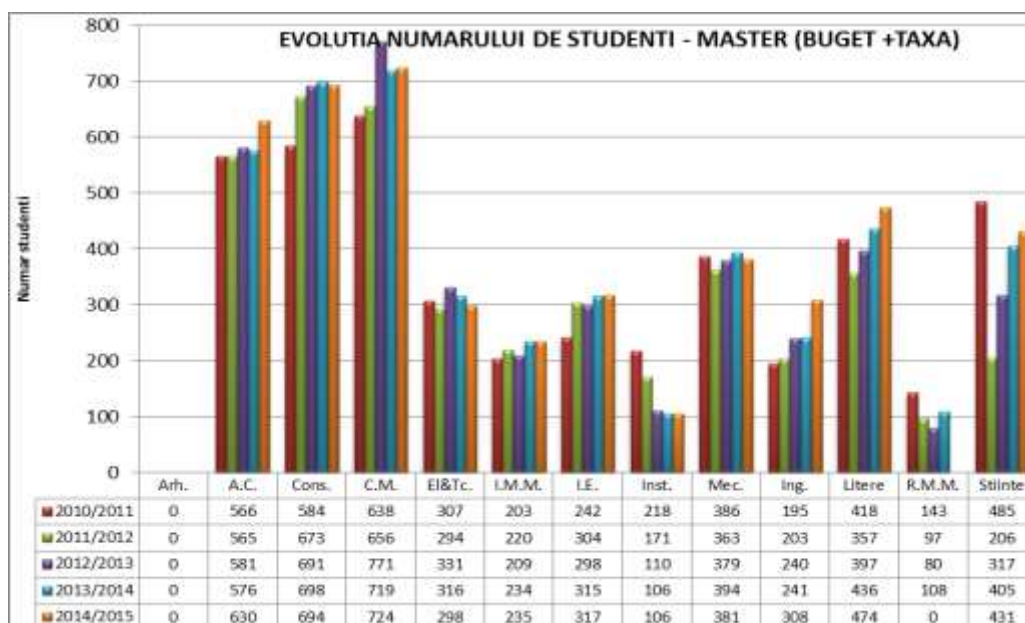

Fig.7.5 Studenți master pe facultăți (buget+taxă)

Analiza realizată la nivelul extensiilor Universității Tehnice din Cluj-Napoca (Alba-Iulia, Bistrița, Satu Mare și Zalău) scoate în evidență (fig.7.6) o repartitie relativ uniformă pe cei 5 ani a numărului de studenți școlarizați.

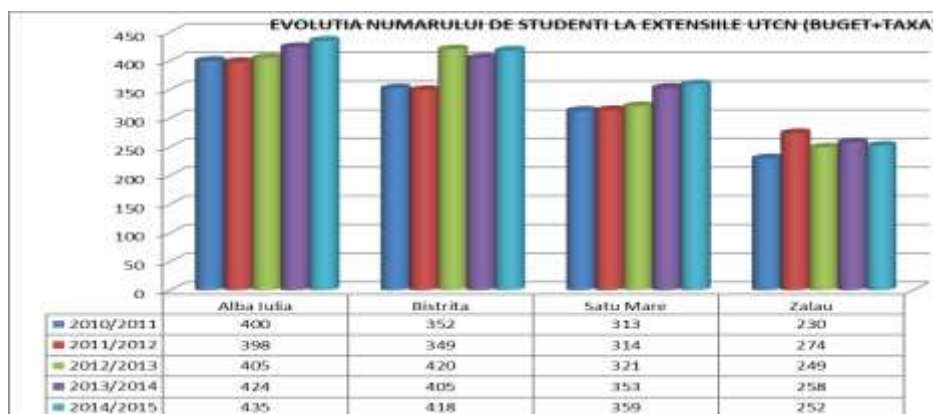

Fig.7.6 Studenți extensii UTCN (buget+taxă)

Toate aceste date, ca și cele referitoare la rata de reținere și de absolvire a studenților, ar trebui să stea la baza deciziilor manageriale viitoare, în ceea ce privește modul de repartizare a cifrelor de școlarizare.

7.2 SITUAȚIA INSERȚIEI PROFESIONALE A ABSOLVENȚILOR

În tabelul 7.1 este prezentată situația rezultată în urma prelucrării datelor cuprinse în chestionarele completate de absolvenții promoției 2013.

Tabel 7.1

Absolventi 2013		UTCN	Arh	AC	CON	CM	ETTI	IE	IMM	ING	INST	LIT	MEC	RM	STI
		%	%	%	%	%	%	%	%	%	%	%	%	%	%
Angajati		73	100	90	60	75	82	55	88	77	54	58	82	50	50
Angajati in primele 6 luni		34	43	33	32	36	63	18	25	46	31	15	41	0	13
Angajati in primii 2 ani		57	72	48	52	54	82	46	50	69	39	62	68	50	38
Locul de munca la nivelul calificarii		53	100	83	36	43	67	46	63	54	46	27	50	0	13
Salariul	foarte bun	11	0	25	8	7	22	9	0	8	15	0	5	0	13
	bun	34	43	43	28	21	44	36	63	46	23	19	36	0	25
	satisfacator	18	29	18	16	29	11	9	25	15	15	23	23	0	0
	mai putin bun	4	0	0	0	7	0	0	0	8	0	8	9	0	13
	insuficient	4	29	3	4	11	4	0	0	0	0	4	0	50	0
Modalitatea de obtinere a locului de munca	facultate	7	14	10	0	4	15	9	0	8	0	12	0	0	0
	Internet	21	14	38	12	14	33	36	25	0	23	8	18	0	25
	Mass-media	2	0	3	4	0	0	0	0	8	0	4	5	0	0
	Directia de munca	3	0	5	0	4	4	0	0	0	0	0	9	0	0
	Cunostinte personale	31	57	23	32	43	22	9	63	46	31	23	32	50	25
	altele	5	0	8	4	4	0	0	0	15	0	8	9	0	0
Locul de munca este	In tara	70	100	88	52	75	82	46	88	77	54	54	73	50	50
	In strainatate	0.4	0	0	0	0	0	9	0	0	0	0	0	0	0
Alte studii absolvite	Licenta	1	0	0	4	0	4	0	0	0	0	0	0	0	0
	Master	0	0	0	0	0	0	0	0	0	0	0	0	0	0
	Doctorat	0	0	0	0	0	0	0	0	0	0	0	0	0	0
	Postuniversitare	0	0	0	0	0	0	0	0	0	0	0	0	0	0
Alte studii in curs	Licenta	1	0	0	8	0	0	0	0	0	0	0	0	0	0
	Master	62	0	60	56	75	67	64	63	54	77	54	82	100	38
	Doctorat	0	0	0	0	0	0	0	0	0	0	0	0	0	0
	Postuniversitare	0	0	0	0	0	0	0	0	0	0	0	0	0	0
Intentia de continuare a studiilor		59	14	55	56	54	67	91	50	77	54	58	68	100	38
Niv de satisfactie in rap.cu niv. de dezv asigurat de UTCN	Foarte multumit	21	43	20	12	21	19	9	0	23	15	46	9	50	25
	Multumit	46	43	53	32	43	41	64	63	69	54	23	64	0	38
	Destul de multumit	22	0	20	40	25	26	0	38	8	23	15	23	50	25
	Mai putin multumit	6	14	3	8	4	15	18	0	0	8	0	5	0	0
	Nemultumit	1	0	0	4	0	0	9	0	0	0	0	0	0	0

Conform informațiilor prezentate în tabelul 2, absolvenții UTCN din promoția 2013 au fost angajați, în momentul completării chestionarelor, în proporție de 73% iar un procent de 53% și-au găsit un loc de muncă la nivelul calificării. În primele 6 luni, 34% dintre absolvenți și-au găsit un loc de muncă, iar în primii doi ani de la absolvire 57% din absolvenți au declarat că s-au angajat (fig.7.7).

În fig. 7.8 este prezentată situația pe facultăți, privind gradul de angajare a absolvenților UTCN din promoția 2013.

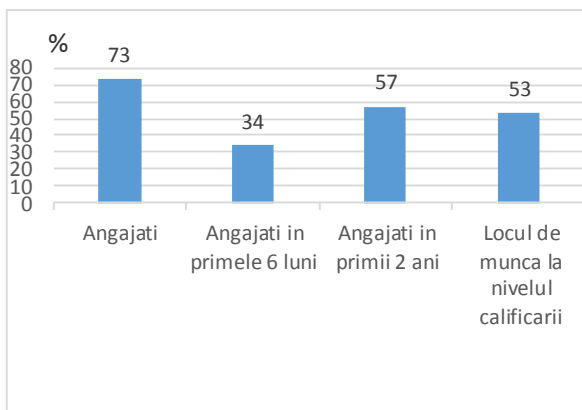

Fig.7.7 Gradul de angajare a absolvenților la nivelul UTCN

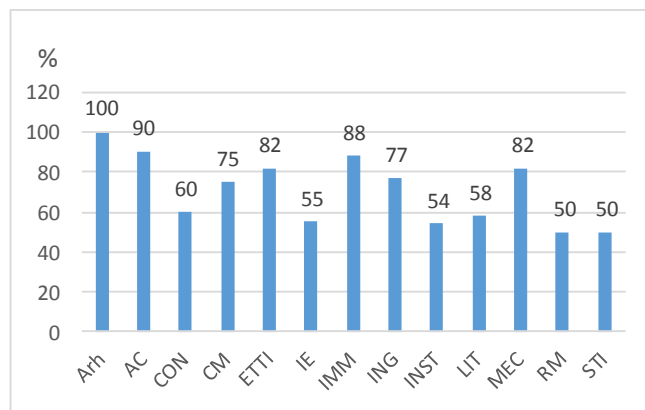

Fig. 7.8 Gradul de angajare a absolvenților UTCN, pe facultăți

Fig. 7.9 prezintă gradul de angajare, pe facultăți, a absolvenților UTCN, în primii doi ani de la absolvirea studiilor de licență, iar în fig. 7.10 este evidențiat gradul de angajare a absolvenților la nivelul calificării.

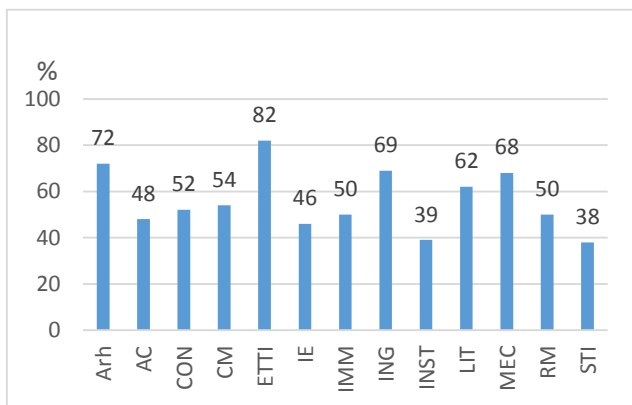

Fig. 7.9. Gradul de angajare a absolventilor pe facultati, în primii doi ani de la absolvire

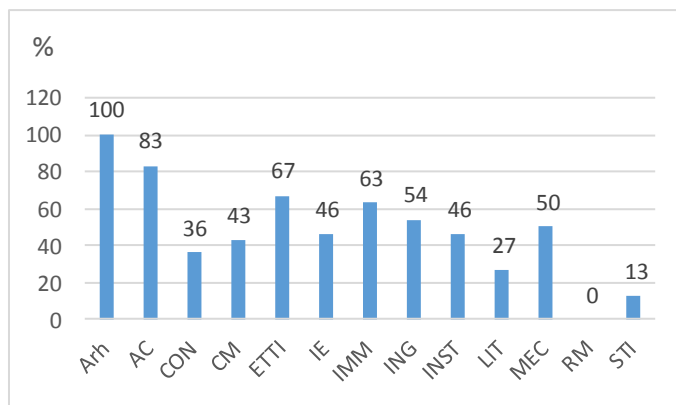

Fig. 7.10. Gradul de angajare a absolventilor pe facultati, la nivelul calificarii

Intenția absolvenților promoției 2013 de continuare a studiilor, pe facultati, este prezentată în fig. 7.11.

În ceea ce privește nivelul de satisfacție a absolvenților în raport cu nivelul de dezvoltare asigurat de UTCN, un procent de 21% dintre absolvenți se declară foarte mulțumiți iar un procent de 46% declară că sunt mulțumiți. Un procent de 1% dintre studenții chestionați se declară nemulțumiți de nivelul de dezvoltare asigurat de UTCN. (fig. 7.12).

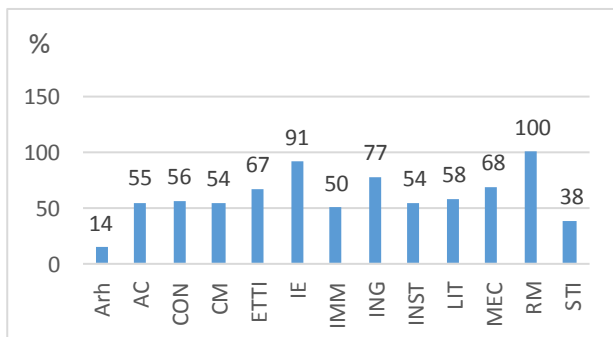

Fig. 7.11. Intenția absolvenților de continuare a studiilor pe facultăți

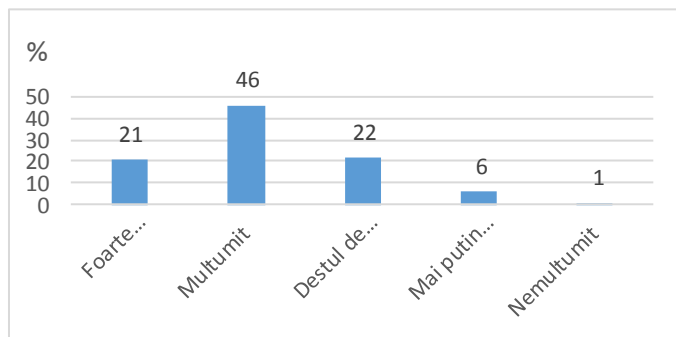

Fig. 6. Nivelul de satisfacție în raport cu nivelul de dezvoltare asigurat de UTCN

8. REZULTATELE ACTIVITATILOR DE CERCETARE, DEZVOLTARE, INOVARE, INFRASTRUCTURA INFORMATICA SI DE COMUNICATII

8.1 INTRODUCERE

Universitatea Tehnică din Cluj-Napoca este o universitate de cercetări avansate și educație în care se desfășoară atât activități de cercetare științifică avansată cu vizibilitate internațională, cât și activități de inovare în colaborare cu agenții economici. În cadrul universității, funcționează în prezent, 70 de structuri de cercetare științifică acreditate intern, în marea majoritate laboratoare de cercetare, la care se adaugă centre și platforme de cercetare.

8.2 ÎNDEPLINIREA PREVEDERILOR PLANULUI OPERAȚIONAL PE 2014

Activitățile întreprinse în anul 2014, sunt prezentate în tabelul 8.1.

Tabelul 8.1. Activități pentru realizarea proiectelor cuprinse în Planul operațional pe 2014

Nr.	Măsura	Cod	Denumire proiect	Activități
24	M1.1	P1_CSIC	Dezvoltarea sistemului informatic și de comunicații al universității	-Dezvoltări și îmbunătățiri module software SINU. -Dezvoltarea sistemului de gestiune academică bazat pe tehnologie Oracle PeopleSoft Campus -Sistem de gestiune financiar-contabilă și pentru compartimentele de achiziții, aprovizionare bazat pe tehnologie Oracle Enterprise Business Suite. -Lucrări de extindere și întreținere a rețelei de comunicații date și voce din UTCN. -Instalare echipamente pentru proiectul "ANELIS Plus".
25	M1.3	P2_CSIC	Identificarea domeniilor de excelență și a posibilităților de cooperare în domenii interdisciplinare	-S-au constituit colective multidisciplinare pe domeniile: Autovehicule inteligente, Optimizare energetică, Inginerie medicală. -S-au pregătit materiale de prezentare a ofertelor de participare în cadrul colectivelor multidisciplinare -Actualizarea și publicarea prezentărilor colectivelor de cercetare și realizarea unor fișe sintetice a colectivelor de cercetare publicate pe pagina web a universității. -Publicarea volumului Research Structures Reports 2014 -Actualizarea paginii web a cercetării din UTCN
26	M1.3	P3_CSIC	Măsuri pentru sprijinirea structurilor de cercetare și a cercetătorilor	-S-a îmbunătățit cadrul organizatoric și metodologia pentru finanțarea din venituri proprii a competițiilor interne de cercetare pe 2014. -S-au monitorizat cele 7 proiecte de cercetare câștigate în 2013 la prima Competiție internă de proiecte de cercetare pentru echipe tinere printr-o sesiune publică de comunicări științifice organizată în iunie 2014. -În iunie 2014 s-a lansat a doua Competiție internă în urma căruia s-au finanțat 10 proiecte de cercetare. -Prezentarea rezultatelor finale în cadrul Conferinței Cercetării Științifice din UTCN, decembrie 2014. -S-a îmbunătățit metodologia de acordare a burselor de cercetare incluzându-se pe langa categoriile de beneficiari existente (studenți, doctoranzi) și a categoriei de post-doctoranzi. -Acordarea de împrumuturi pentru desfășurarea activității de cercetare și plata angajaților cu carte de munca în cercetare în perioada ianuarie –aprilie 2014. Împrumutul a fost necesar datorită întârzierii deschiderii finanțării pe 2014.
27	M1.3	P4_CSIC	Îmbunătățirea	-A avut loc un audit extern pe proiecte FP7 din perioada

			procesului de management a proiectelor de cercetare	<p>2008-2010 care a evidențiat o gama de probleme in gestionarea și raportarea proiectelor FP7 cu extrapolare la desfasurarea întregii activități de management.</p> <p>-S-a efectuat un audit extins asupra tuturor proiectelor de cercetare de tip FP7 din UTCN și s-au identificat problemele de gestiune a resursei umane, de management și raportare ale acestor proiecte.</p> <p>-S-au creat specificațiile și s-a dezvoltat o aplicație de tip OpenERP pentru administrarea unitară și automatizată a proceselor de gestiune a resursei umane, de management și raportare.</p> <p>-Aplicația este în curs de generalizare pentru toate proiectele de cercetare din universitate.</p>
28	M3.1	P5_CSIC	Dezvoltarea unor laboratoare de cercetare dotate cu tehnologii de vârf în domenii de perspectivă	<p>-In anul 2014 dotarea laboratoarelor de cercetare cu tehnologii noi s-a facut doar din veniturile atrase de proiectele de cercetare in curs. Această sumă a fost de 1.177.206 lei. Printre echipamentele semnificative achiziționate menționăm:</p> <p>-Dispozitiv mobil pentru analiza structurală , proiect PCCA 191/2012, responsabil Fodorean Daniel;</p> <p>-Sistem de achiziții bio-semnale, proiect PCCA 180/2012, responsabil Mandru Dan;</p> <p>-Kit actionare simulator FESTO, proiect PCCA 149/2012, responsabil Brișan Cornel;</p> <p>-Osciloscop digital, proiect PCCA 60/2014, responsabil Teodosescu Petre.</p> <p>-Braț de robot, proiect TE 58/2013, responsabil Bușoniu Lucian.</p> <p>-Server, proiect STAR 106/2014, responsabil Gorgan Dorian.</p> <p>-Imprimanta 3D, proiect STAR 95/2014, responsabil Pislă Adrian.</p>
29	M3.2	P6_CSIC	Valorificarea superioară a rezultatelor cercetării în mediul tehnico economic	<p>-Contribuții în această direcție au colectivele de cercetare, structurile de conducere a departamentelor, facultăților și a universității prin multiplele contacte cu mediul economic local, regional, național și internațional</p> <p>-Colectivele de cercetare au participat la realizarea unui numar însemnat de proiecte de cercetare în cooperare cu mediul economic local, national și internațional în cadrul instrumentelor de finanțare de tip PCCA, PCE , Cecuri de inovare, STAR, ERANET, EURATOM, TE, ESA, FP7, contracte cu terții. S-au câștigat un număr semnificativ de contracte noi de cercetare: PCCA - 21, PCE - 2, FP7 -3, ROSA – STAR – 3, contracte externe cu terții – 3, etc.</p> <p>-S-au depus 10 cereri de brevet de inventive și s-au obținut 4 brevete aprobate.</p> <p>-Cooperarea cu Cluj IT Cluster în domeniul cercetării materializată printr-un proiect de cercetare comun, organizarea în comun de sesiuni științifice și de consultare cu mediul economic.</p> <p>-Centrul pentru Transfer Tehnologic și de Cunoștințe alături de colectivele de cercetare și de coordonatorii activităților de cercetare a participat la realizarea unui număr însemnat de acțiuni din care menționăm:</p> <p>-dezvoltarea serviciilor de informare și consultanță în proprietate industrială;</p> <p>-organizarea de evenimente adresate mediului academic și economic cu componentă de transfer tehnologic;</p> <p>-promovarea și integrarea structurilor de cercetare în cadrul rețelelor internaționale de promovare a rezultatelor</p>

				obținute din activitățile de cercetare-dezvoltare care sunt transferabile înspre piață și în cadrul structurilor de tip cluster formate în 2013 sau în curs de formare. -Organizarea de catre UTCN a manifestării PRO-Invent 2014
30	M3.3	P7_CSIC	Susținerea publicării rezultatelor cercetării la conferințe de prestigiu (din categoria A conform clasificărilor MECTS)	-S-au acordat semestrial departamentelor fonduri în valută, din venituri proprii, pentru sprijinirea participării la conferințe de prestigiu.
31	M3.4	P8_CSIC	Cofinanțare a conferințelor internaționale organizate de UTCN care sunt indexate ISI Web of Knowledge	- Nu a fost cazul
32	M3.5	P9_CSIC	Premierea publicațiilor în reviste ISI cu SRI>0.5	-În urma analizei rezultatelor activității de cercetare pe 2013 Consiliul Cercetării a acordat premii pentru rezultate deosebite in publicare, vizibilitate internațională și atragere de contracte de cercetare. -Premiile au fost acordate în cadrul Conferinței Cercetării Științifice dinUTCN din 15 Decembrie 2014 (http://research.utcluj.ro/index.php/id-2014-utcn-premii.html).
33	M3.5	P10_CSIC	Asigurarea accesului la bazele de date internaționale cu publicații științifice	-Proiectul ANELIS la care Universitatea Tehnică este parte a asigurat la un cost acceptabil accesul la cele mai importante baze de date internaționale din domeniu pe 2014. Costul taxei de acces a fost suportat in proporție de 50% din regia DMCDI. -În cadrul proiectului ANELIS se dezvoltă la UTCN o componentă a infrastructuri nationale pentru stocarea și accesarea bazelor de date achiziționate cu un pilon la Universitatea Tehnică din Cluj.
34	M3.5	P11_CSIC	Susținerea financiară a întâlnirilor de lucru în etapa de elaborare a aplicației de finanțare pentru proiecte de cercetare internaționale	-La nivel instituțional s-au finanțat întâlniri de lucru cu universități de înalt nivel precum Universitatea Tehnică din Braunschweig, Universitatea din Stuttgart pentru dezvoltarea unui cadru instituțional de colaborare în educație și cercetare.

8.3 ACTIVITATEA DE CERCETARE ȘTIINȚIFICĂ

8.3.1. Resurse umane implicate în cercetarea științifică

Personalul de cercetare este format din cadre cu pregătire superioară și medie care desfășoară activități de cercetare științifică și de proiectare în cadrul departamentelor și unităților de cercetare. În anul 2014, acesta a fost compus cu preponderență din cadre didactice (**93.43%**) datorită menținerii potențialului scăzut de a angaja cercetători cu normă întreagă pe contractele de cercetare științifică (**6.57 %**).

Situația resursei umane din UTCN implicată în activități de cercetare științifică în anul 2014 este prezentată în tabelul 8.2, atât numeric cât și procentual. În tabelul 8.2 doctoranzii cu/fără frecvență, cercetătorii post-doctorali bursieri din fonduri structurale, studenții, masteranzii, precum și profesorii asociați sunt incluși pe poziții de cercetători.

Tabelul 8.2. Repartiția pe funcții a resursei umane implicate în activitatea de cercetare în perioada 2011- 2014

Funcția	2011		2012		2013		2014		Creștere relativă 2014/2013
	Nr.	% UTCN	Nr.	% UTCN	Nr.	% UTCN	Nr.	% UTCN	% UTCN
Profesor	168	20,51%	181	16,64%	189	18.12%	179	17.29%	-5.59%
Conferențiar	133	16,24%	189	17,37%	197	18.89%	205	19.81%	3.90%
Șef lucrări	174	21,25%	284	26,10%	315	30.20%	324	31.30%	2.78%
Asistent	240	29,30%	294	27,02%	242	23.20%	226	21.84%	-7.08%
Preparator	52	6,35%	48	4,41%	38	3.64%	33	3.19%	-15.15%
Total CD	767	93,65%	996	91,54%	981	94.06%	967	93.43%	-1.45%
Cercetător	52	6,35%	92	8,46%	62	5.94%	68	6.57%	8.82%
TOTAL	819	100%	1088	100%	1043	100%	1035	100%	-0.77%

Datele prezentate includ atât cercetătorii și cadrele didactice din Cluj-Napoca, cât și cei din Baia Mare. Astfel, din numărul total de cadre didactice luate în calcul **80.98 %** provin din Cluj-Napoca și **19.02 %** din Baia Mare, iar în ceea ce privește repartiția cercetătorilor **98.53 %** sunt din Cluj-Napoca și **1.47 %** din Baia Mare

Un aspect, care trebuie menționat, este creșterea numărului cercetătorilor cu contract de muncă pe cercetare din Universitatea Tehnică din Cluj-Napoca cu **8.82%** față de anul 2013. Acest lucru se datorează, în special, noilor contracte de muncă încheiate pentru proiectele de tip Parteneriate câștigate în anul 2014 .

8.3.2. Resurse financiare atrase pentru activități de cercetare științifică

Resursele financiare atrase în activitatea de cercetare din UTCN sunt structurate pe trei mari categorii:

- **contracte naționale** câștigate în competițiile de tip granturi cum ar fi: *Idei PCE și PCCE, Parteneriate – PCCA, Resurse Umane - PD, TE, Inovare (Cecuri Inovative, Inovare-STAR, INOVARE DSPT, EUREKA), Capacități (Suport FP7, Cooperări Bilaterale)*.
- **contracte externe**, care cuprind proiectele câștigate în programul de cercetare al Uniunii Europene - FP7 și contracte cu firme din stăinătate);
- **contracte cu firme românești** (contracte cu terții);

Distribuția sumelor atrase în activitatea de cercetare științifică în anul 2014, pe cele trei categorii de surse de finanțare, este prezentată în tabelul 8.3. Încasările cele mai substanțiale provin, în continuare, din contractele câștigate în competițiile naționale (**56.36%**), contractele externe dețin **33.58 %**, iar contractele cu firme românești **10.06%**.

Tabelul 8.3. Venituri atrase în activitatea de cercetare în perioada 2011 – 2014

Sursa de finanțare	Valoare (RON)				Creștere 2013/2014
	2011	2012	2013	2014	
Competiții naționale	14,661,269	14,676,850	11,100,417	9,650,253	-15.03%
Contracte externe	3,623,401	6,227,688	4,363,094	5,750,592	24.13%
Contracte cu firme românești	1,734,575	1,533,858	1,643,415	1,722,973	4.62%
TOTAL CERCETARE	20,019,245	22,438,396	17,106,926	17,123,817	0.10%

De asemenea, tabelul 8.3 prezintă evoluția sumelor atrase în activitatea de cercetare științifică în perioada 2011 – 2014. Sunt înregistrate creșteri procentuale de **4.62%** a încasărilor din contracte cu firme românești și de **24.13%** a contractelor externe față de anul 2013, însă se menține tendința de scădere a încasărilor din proiectele câștigate în competiții naționale (**-15.03%** față de anul 2013), care reprezintă principala sursă de venit în cercetare. Această scădere este puternic influențată de scăderea numărului de proiecte de tip *Idei PCE și PCCE* derulate de UTCN, în condițiile în care în competițiile 2011 și 2013 numărul de proiecte nou câștigate a fost foarte redus.

Tabelul 8.4. Distribuția pe tipuri de proiecte a veniturilor din cercetare în anul 2014

Nr.	Sursă finanțare	Tip proiect	Nr. proiecte	Valoare 2014 (RON)	Procent încasări 2014
1	Competiții naționale		87	56.36%	56.36%
	1.1.	PCCA – 2012**	21.93%	21.93%	22.05%
	1.2.	PCCA - 2014	5.49%	5.49%	5.52%
	1.3.	PCE 2011	3.31%	3.31%	3.33%
	1.4.	PCE 2013	3.12%	3.12%	3.13%
	1.5.	STAR 2012	2.56%	2.56%	2.57%
	1.6.	STAR 2013	3.86%	3.86%	3.88%
	1.7.	ERANET	0.51%	0.51%	0.52%
	1.8.	EURATOM	1.02%	1.02%	1.03%
	1.9.	PD	0.63%	0.63%	0.63%
	1.10.	Cecuri de Inovare	0.58%	0.58%	0.59%
	1.11.	Eureka	1.61%	1.61%	1.61%
	1.12.	Inovare -DSPT	0.12%	0.12%	0.12%
	1.13.	TE 2011	4.86%	4.86%	4.88%
	1.14.	TE 2013	3.91%	3.91%	3.93%
	1.15.	BTC	0.15%	0.15%	0.15%
	1.16.	ESA	0.23%	0.23%	0.23%
	1.17.	Contracte cu terți fara TVA	0.16%	0.16%	0.16%
	1.18.	Capacități - Bilaterale	0.53%	0.53%	0.54%
	1.19.	Competiții interne 2014	1.75%	1.75%	1.76%
1.20.	IDEI COMPLEXE - PCCE	0.03%	0.03%	0.03%	
2	Terți		57	10.06%	10.06%
3	Internaționale		23	33.58%	33.58%
	3.1.	Proiecte Cadru 7*	23.52%	23.52%	23.65%
	3.2.	Internaționale cu terți***	10.06%	10.06%	10.12%
TOTAL			197	17,123,817.97	100%

Tabelul 8.4. prezintă distribuția pe tipuri de proiecte a veniturilor din cercetare în anul 2014. Pe primul loc în clasamentul încasărilor s-au situat contractele de tip FP 7 cu **23.65%**, urmate, la mică diferență, de contractele de tip PCCA -2012 cu **22.05%**. Pe cel de-al treilea loc se situează contractele internaționale cu terți (**10,12%**), în timp ce pe ultimul loc s-au

situat contracte cu terți fără TVA cu **0,16%**, respectiv BTC cu **0,15%** (aceste contracte sunt în general de valoare mică).

Cu toate că aceste rezultate au fost obținute, în condițiile în care în anul 2014 au fost câștigate 21 de contracte de tip PCCA și 2 contracte de tip PCE noi, trebuie menționat că în cazul celor 21 de proiecte de tip PCCA nou câștigate, UEFISCDI a redus finanțarea la o sumă forfetară de 58.000 RON/proiect, la care a mai adăugat un procent de 3 - 5% din valoarea inițial contractată.

Noi contracte de cercetare au fost câștigate și în competiția ROSA – STAR – 2014 (3 contracte de cercetare). De asemenea, la finalul anului 2014 a fost lansată o nouă competiție de tip **Resurse Umane – Tinere Echipe**, pentru care interesul cercetătorilor din UTCN a fost foarte ridicat (au fost depuse 82 de cereri de finanțare).

În ceea ce privește competițiile internaționale, în 2014 au fost câștigate 3 proiecte de tip FP 7 și 3 proiecte externe cu terții, dar valorile mari ale încasărilor se datorează în primul rând încasărilor aferente proiectelor câștigate în anul 2013 (9 contracte de tip FP 7). Se menține, deci, tendința de orientare spre competiții internaționale a cercetătorilor din UTCN, manifestată și în anii precedenți, în condițiile în care s-a redus atât numărul competițiilor naționale, cât și numărul proiectelor finanțate de UEFISCDI.

Tabelul 8.5. cuprinde distribuția veniturilor obținute din activitatea de cercetare pe facultăți, iar tabelul 8.6 pe departamente.

Tabelul 8.5. Distribuția pe facultăți a veniturilor din cercetare în anul 2014

Nr.crt.	Facultatea	Încasări
1	Arhitectură	45,320.16
2	Automatică și Calculatoare *	5,989,515.00
3	Construcții	1,246,023.80
4	Construcții de Mașini	1,766,259.90
5	Electronică, Telecomunicații și Tehnologia Informației ***	2,042,520.39
6	Inginerie Electrică **	2,409,705.04
7	Ingineria Materialelor și a Mediului	1,824,708.41
8	Instalații	96,367.59
9	Mecanică	999,500.71
10	Litere -CUNBM	668,605.67
11	Inginerie -CUNBM	104,250.87
12	Științe- CUNBM	817,646.10
Total:		17,123,817.97

Tabelul 8.6. Distribuția pe departamente a veniturilor din cercetare în anul 2014

Nr.crt.	Departament	Val UTCN
1	01_ARH_ARH	45,320.16
2	03_AC_AUT ***	1,610,205.43
3	04_AC_CALC *	4,269,368.06
4	05_AC_MAT	109,941.51
5	06_CONS_INFRA	81,209.45
6	07_CONS_STRUC	229,037.32
7	08_CONS_CCMAN	8,100.00
8	09_CONS_MECON	927,677.03
9	11_CM_MIE	19,826.80
10	12_CM_ISM	1,018,354.94
11	13_CM_IPR	538,210.77
12	14_CM_IF	189,867.39
13	15_ETTI_BAZEL	69,402.59
14	16_ETTI_COM	509,374.55
15	17_ETTI_ELAP	1,463,743.25
16	18_IE_MAE **	2,125,297.52
17	19_IE_ELMAN	25,101.00

18	20 IE_ELMAS	259,306.52
19	21 MEC_ART	40,733.85
20	22 MEC_MECDIM	722,530.00
21	23 MEC_INGMEC	236,236.86
22	24 IMM_FIZCHIM	1,305,190.99
23	25 IMM_SIM	461,373.87
24	26 IMM_IMADD	58,143.55
25	27 INSTA_INGINST	96,367.59
26	31 RESMIN_ING	35,291.30
27	32 RESMIN_RGM	68,959.57
28	34 LIT_FILO	187,500.00
29	36 STI_CHIMBIO	215,600.00
30	37 STI_MATINFO	189,900.00
31	38 STI_ECONFIZ	6,646.10
Total		17,123,817.97

Există, în continuare, departamente fără încasări din contracte de cercetare: Urbanism, Limbi Moderne și Comunicare, Pregătirea Personalului Didactic, iar din cadrul CUNBM: Inginerie Electrică, Electronică și Calculatoare, Științe Socio-Umane, Teologie, Arte, Profil Psihopedagogic.

8.3.3. Defalcarea regiei din proiectele naționale

În tabelul de mai jos este prezentată situația regiei încasate și a distribuției acesteia pe utilități, regie cercetare (UTCN), directori / departamente / facultăți.

Tabelul 8.7. Defalcarea regiei

An	Venit contracte naționale UTCN	Regie incasata	Regie	Utilitati		UTCN-DMCDI		Director proiect		Departament		Facultati	
				%	Lei	%	Lei	%	Lei	%	Lei	%	Lei
2009	12.811.152	1.490.120	11,6%	23,6%	352.273	37,0%	551.146	26,0%	388.017	10,4%	155.036	2,9%	43.645
2010	15.603.033	2.114.194	13,5%	23,7%	501.996	38,4%	812.224	25,2%	532.996	10,5%	222.839	2,1%	45.015
2011	16.362.278	2.191.200	13,4%	23,8%	522.052	39,7%	870.087	23,8%	520.939	10,9%	238.730	1,8%	39.391
2012	15.245.088	1.952.827	12,8%	24,8%	484.680	41,4%	807.801	17,3%	337.225	13,2%	258.496	3,3%	64.624
2013	12.535.832	1.679.688	13,4%	20,9%	350.729	34,8%	584.548	31,6%	531.453	11,1%	187.055	2,8%	46.764
2014	10.412.040	1.637.606	15,7%	20,20%	330.749	33,7%	551.248	33,3%	546.598	10,1%	164.911	2,7%	44.100
TOTAL									2.857.228		1.227.067		283.539

La cererea directorilor de proiect/decanatelor/facultăților a fost acordată regia returnată aferentă anilor 2009-2013. Sumele acordate sunt detaliate în tabelul 8.8. Aceste sume, solicitate în avans, au avut ca scop sprijinirea cercetătorilor pentru participarea la conferințe de prestigiu, efectuarea unor reparații necesare echipamentelor de laborator sau achiziționării de consumabile fără de care activitatea în laborator nu putea fi continuată, precum și acreditării unor secții de master.

Tabelul 8.8. Regii returnate la cerere în perioada 2009 - 2013

Anul	Regie returnată calculată	Regie returnată acordată la cerere	Sold regie regie returnabilă
2009	586,698	175,076.42	411,621.58
2010	800,850	171,058.90	629,791.10
2011	560,330	164,538.56	395,791.44
2012	660,345	283,200.89	377,144.11
2013	765,272	61,486.84	703,785.16
Total:	3,373,495	855,361.61	2,518,133.39

Sumele rămase neacordate vor fi în mare măsură utilizate pentru acordarea împrumuturilor necesare efectuării plăților salariale lunare pentru cercetătorii angajați în contractele de cercetare.

8.3.4. Cheltuieli

Plata din regie a utilităților către UTCN

Tabelul 8.9. Plata utilităților pe 2014

Nr.crt.	Regie datorată calculată	Regie plătită	Document justificativ
2013	297,708 (contr.fără TVA)	212,107	OP.12108/23.12.2013 (5003)
	53,021 (contr.cu TVA)	48,952	OP.2097/14.03.2013 (RO 79)
		22,893	OP.12109/23.12.2013 (RO 79)
2014	273,756 (contr.fără TVA)	239,566	OP.1759/03.12.2014 (5003)
	56,993 (contr.cu TVA)	53,902	OP.1760/23.12.2014 (RO 79)
Total:	681,478	577,420	
Sumă restantă 31.12.2014: 104,058 RON			

Cheltuieli din regia UTCN-DMCDI pe anul 2014

Cheltuielile efectuate din regia UTCN-DMCDI în anul 2014 sunt detaliate pe categorii în tabelul 8.10.

Tabelul 8.10. Distribuția cheltuielilor efectuate din regia UTCN-DMCDI în anul 2014

Nr.crt.	Tip cheltuială	5003	RO79	Valoare cheltuială
2	Cheltuieli salariale DMCDI	397,614.34	0	397,614.34
3	Cheltuieli materiale	19,155.13	2,594.31	21,749.44
4	Cheltuieli de deplasare	10,592.75	0	10,592.75
5	Dotări	0	9,920.00	9,920.00
6	Taxa -ANELIS Plus - transa II	91,314.58	0	91,314.58
7	Alte taxe	29,443.24	0	29,443.24
7	Alte cheltuieli	58,081.18	9,418.06	67,499.24
Total cheltuieli DMCDI 2014:		514,886.64	21,932.37	628,133.59

În capitolul bugetar "Alte cheltuieli" intră diverse servicii precum: servicii de auditare a proiectelor naționale, abonamentele RATUC ale magazinerilor DMCDI, reparații copiatoare, taxe poștale, taxe brevetare, cheltuieli pentru medicina muncii, etc.).

Din rezervele cumulate în anii anteriori a fost plătită taxa -ANELIS Plus (transa II) și au fost finanțate 10 proiecte în Competiția Internă - 2014, lansată la solicitarea cadrelor didactice și cercetătorilor din UTCN.

Împrumuturi din regia returnabilă pe anii 2009-2013 și pe anul 2014

Tabelul 8.11. Împrumuturi restante acordate din regia UTCN în perioada 2009-2014

Nr.crt.	Tip cheltuială	Valoare cheltuială
Total împrumuturi restante din perioada 2009-2013 (cont 5003)		2,229,489.70
I	Sold împrumuturi FS 31.12.2013	1,556,514.36
1	Împrumuturi acordate pe anul 2013 proiectelor din FS	0
2	Împrumuturi restituite pe anul 2014 pentru proiecte din FS	636,936.00
Sold împrumuturi restante proiecte FS 2009-2013		919,578.36
II	Sold împrumuturi (FP 7+alte proiecte externe) 31.12.2013	212,975.34
3	Împrumuturi acordate în anul 2014 - (FP 7+alte proiecte externe)	382,652.98
4	Împrumuturi restituite în anul 2014 - (FP 7+alte proiecte externe)	244,351.79
Sold împrumuturi FP 7+alte proiecte externe) 31.12.2014		351,276.53
6	Împrumuturi restante din perioada 2009-2013 (cont RO 79)	460,000.00
Total împrumuturi restante 2009-2014:		1,730,854.89

Din regia returnabilă din anii 2009-2012 s-au acordat până la finele anului 2013 împrumuturi pentru susținerea proiectelor finanțate din Fonduri Structurale, din care au fost recuperate o parte din sumele împrumutate. În anul 2014 a continuat procesul de restituire a sumelor, astfel că la finalul anului suma rămasă nereturnată din împrumuturile acordate pentru susținerea acestor proiecte este de **919,578.36 RON**.

Pentru susținerea proiectelor externe, în anul 2014 au fost împrumutați **382,652.98 RON**. În prezent, s-au recuperat din împrumut **244,351.79 RON**. Aceste împrumuturi au fost acordate, cu preponderență proiectelor aflate în faza finală, pentru a se asigura efectuarea cheltuielilor în perioada de derulare a acestora.

Tot pentru susținerea activității de cercetare, în anul 2014 din regia returnabilă datorată Departamentelor /Facultăților/Directorilor de contracte pe anii 2009-2013, s-a acordat la cerere suma de **225,744.08 lei**.

În afara acestor împrumuturi, din Regia DMCDI, au fost acordate și împrumuturi pentru susținerea proiectelor naționale de cercetare. Aceste împrumuturi au susținut, în primul rând, cercetătorii angajați cu funcția de bază pe contracte de cercetare aflate în derulare și realizarea activităților prevăzute în proiect, în condițiile în care sumele aferente anului 2014 au fost virate de UEFISCDI cu întârziere (prima tranșă a fost virată în luna aprilie). O situație a sumelor împrumutate lunar poate fi urmărită în tabelul 8.12. Remarcăm că din împrumuturile acordate pentru susținerea proiectelor naționale de cercetare, au rămas nerecuperate până în prezent doar **5,308.33 lei**, în condițiile în care soldul împrumuturilor restante la 31.12.2013 era de **29,088.83 lei**.

Tabel 8.12. Împrumuturi acordate/ recuperate pentru proiecte naționale, din regia UTCN-DMCDI în anul 2014

Nr.crt.	Luna	Împrumuturi acordate	Împrumuturi restituite
Sold împrumuturi în contracte naționale 31.12.2013: 29,088.83 lei			
1.	Ianuarie	245,912.80	0.00
2.	Februarie	34,476.76	0.00
3.	Martie	6,376.00	142,161.06
4.	Aprilie	19,128.00	22,352.00
5.	Mai	0.00	27,552.00
6.	Iunie	0.00	6,376.00
7.	Iulie	0.00	0.00
8.	August	0.00	0.00
9.	Septembrie	0.00	0.00
10.	Octombrie	0.00	131,233.00
11.	Noiembrie	0.00	0.00
12.	Decembrie	0.00	0.00
TOTAL		305,893.56	329,674.06
Sold împrumuturi în contracte naționale 31.12.2014: 5,308.33 lei			

8.3.5. Regia din proiecte externe:

Regia din proiectele externe a fost cumulată în contul **EUR 196** și la data de 31.12.2014 este de **604,914.41 EUR**, iar în contul USD3 la data de 31.12.2014 este de **10.100 USD**. Aceste sume reprezintă rezerva financiară necesară derulării contractelor de cercetare externe aflate în derulare.

8.3.6. Bilanț pe conturi

Tabel 8.13. Bilanțul pe anul 2014 contului 5003

Tip contracte	Suma	Moneda
Sold la data de 31.12.2013 cont 5003	3,662,732.47	RON
Intrări cont 5003	+ 12,275,625.26	RON
Plăți parteneri	- 3,600,297.60	RON
Cheltuieli pe proiecte de cercetare	- 6,959,891.56	RON

Cheltuieli din regia returnată a directorilor de proiect și sume rămase din contracte finalizate	- 671,879,03	RON
Cheltuieli utilități	- 239,566.00	RON
Cheltuieli din regia UTCN-DMCDI	- 514,886.64	RON
Împrumuturi acordate în proiecte FS si FP 7	- 382,652.98	RON
Taxa Anelis - Transa II	- 91,314.58	RON
Competiții interne	- 300,000.00	RON
Împrumuturi restituite în proiecte FS si FP 7	+ 881,287.79	RON
Sold la data de 31.12.2014 cont 5003	4,059,157.13	RON

Tabel 8.14. Bilanțul pe anul 2014 contului RO 79

Tip contracte	Suma	Moneda
Sold la data de 31.12.2013 cont RO79	1,091,673.42	RON
Intrări cont RO79	+ 2,134,764.17	RON
TVA plătit efectiv	- 424,959.98	RON
Cheltuieli pe proiecte cu terții	- 1,524,969.62	RON
Cheltuieli utilități către UTCN	- 53,902,00	RON
Cheltuieli din regia UTCN-DMCDI	- 21,932.37	RON
Sold la data de 31.12.2014 cont RO79	1,254,575.62	RON

Tabel 8.15. Bilanțul pe anul 2014 contului EUR2

Tip contracte	Suma	Moneda
Sold la data de 31.12.2013 cont EUR2 +conturi FP7	1.185.525,37	EURO
Intrări 2014	+ 962,182.77	EURO
Regie reținută	- 78,790.25	EURO
Cheltuieli proiecte	- 1,117,526.60	EURO
Sold la data de 31.12.2014 cont EUR2 +conturi FP7	951,391.29	EURO

Tabel 8.16. Bilanțul pe anul 2014 contului USD3

Tip contracte	Suma	Moneda
Sold la data de 31.12.2013 cont USD3	37. 774,45	DOLARI
Intrări 2013	+ 0	DOLARI
Regie reținută	- 0	DOLARI
Cheltuieli pe proiecte	- 21,147.99	DOLARI
Sold la data de 31.12.2014 cont USD3	16,626.46	DOLARI

8.3.7. Rezultatele cercetării

Publicații ISI

Tabelul 4.1. Evoluția articolelor ISI din UTCN în perioada 2009-2014

Anul	2009	2010	2011	2012	2013	2014	TOTAL
Articole reviste ISI	116	138	165	275	253	178	1125
Articole ISI Proceedings	279	28	21	73	85	149	635
TOTAL	395	166	186	348	338	327	1760

Publicații SCOPUS

Tabelul 4.2. Evoluția articolelor SCOPUS din UTCN în perioada 2011-2014

Anul	2011	2012	2013	2014	TOTAL
Articole in reviste si la conferinte SCOPUS	577	721	607	567	2472
Articole citate SCOPUS	272	300	201	69	842
Numar citari SCOPUS (fara autocitari, martie 2015)	1246	1029	568	120	2963
Coeficient Hirsch - h	15	14	9	3	



Figura 8.1. Ponderea domeniilor de publicare SCOPUS în perioada 2011-2014 pentru UTCN

Revistele recunoscute ISI:

1. [Carpathian Journal of Earth and Environmental Sciences](#) - editat de colectivul de Știința mediului;
2. [Carpathian Journal of Mathematics](#)-editat de departamentul de matematică;

Revistele recunoscute B+:

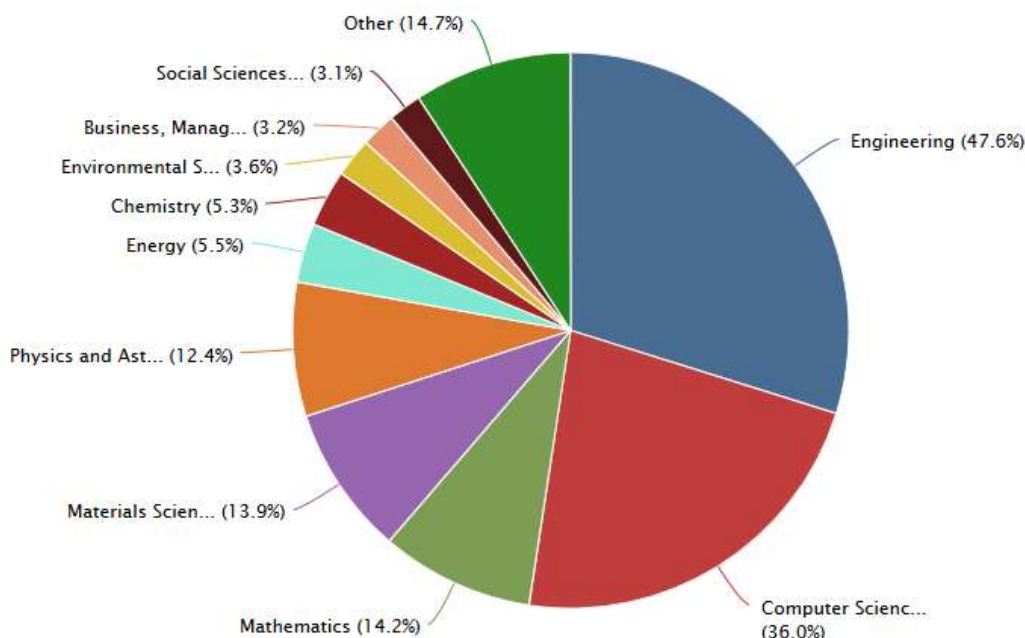
1. [Creative Mathematics](#);
2. [Buletin Științific. Seria C: Fascicola Mecanică. Tribologie. Tehnologia construcțiilor de mașini](#);
3. [Carpathian Journal of Electronic and Computer Engineering](#);
4. *Buletin Științific. Fascicola Filologie. Seria A - Editura Universității De Nord Baia Mare*;
5. *Buletin Științific. Exploataři Miniere. Prepararea Substanțelor Minerale Utile. Metalurgie neferoasă. Geologie și Ingineria Mediului.*
6. [Acta Electrotehnica](#);
7. [Acta Technica Napocensis Section: Civil Engineering and Architecture](#);
8. [Acta Technica Napocensis Series: Applied Mathematics and Mechanics](#);
9. [Acta Technica Napocensis-Electronics and Telecommunications](#);
10. [Annals of The Tiberiu Popoviciu Seminar of Functional Equations. Approximation and Convexity](#);
11. [Automation Computers Applied Mathematics](#);
12. [Electromotion](#);
13. [Revista Romana de Interactiune Om - Calculator](#);

8.3.8 Asigurarea eticii în cercetarea științifică din UTCN

S-a achiziționat un sistem software antiplagiat care s-a folosit în mod experimental pentru verificarea unor lucrări cu caracter didactic și de cercetare (lucrări de diplomă, disertații, teze de doctorat rapoarte științifice, articole științifice). Rezultatul experimentului demonstrează din păcate necesitatea utilizării pe scară mai largă a unui astfel de software.

În mod sistematic rezultatele activităților didactice și de cercetare colectate prin intermediul sistemului SIMAC sunt evaluate și corectate de grupe de experți cu înaltă

ținută profesională și morală pentru a asigura corectitudinea și evaluarea unitară a rezultatelor acestor activități.

8.3.9 Concluzii privind activitatea de cercetare științifică

Pentru creșterea cantitativă și calitativă a activității de cercetare este necesară aplicarea următoarelor măsuri:

-Atragerea de noi cercetători: -personal academic; -studenti doctoranzi, -studenti masteranzi prin:

- Condiționarea finalizării tezelor de doctorat și a obținerii calificativului maxim de publicarea cel puțin a unei lucrări într-un jurnal ISI și elaborarea cel puțin a unei propuneri de finanțare.
- Condiționarea obținerii unei note maxime la examenele de dizertație de implicare în proiectele de cercetare ale colectivelor de cercetare din universitate și publicarea unui articol științific.
- Condiționarea promovării pe o poziție didactică superioară de publicarea de la ultima promovare a cel puțin unei lucrări într-un jurnal ISI și elaborarea și câștigarea cel puțin a unei propuneri de finanțare.
- Îmbunătățirea educației orientate spre cercetare la toate formele de învățământ.

-Îmbunătățirea și extinderea infrastructurii de cercetare:

-spații, echipamente de cercetare, personal de întreținere laboratoare și echipamente prin participarea la competițiile de finanțare a infrastructurii de cercetare

-Extinderea activităților în colective interdisciplinare

-Extinderea schimbului de experiență și a colaborării cu parteneri naționali și internaționali

-Exploatarea la nivel corespunzător a bazelor de date internaționale (Anelis Plus)

-Dezvoltarea aptitudinilor antreprenoriale

-Organizarea și participarea la evenimente din domeniul cercetării

-Orientarea către nevoile mediului economic local (Colaborarea cu Agențiile de Dezvoltare Regională, cu mediul economic local)

-Orientarea către nevoile mediului economic în general prin structuri specializate: -Oficiul Fraunhofer, -Danube Innovation and Technology Transfer Center, -NW Region of Research and Innovation Association membra ERIN, -proiectul Enterprise Europe Network.

Semnalăm următoarele aspecte care, în momentul de față, conduc la îngreunarea derulării în mod corespunzător a activității de cercetare:

- Reducerile substanțiale bugetare impuse în fiecare an de autoritatea contractantă conduc la imposibilitatea de a previziona încasările în contractele de cercetare, cu consecințe directe în desfășurarea activităților prevăzute în proiecte.
- În cazul proiectelor naționale de cercetare, din cauza întârzierilor cu care sunt efectuate plățile de către autoritatea contractantă (UEFISCDI), sume importante trebuie împrumutate pentru susținerea cercetătorilor angajați cu carte de muncă pe proiectele de cercetare.

În acest context orientarea către mediul economic local, național sau internațional este o soluție. De asemenea participarea la competițiile Orizont 2020 trebuie extinsă.

În afara blocajelor de ordin financiar, trebuie menționate și problemele legate de administrarea proiectelor de cercetare. Astfel, în ultimii ani, raportarea financiară a devenit extrem de laborioasă. Soluția pentru rezolvarea acestor probleme este:

- Informatizarea rapidă a operațiilor de management a cercetării în curs de implementare și generalizare.
- Perfecționarea personalului administrativ și mărirea numerică a acestuia.

8.4 REZULTATELE ACTIVITĂȚII DE TRANSFER TEHNOLOGIC ȘI DE CUNOȘTINȚE

8.4.1 Preliminarii

În anul 2014, în cadrul Centrului pentru Transfer Tehnologic și de Cunoștințe - CTTC condus de **ing. Liliana POP** au funcționat Oficiul pentru Proprietate Intelectuală și Transfer Tehnologic - OPITT în care au activat un angajat cu normă întreagă și doi angajați cu normă parțială, și Marketing (Imagine - Cercetare), fără nici un angajat.

Centrul pentru Transfer Tehnologic și de Cunoștințe și-a propus pentru anul 2014 consolidarea proiectelor demarate și lansarea de proiecte noi pe cele trei direcții de activitate, respectiv:

1. serviciilor de informare și consultanță în proprietate industrială;
2. organizarea de evenimente adresate mediului academic și economic cu componentă de transfer tehnologic;
3. promovarea și integrarea structurilor de cercetare în cadrul rețelelor internaționale de promovare a rezultatelor obținute din activitățile de cercetare-dezvoltare care sunt transferabile înspre piață și în cadrul structurilor de tip cluster formate în 2013 sau în curs de formare.

8.4.2 Activități și rezultate în domeniul PI

Și în anul 2014 au fost depuse la Oficiul de Stat pentru Invenții și Mărci 10 cereri de brevet, ajungându-se la un total de 93 de cereri depuse, care în prezent sunt în diverse stadii de examinare (durata de examinare a unei cereri de brevet fiind de 4-5 ani). La cele 26 de brevete obținute de UTCN în ultimii cinci ani, s-au adăugat încă 4, ajungându-se la un total de 30 (așa cum se poate observa și în graficul de mai jos).

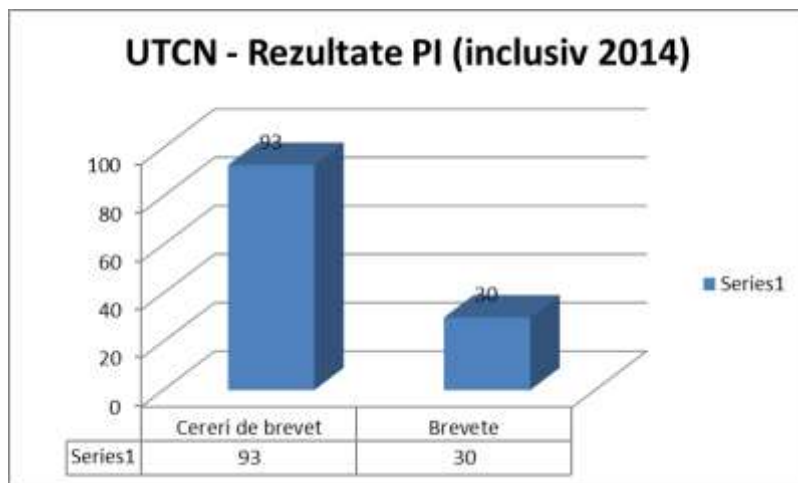

CTTC a beneficiat în 2014 de servicii de instruire, asistență și consultanță în domeniul transferul tehnologic oferite de specialiști din Institutul Român pentru Știință și Tehnologie (RIST), din Ecole Polytechnique Federale de Lausanne (EPFL) și din Camera Națională a Consilierilor în Proprietate Industrială din România (CNCPIR), prin intermediul proiectului 'Technology Transfer through Visibility and Mentorship'.

Seminarul 'Proprietate intelectuală și transfer tehnologic' organizat în 28 februarie 2014 în UTCN a facilitat un schimb de bune practici dinspre EPFL către CTTC. La acest seminar au participat :

- Dr. Andrei Catană—Membru fondator al TTO din EPFL, cu prezentarea '*The Technology Transfer Office*'

- DI. André Roland—Asociat la o firma de PI și colaborator EPFL, cu prezentarea ‘*Patenting for university*’
- D-na Françoise Chardonnens – Consilier juridic al TTO din EPFL, cu prezentarea ‘*IP ownership - Software licensing*’
- D-na Raluca Vasilescu – ‘Membru fondator la firma Oproiu IP și președinte CNCPIR, cu prezentarea ‘*Patenting in Romania and abroad: a complex process*’

Seminarul a fost completat de sesiuni de consultanță față în față la care au participat specialiștii invitați și inventatori din UTCN și alte universități din Cluj-Napoca.

Un alt schimb de bune practici s-a efectuat la EPFL în perioada 6-10 mai 2014, unde a fost vizitat Oficiul de Transfer Tehnologic (TTO) și câteva structuri de cercetare reprezentative, deoarece la acest schimb de bune practici au fost invitați și cercetători din România (2 din UTCN).

În lunile septembrie și octombrie 2014 au avut loc în UTCN întâlniri de asistență și consultanță privind redactarea clauzelor referitoare la Proprietatea Intelectuală din cadrul contractelor cu firme internaționale sau naționale.

La o parte din aceste întâlniri a participat dl. Adam Swetloff, specialist în negocierea contractelor cu mediul socio-economic la TTO din EPFL, iar recomandările pe care le-a explicat aplicate la contracte existente au fost extrem de apreciate de coordonatorii structurilor de cercetare implicate în acest proces.

Mai jos sunt prezentate structurile de cercetare din UTCN care au fost vizitate de specialiștii RIST și EPFL:

- ⇒ [Centru de cercetare Procesare de Imagine și Recunoașterea Formelor](#)
- ⇒ [Centrul de Cercetare și Dezvoltare pentru Tehnologia Informației în Electronică](#)
- ⇒ [Grup de Cercetare în Prelucrarea Semnalului Vocal](#)
- ⇒ [Circuite Integrate Analogice și de Radio Frecvență cu performanțe îmbunătățite prin tehnici digitale](#)
- ⇒ [Grup de Cercetare în Energii Regenerabile](#)
- ⇒ [Centrul de Cercetare în Ingineria și Managementul Inovării](#)
- ⇒ [Modelare Computațională și Simulare Avansată în Ingineria Structurală și Geotehnică](#)
- ⇒ [Laborator de Sisteme de calcul dedicate si incorporate.](#)

8.4.3 Canale de relaționare cu mediul socio-economic

Canalele de relaționare cu mediul socio-economic dezvoltate de UTCN și în 2014 au favorizat o mai bună și implicit reciproc profitabilă interacțiune cu reprezentanțele firmelor internaționale, cu firmele din regiune, cu structurile asociative de firme (de tip „cluster” și nu numai) și cu organizațiile care sprijină dezvoltarea antreprenorialului.

Mai jos sunt trecute în revistă canalele de relaționare cu mediul socio-economic și activitățile derulate în 2014.

1. Proiecte de cercetare internaționale sau naționale de tip FP7, PCCA sau de cercetare aplicativă

O parte din proiectele de cercetare internaționale sau naționale de tip FP7, PCCA sau de cercetare aplicativă demarate în anii anteriori au continuat și în 2014, iar în 2014 s-au semnat încă 21 de contracte PCCA și încă 2 proiectele de cercetare internaționale.

Dintre cele mai reprezentative companii internaționale cu care UTCN a dezvoltat proiecte în 2014 amintim: Volkswagen, Eckerle, Pirelli, Enea, Tenaris, Guhring, Star Transmission, Tunstall, Emerson, Hewlett-Packard, National Instruments, Siemens, Isoin, Wattics, Greent, Software AG, Bosch, Continental, IBM, Microsoft, Electrolux, Infineon, Brose, LMS International.

Lista firmele implicate în proiecte PCCA demarate în 2014 include firme cu care UTCN are o bună colaborare, cum ar fi: Fortech, Arxia, AxTEN, ChimGrup, Romarketing, Technosam, Minesa.

Cercetarea aplicativă s-a concretizat în 57 contracte încheiate cu firme din mediul socio-economic regional, cele mai reprezentative fiind: Emerson, Continental, Unio, Romatsa, Plastistem, Mibarom, Trading Samden Serv, Rolorand, Conti Tech Fluid, Naposint Prodcom, Marmura Transilvania, Energo Power, Drumex.

2. Centrul Danube Innovation and Technology Transfer – DTC

DTC Cluj-Napoca este unul din primele 4 centre pilot danubiene pentru inovare și transfer tehnologic (DTC) constituite în 2012 printr-un proiect finanțat de guvernul Baden-Württemberg în cadrul „Ariei de prioritate 8 Competitivitate” din Strategia Uniunii Europene pentru Regiunea Dunării. Centrele din Cluj-Napoca, Bratislava și Nitra (Slovacia), și Novi-Sad (Serbia), sub coordonarea Steinbeis Europa Zentrum (Germania), au alcătuit o rețea a cărei misiune este să asigure cooperarea transnațională în generarea și transferul de cunoaștere în această regiune a Europei. Rețeaua se află în plină dezvoltare, noi centre fiind înființate în ultimii 2 ani în București (România), Ruse (Bulgaria), Vukovar (Croatia), Maribor (Slovenia) și Győr (Ungaria), fiind în discuție altele în Austria, Ucraina și Moldova.

DTC Cluj-Napoca este găzduită de Universitatea Tehnică și funcționează el însuși ca o rețea deschisă de filiale (Offices) dezvoltate în 4 universități din Cluj-Napoca (UTCN, UBB, UMF și USAMV), în ULB Sibiu și IPA Craiova. Filialele se află sub coordonarea DTC Cluj-Napoca, dar sunt independente instituțional, fiecare funcționând sub incidența reglementărilor specifice instituției gazdă. Este în faza de acord înființarea unor filiale în cadrul Politehnicii Timișoara și al Universității din Oradea.

Activități întreprinse în 2014 în cadrul Filialei U.T. Cluj-Napoca:

Traininguri:

- 27-29 Ianuarie 2014, Managementul Centrelor DTC la Cluj-Napoca, Furnizor: Steinbeis Donau Zentrum, Lector: Jürgen Reizner, Cursanți: Sefii de filiale ai DTC Cluj-Napoca;
- 20-21 Februarie 2014, Workshop „How to write a successful EU proposal” la Karlsruhe, Furnizor: Steinbeis Europa Zentrum, Lectori: Project manageri ai SEZ, Cursanți: Personal filiale UTCN și USAMV.

Proiecte în derulare:

- FP7 INCO - NoGap proiect coordonat de SEZ, participanți din UE: Germania, Slovacia, România și țările EaP: Ucraina, Georgia, Belarus, Azerbaidjan și Armenia.
- 2 proiecte de CDI în cadrul Polului de competitivitate „Cluster Mobilier Transilvan” ;
- FP7 ICT - Express - Parteneri asociați ai proiectului;

Propuneri de proiecte:

- PCCA 2013 (rezultat 2014) – parteneriat cu Comelf SA Bistrița;
- 2 propuneri de proiecte coordonate de UT Viena, februarie și octombrie 2014 cu parteneri din Austria, Germania, Turcia și Romania;
- H2020 – Capacity Building in Technology Transfer – CapTTure, coordonare SEZ, parteneri din Germania, Austria, Belgia, Marea Britanie, Israel, Slovacia, Ungaria și România, aprilie 2014;
- H2020 – NMP – Creabus, coordonare Uniunea camerelor de comerț din Regiunea Veneția, parteneri din Germania, Italia, Slovenia, Serbia, Danemarca Spania și Romania, mai 2014;
- START – SUERD – Coordonator UTCN, Parteneri România și Germania, septembrie 2014;
- 2 proiecte START – SUERD în care UTCN a fost partener, coordonatori fiind din Croatia și Germania, septembrie 2014.

Evenimente:

- Zagreb, Martie 2014, Working Group Innovation and Technology Transfer PA 8 SUERD;
- Cluj, Martie 2014, Cluj Innovation Days;
- Stuttgart, Mai 2014, High-Level Strategy Meeting, Întâlnirea rectorilor universităților care au centre DTC;
- Viena, Iunie 2014, Forumul anual al SUERD;

- București, Octombrie 2014, Forumul Inovării TIB;

Colaborări cu firme:

- A fost întreprinse contacte și acțiuni de colaborare cu peste 30 de firme din regiunile Nord-Vest, Vest și Centru ale României.

Instrumente de colaborare:

DTC Cluj-Napoca a dezvoltat Portalul TIN (Transnational Innovation Network) care permite maparea capacităților de cercetare inovare și a disponibilității de colaborare din universitățile rețelei DTC, precum și a nevoilor de inovare și tehnologie din organizațiile mediului economic al Macroregiunii UE a Dunării. Se regăsește la adresa: www.dtcnetwork.eu. Acesta este în faza de testare pilot, în cursul anului 2015 urmând a fi realizată validarea finală. Portalul TIN va pune la dispoziția tuturor centrelor și filialelor Rețelei DTC un instrument comprehensiv de colaborare transnațională în generarea și transferul de cunoaștere către mediului socio-economic.

3. Clusterul ClujIT

Activitățile în care s-a implicat Universitatea Tehnică din Cluj-Napoca în cadrul Clusterului ClujIT, în anul calendaristic 2014, sunt prezentate succint mai jos:

Implicare în activitățile Grupurilor de Lucru (Work Groups) ale Clusterului ClujIT, după cum urmează:

- **Grupul Innovation** (WG Innovation): coordonarea WG Innovation cât și activități de pregătire proiecte, în parteneriat cu membrii clusterului; colaborări pentru atragerea de finanțări pentru proiecte inovative și interdisciplinare.
- **Grupul Education&HR** (WG Education & Resurse Umane): activități de interacțiune cu ceilalți parteneri din mediul academic, cât și cu partenerii din companiile software, în vederea planificării și organizării de instruire pentru domeniul IT
- **Grupul Antreprenoriat** (WG Entrepreneurship): activități de interacțiune cu ceilalți parteneri din mediul academic, cât și cu partenerii din companiile software, în vederea stimulării inițiativelor de antreprenoriat în domeniul IT, cât și în domenii inovative interdisciplinare
- **Grupul eHealth** (WG eHealth): activități de interacțiune cu ceilalți parteneri din mediul academic, cât și cu partenerii din companiile software, în vederea identificării, pregătirii și implementării de proiecte pentru e-sănătate
- **Grupul “Brand”** (WG Brand): activități de interacțiune cu ceilalți parteneri din mediul academic, cât și cu partenerii din companiile software, în vederea organizării evenimentului “Cluj Innovation Days”; participarea la evenimentul “**Cluj Innovation Days 2014**”

Implicare în definirea, coordonarea și implementarea proiectului POSCCE “**Brained City – Dezvoltarea Inovativa prin Informatizare a Ecosistemului Urban Cluj-Napoca**”; sunt implicate direct 8 echipe din UTCN, două dintre ele fiind implicate la nivel de subproiecte-pivot menite a genera și implementa produse/componente IT marketabile, destinate piețelor de Smart City, alte șase echipe fiind implicate în realizarea de sub-proiecte de design (proiect software complet).

Implicare în definirea, coordonarea și implementarea proiectului “**Cluj Innovation City**”. Implicare, de la nivel instituțional, în înființarea Fundației “**Cluj Innovation City**”.

4. Rețeaua Enterprise Europe Network – EEN

Universitatea Tehnică din Cluj-Napoca este punct local de reprezentare a rețelei Enterprise Europe Network din 2008, iar 2014 a fost un an de bilanț al unui ciclu de proiect de șapte ani.

Graficul centralizator de mai jos prezintă rezultatele cantitative obținute de UTCN în anul 2014, respectiv 970 de persoane au fost informate despre serviciile oferite de rețeaua EEN, la seminariile organizate de UTCN referitoare la serviciile EEN și EU IPR Helpdesk au participat 76 de reprezentanți ai organizațiilor din mediul socio-economic regional, au fost înregistrate în baza de date 32 de firme, pentru 46 de companii au fost oferite servicii

de consultanță în Proprietate Intelectuală, iar 18 firme au beneficiat de serviciile de auditare tehnologică sau de analiză a modelului de afaceri.

Pentru companiile înregistrate de UTCN în rețeaua Enterprise Europe Network și promovate în cele peste 50 de țări în care rețeaua EEN este reprezentată, s-au primit 75 expresii de interes pentru colaborare. De asemenea, pentru clienții rețelei Enterprise Europe Network din zona Transilvania au fost transmise în rețea 128 expresii de interes de colaborare cu diverse companii din rețeaua Enterprise Europe Network. Ca urmare a acestor expresii de interes au fost semnate 9 parteneriate de afaceri, rezultatul cel mai apreciat de finanțatorul EEN.

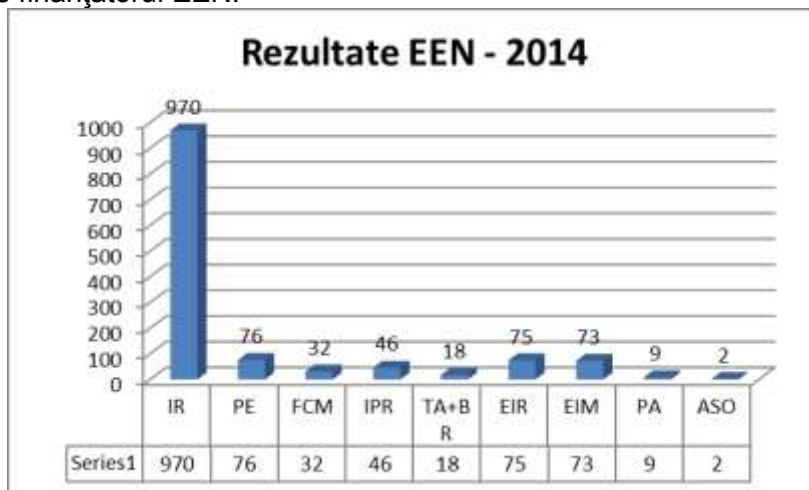

Rezultatele calitative ale activității consultanților EEN din UTCN au fost evaluate prin sondaje specifice solicitate de Comisia Europeană (Directorate-General for Enterprise and Industry) direct la beneficiari și prin formularele de feedback completate în cadrul celor patru întâlniri de informare și formare organizate la Cluj-Napoca, Zalău, Baia-Mare și Oradea.

În data de 24 iunie 2014 a fost organizată la Cluj-Napoca o sesiune de informare adresată antreprenorilor membrii a unui club de afaceri local (15 participanți), sesiune în care au fost prezentate serviciile rețelei EEN și serviciile oferite de rețeaua de ambasadori EU IPR Helpdesk (UTCN are un membru în această rețea care și-a demarat activitatea în 2013).

Seminarul organizat în Zalău în data de 06.11.2014, a inclus prezentări cu următoarele topici:

- ⇒ Rețeaua Enterprise Europe Network–sprijin în internaționalizarea afacerilor și inovare;
- ⇒ Noțiuni fundamentale de Proprietate Intelectuală (PI) și Drepturile de PI;
- ⇒ innDrive: Sistem Integrat de Management al Inovării în IMM-uri.

La acest seminar au fost prezenți 32 reprezentanți ai mediului socio-economic din județul Sălaj, care au apreciat seminarul ca fiind unul de utilitate ridicată.

Un seminar cu un format asemănător fost organizat și la Baia Mare în data de 04.12.2014, la care au participat 21 de reprezentanți ai mediului socio-economic din județul Maramureș. Subiectele incluse și listate mai jos au generat dezbateri și aprecieri din partea participanților:

- ⇒ Rețeaua Enterprise Europe Network–sprijin în internaționalizarea afacerilor și inovare;
- ⇒ Transferul de tehnologie (drepturi de PI) ca soluție de dezvoltare inovativă a afacerii;
- ⇒ innDrive: Sistem Integrat de Management al Inovării în IMM-uri.

Workshop-ul organizat la Oradea în perioada 27-28.11.2014, la care au participat 27 de reprezentanți ai mediului socio-economic din județul Bihor, a inclus prezentarea programului Horizon 2020 - SME Instrument și prezentarea serviciilor EEN cu accent pe utilizarea site-ului, a bazelor de date și a instrumentelor puse la dispoziție de rețea.

5. Rețeaua Europeană a Centrelor Regionale pentru Promovarea Protecției Proprietății Industriale - PATLIB

Centrul Regional pentru Promovarea Protecției Proprietății Industriale-PATLIB Cluj care activează sub umbrela UTCN și-a dezvoltat activitatea și în 2014, prin creșterea numărului de servicii de informare și consultanță oferite de personalul OPITT mediului socio-economic și prin diversificarea acestor servicii datorită accesului la rețeaua EU IPR Helpdesk.

Conform graficului de mai jos, au fost oferite 46 de servicii de informare, asistență și cercetare documentară primară, au fost efectuate 18 vizite, iar 71 de vizitatori au beneficiat de servicii la sediul din UTCN, iar 68 de persoane au participat la sesiunile de formare specifice, puse la dispoziție de EU IPR Helpdesk și traduse în limba română de ambasadorul EU IPR Helpdesk din UTCN.

Astfel, în total, au fost oferite informații specifice brevetelor de invenție, mărcilor, modelelor și proprietății intelectuale unui număr de 203 de agenți economici sau antreprenori.

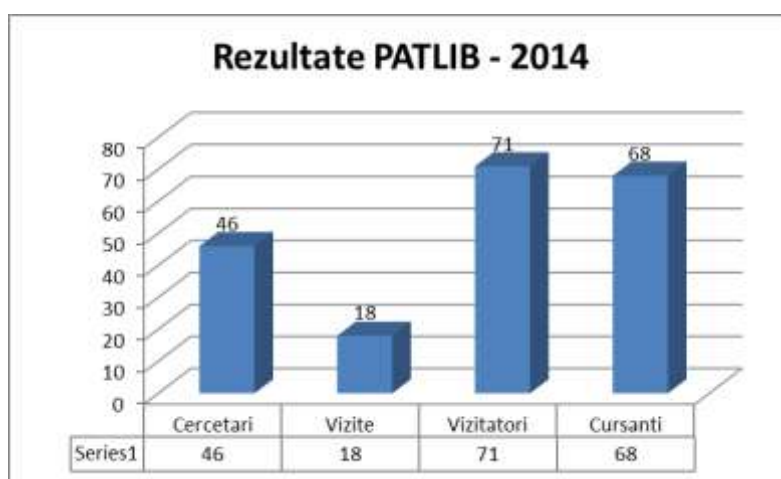

Cel mai mare număr de solicitări de informații a fost în continuare legat de domeniul marilor, marea majoritate a companiilor dorind să-și dezvolte un portofoliu de mărci odată cu portofoliul de produse.

6. Salonul Internațional al Cercetării, Inovării și Invenției “Pro Invent”

Organizarea standului Universității Tehnice din Cluj-Napoca la cea de-a douăsprezecea ediție a **Salonului Internațional al Cercetării, Inovării și Invenției PRO INVENT, salon amenajat** în premieră în spațiile UTCN, a facilitat promovarea în mediul firmelor inovative și mass-media a ofertelor de transfer tehnologic bazate pe brevete și cereri de brevet.

Dintre brevetele și cererile de brevet deținute de UTCN au fost prezentate la Salonul ProInvent cele care nu au mai fost incluse în alte saloane de invenție (vezi tabelul de mai jos):

Nr. crt.	Titlu brevet/cerere de brevet
1	INSTALAȚIE ȘI MAȘINĂ TERMICĂ ÎNCHISĂ, REGENERATIVĂ ȘI REVERSIBILĂ
2	PROCEDEU ȘI DISPOZITIV DE OBTINERE A PIESELOR TUBULARE ÎNDOITE CU SECȚIUNE VARIABILĂ DIN MATERIALE COMPOZITE POLIMERICE ARMATE CU FIBRE
3	MAȘINĂ SINCRONĂ CU FLUX AXIAL ȘI MAGNEȚI PERMANENȚI CU CONCENTRARE DE FLUX MAGNETIC
4	PROCEDEU ȘI INSTALAȚIE PENTRU CURĂȚAREA DEPUNERILOR DE PE SUPRAFAȚA COLECTOARELOR SOLARE PLANE
5	INSTALAȚIE CU AGITARE PRIN BALANSARE PENTRU BIOEXTRACȚIA METALELOR

	GRELE DIN SOLURILE POLUATE
6	TIJĂ CENTROMEDULARĂ AUTOBLOCANTĂ
7	DISPOZITIV DE PORNIRE LA RECE A MOTOARELOR CU ARDERE INTERNĂ ALIMENTATE CU BIODIESEL
8	SISTEM DE AUTOMATIZARE INTELIGENT BAZAT PE O ARHITECTURĂ DISTRIBUITĂ, RECONFIGURABILĂ ȘI ADAPTIVĂ
9	GENERATOR ELECTRIC LINIAR POLIFAZAT CU SECȚIUNE POLIGONALĂ
10	ROBOT PARALEL PENTRU BRAHITERAPIE CU DOUA LANTURI CINEMATICE DE GHIDARE A PLATFORMEI (ACULUI) DE TIP CYL-U
11	DISPOZITIV ȘI METODĂ PENTRU DEPRESAREA BOLȚURILOR LANȚURILOR CU ROLE
12	DISPOZITIV ȘI METODĂ PENTRU MONTAREA ECLISELOR LANȚURILOR CU ROLE
13	MAȘINĂ PENTRU DEBITAREA CURELELOR SAU BENZILOR TRANSPORTOARE
14	PROCEDEU ȘI MATERIAL COMPOZIT PENTRU REALIZAREA PLĂCILOR SINTETICE ORNAMENTALE
15	PROCEDEU ȘI INSTALAȚIE DE SEPARARE ELECTROSTATICĂ A UNUI AMESTEC DE MATERIALE NECONDUCTOARE
16	DISPOZITIV DE ȘTERGERE A SUPRAFEȚEI SĂRMEI DE OȚEL, DUPĂ ZINCARE
17	MATERIAL COMPOZIT FONOABSORBANT ȘI PROCEDEU DE OBTINERE A ACESTUIA
18	MAȘINĂ PENTRU PRELUCRAREA CAPETELOR CURELELOR ȘI BENZILOR TRANSPORTOARE
19	SISTEM DE REPOZITIONARE AL ROBOTULUI SUBMERSIBIL PRIN SCHIMBAREA CENTRULUI DE GREUTATE RELATIV LA CENTRUL VOLUMIC
20	ACTUATOR CU GLISIERE TELESCOPIC
21	ACTUATOR CU REGENERAREA ENERGIEI DE FRÂNARE
22	SINTEZA ECOMATERIALELOR PRIN ACTIVAREA ALCALINĂ A REZIDUURILOR INDUSTRIALE
23	PROCEDEU DE REȚINERE PRIN ABSORȚIE CHIMICĂ A DIOXIDULUI DE CARBON DIN GAZELE REZIDUALE
24	INSTALAȚIE DE REȚINERE A DIOXIDULUI DE CARBON ȘI DIOXIDULUI DE SULF DIN GAZELE REZIDUALE
25	INSTALAȚIE DE ALIMENTARE CONTINUĂ A A MATERIALELOR RECI PRELUCRABILE PRIN TOPIRE
26	METODĂ DE RECUPERARE A PLUMBULUI DIN PASTA SULFATATĂ A ACUMULATORILOR UZAȚI

Marea majoritate a cererilor de brevet și a brevetelor prezentate la Salonul ProInvent 2014 au obținut premii și la Saloanele EUROINVENT 2014 și INVENTICA 2014 organizate la Iași, unde CTTC a organizat standul UTCN și a acordat premii din partea UTCN.

În anul 2014, după o întrerupere de doi ani, a fost organizată și o nouă ediție a Salonului de invenții și inovații INVETIKA de la București, organizat în paralel cu Salonul cercetării românești și cu Forumul Inovării. La ambele saloane UTCN a prezentat invenții și proiecte reprezentative, care au stârnit interes în rândul vizitatorilor.

7. Programe de dezvoltare antreprenorială pentru studenți

CTTC a sprijinit inițiativa organizației Junior Achievement Young Enterprise România de a lansa în UTCN Programul de antreprenorat FASTTRAC (www.fasttrac.org) aparținând Kauffman Foundation, cea mai mare fundație de cercetare a antreprenoriatului care a ajutat mai mult de 300.000 de antreprenori din mai multe țări să lanseze sau să crească o afacere.

CTTC a fost implicat și în organizarea evenimentului „3 Day Startup Cluj”. 3 Day Startup a fost un eveniment de educație antreprenorială pentru studenți și tineri cercetători (doctoranzi, postdoc) prin abordarea „văzând și făcând”, organizat de Institutul Român pentru Știință și Tehnologie (RIST)

În cadrul evenimentului de la Cluj, din 14-16 noiembrie 2014, 2 dintre paneliști au venit de la Universitatea Politehnică Federală din Lausanne (EPFL), 1 facilitator cu experiență în 3 Day Startup a venit de la Londra, iar restul mentorilor și paneliștilor au fost antreprenori cu experiență din România și alți antreprenori cu experiență din ecosistemul transilvănean.

În pregătirea evenimentului au fost organizate 3 evenimente de informare mai scurte, dintre care cel de-al doilea, din 17 octombrie, a beneficiat de participarea a 5 antreprenori de la Universitatea Politehnică Federală din Lausanne, tineri cercetători care și-au transformat rezultatele științifice în produse valorificate pe piața internațională. Acești cercetători/antreprenori au oferit experiența lor către comunitatea academică a Universității Tehnice.

8. Conferința cercetării în UTCN

Cea de-a doua „Conferință a Cercetării din UTCN” a avut loc în 15 decembrie 2014, la Grand Hotel NAPOCA, sala Viena, între orele 14:30-18:30, în cadrul căreia au fost prezentate rezultatele obținute de UTCN în activitatea de cercetare.

La conferință au participat membrii ai Consiliului de Administrație, decani, prodecani, directorii de departamente, responsabili cu cercetarea din consiliile departamentelor, conducători contracte de cercetare. Programul conferinței este accesibilă la adresa: http://research.utcluj.ro/index.php/Conferinta_cercetarii_in_UTCN.html.

8.4.4 Concluzii

Anul 2014 a fost anul în care activitatea de transfer tehnologic a fost analizată mai mult decât în anii anteriori, concluzia fiind că această activitate are nevoie de o abordare strategică și sinergetică.

Relaționarea cu mediul economic prin oferirea de servicii și asistență poate fi dezvoltată printr-o campanie mult mai susținută de interacțiune directă.

Activitatea de PI derulată cu rezultate bune la nivel național, are potențial de creștere la nivel internațional, în cazul în care se vor aloca resurse suplimentare.

8.5 REZULTATELE ACTIVITĂȚII DEPARTAMENTULUI DE INFORMATICĂ

8.5.1 Scurta prezentare

Departamentul de Informatică este o structură universitară constituită în conformitate cu prevederile Legii învățământului, ale Planului strategic de dezvoltare instituțională și ale Cartei universitare, în scopul asigurării unei structuri și organizări instituționale capabile să asimileze și să valorifice facilitățile oferite de societatea informațională. Departamentul de Informatică are misiunea de a fundamenta, implementa și urmări realizarea politicii informatice a Universității Tehnice Cluj-Napoca. În acest scop departamentul de Informatică va analiza, proiecta, implementa, exploata și întreține sisteme informatice în vederea extinderii ariei sistemului informatic în cadrul sistemului informațional a centrului universitar, pentru creșterea performanțelor sistemului universitar de învățământ și cercetare. De asemenea va contribui la fundamentarea deciziilor și la creșterea eficienței managementului instituțional, a administrației și serviciilor prin metodele analizei de sistem și prin optimizarea acțiunilor de colectare, stocare, vehiculare și difuzare a informațiilor proprii sistemului și prin acces la informațiile altor sisteme.

La momentul actual activitățile departamentului Informatic sunt coordonate de **asist. Dr. ing. Călin CENAN** și are în componență 2 ingineri de sistem responsabili cu întreținerea și funcționarea în parametrii cât mai buni a infrastructurii hardware și software a sistemului informatic precum și un număr de alți 9 programatori, personal cu studii superioare în domeniul informatic, care sunt responsabili cu exploatarea în bune condiții a sistemului informatic și dezvoltarea unor facilități și funcționalități noi.

8.5.2 Obiective realizate in 2014

Întreținerea și operarea sistemului SINU: Evidența studenților, Taxe, Burse, Finalizare studii, Admitere, Cataloage și note on-line, Planuri de Învățământ, State de Funcții, Export date către sistemul financiar-contabil Emsys,

Asistență tehnică și întreținere: Cluster server Sistem Informatic Universitar, Cluster server sistem informatic Oracle PeopleSoft Campus și E Business Suite, Cluster server sistem financiar-contabil Emsys, Calculatoare departament Informatică, Financiar-

Contabilitate, Achiziții, Aprovizionare, Cercetare, secretariate 10 facultății, 30 departamente, admitere (incluse în rețeaua SINU).

Dezvoltări software realizate:

- Sistem de gestiune academică bazat pe tehnologie Oracle PeopleSoft Campus;
- Sistem de gestiune financiar-contabilă și pentru compartimentele de achiziții, aprovizionare bazat pe tehnologie Oracle Enterprise Business Suite;
- Implementare program web Internet pentru înscriere la admitere a candidaților la licență din cadrul secțiilor aflate în afara centrului universitar Cluj-Napoca cu excepția CUNBM, așa numiții sateliți (Alba-Iulia, Bistrița, Satu-Mare, Zalău); *iunie 2014*;
- Implementare program web Internet pentru elaborarea registrului matricol on-line; *nov. 2014*;
- Modificare aplicație state de funcții conform noilor cerințe; *iulie 2014*; Modificare aplicație state de funcții pentru înregistrarea activităților de plata cu ora; *oct. 2014*; Modificării software la programele de Planuri de Învățământ pentru a modela noile cerințe de la departamentul de Calitate; acesta trebuie să aibă două viziunii, planul de învățământ al promoției (4, 6 anii) și planul de învățământ în lucru, al anului curent; noi cerințe privitoare la datele cuprinse în planul de învățământ (tip discipline); noi cerințe privitoare la modalitatea de raportare;
- Implementare program de admitere master pentru toate facultății: analiza, implementare, testare, culegere date cu ajutorul celor din comisile de admitere; *mai. – iulie. 2014*;
- Rapoarte la cerere; *ian. – dec. 2014*
 - taxe, contabilitate;
 - admitere, confirmări taxe;
 - statistici în format nou.

Lucrări de achiziții pentru întreținerea și dezvoltarea sistemului informatic

Participări conferințe

Participări la conferințe sau workshopuri

- IT Congress - Technology Refreshment, 15-16 mai 2014
 - <http://www.itcongress.ro/parteneri.html>

8.5.3 Obiective propuse pentru 2015

- Exploatarea în parametrii optimii ai sistemului de management al activității academice SINU (Sistem INformatic Universitar), inclusiv admiterea; *ian. – dec. 2015*;
- Finalizare implementare, testare sistem de gestiune academică bazat pe tehnologie Oracle PeopleSoft Campus; *ian. – dec. 2015*;
- Modificări software la programele de State de Funcții pentru a modela mai eficient notele de comandă și formațiile de studiu speciale; *apr. -iun. 2015*;
- Sistem SINU de rapoarte pt. conducere *mai – nov. 2015*;
- Implementarea unui sistem de arhivare electronică a documentelor bazat pe soluții open-source EPrints; *apr. – iulie. 2015*;
- Management activitate de Cercetare; gestiunea publicațiilor în Oracle PeopleSoft; *feb. 2015* - împreună cu membrii departament Calculatoare;
- Management al activității academice la Școala Doctorală; *oct. 2015*;
- Strategia de redefinire a structurii și funcționalității sistemului informatic integrat al universității care trebuie de asemenea să răspundă cerințelor sporite în urmă înglobării programelor de studiu de la Centrul Universitar Nord din Baia-Mare al UTCN; extindere sistem informatic de management al activității academice SINU (Sistem INformatic Universitar) / Oracle PeopleSoft Campus la Centrul Universitar Nord al UTCN din Baia-Mare; *ian. – dec. 2015*;
- Implementarea unui sistem de consolidare server și stații de lucru prin intermediul serviciilor de virtualizare; analiză oportunității, posibilității; *ian. – dec. 2015*.

8.6 REZULTATELE ACTIVITĂȚII CENTRULUI DE COMUNICAȚII “PUSZTAI KALMAN”

8.6.1 Prezentare generală

Centrul de Comunicatii „PUSZTAI Kálmán” este un serviciu al Universității Tehnice din Cluj-Napoca care are ca scop coordonarea ansamblului activităților rețelei de date-voce a UTCN și exploatarea Nodului Regional de Comunicații Cluj.

Rețeaua de comunicații a Universității Tehnice din Cluj-Napoca este structurată pe două componente: **partea de date și partea de voce**.

La momentul actual activitățile centrului pe **partea de date** sunt coordonate de **Conf.dr.ing. Emil CEBUC** și se referă la administrarea rețelei universitare de date, administrarea serviciilor de date și administrarea sistemelor ce servesc date. Echipa tehnică este compusă din ingineri și viitori ingineri, actuali studenți ai mai multor facultăți din cadrul universității. Schema generală prezentată în *Figura 8.2* conține punctele principale de interconectare ale rețelei academice de date (comutatoarele master și modelul acestora). Planul conține atât partea de AARNIEC RoEduNet (furnizorul de servicii de Internet) cât și partea din UTCN.

Pentru **partea de voce** (administrarea rețelei universitare de centrale telefonice digitale, administrarea terminalelor de voce) nu există personal angajat permanent, sarcinile fiind îndeplinite de personal voluntar din cadrul Laboratorului de Comunicații Unificate în Telecomunicații (Departamentul de Comunicații) coordonat de **Prof.dr.ing. Virgil DOBROTA**. *Schema din Figura 8.3 prezintă cele 10 noduri ale UTCN aflate în Cluj-Napoca, 4 fiind noduri principale* (Baritiu 26, Memorandumului 28, Observator 2 și Muncii 103). Mai există 2 noduri distante (Complexul de Natație “Politehnica” și Filiala Bistrita) conectate prin RoEduNet la Nodul 2.

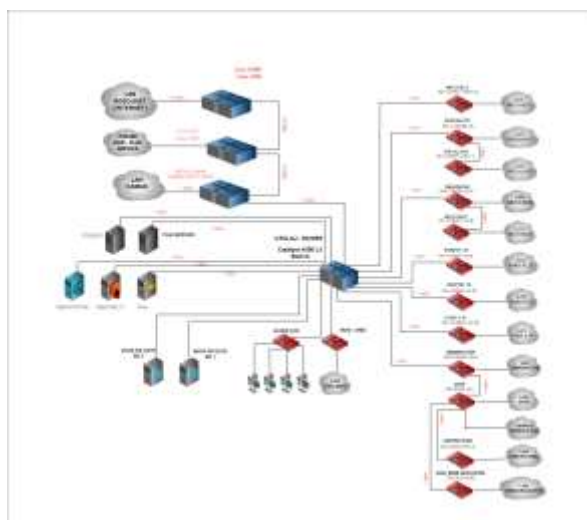

Fig. 8.2

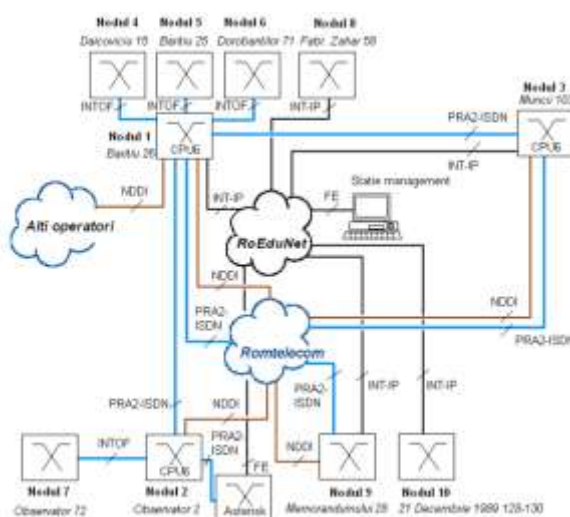

Fig. 8.3

8.6.2 Obiective realizate în 2014

Lucrări pe partea de date

Perioada Ianuarie-Iunie 2014

- C. Daicoviciu,15: Lucrare de conexiuni la tablourile electrice noi, clădirea Turn
- Continuare a acțiunii de alocare de noi denumiri de domeniu pentru departamente: domeniu nou *prenume.nume@aaa.utcluj.ro*
- Instalări de rețea Internet date-voce, diverse locații.
- Observator, 2- Proiect de modernizare a rețelei de internet și a rețelei de telefonie
- Lucrare de mutare a traseului de conectare între str. Baritiu și str. Observatorului
- Lucrări de modernizare a sălii Centrului CCPK cu întreruperea temporară a serviciilor: e-mail, pagini web, proxy, dns, dhcp, eduroam.
- Baritiu 26-28: Lucrare de update de firmware de rețea date-voce.

- Asistență tehnică la instalări conexiuni wireless pe laptopurile utilizatorilor de email.

Perioada Iulie-Decembrie 2014

- Lucrări de conectare la rețeaua de date-voce și wireless, diverse locații.
- G. Baritiu, 28: Lucrare de reorganizare a echipamentelor din rack, Corp A.
- Lucrări de instalare echipamente și asistență tehnică pentru rețeaua de date necesară desfășurării admiterii 2014.
- Lucrare de instalare/echipare a tabloului electric nou pentru Centrul de comunicații. Mutarea circuitelor.
- Lucrare de instalare echipamente pentru proiectul " ANELIS Plus " pentru acces la bazele de date științifice.
- Lucrare de mentenanță pentru înlocuirea unor echipamente centrale de telecomunicații pentru rețeaua de date-voce UTCN.
- Configurări de switchiuri, diverse locații.

Toate locațiile perioada 2014. Asistență tehnică permanentă în probleme de: conturi individuale email, IP reale, spam-uri, configurări routere/wireless, instalări/legări la rețea de imprimante/xeroxuri noi, actualizări liste cu doctoranzii și conducătorii de doctorat cu Serviciul Doctoranzi, din UTCN.

Lucrări pe partea de voce

Nu s-au efectuat lucrări semnificative.

Servicii de date

- Deschideri conturi de e-mail pentru angajați și liste de emailuri, ex.: everyone@utcluj.ro, mail@aaa.utcluj.ro
- Alocarea de domenii sau subdomenii și găzduire pentru paginile WEB (webhosting) ale proiectelor de cercetare sau organizarea de conferințe Exemple: MIE_ADMIN, IF_AUIF, etc.
- Alocarea de adrese IP reale în diverse locații, săli, clădiri noi.

Servicii de voce

- Abonați telefonici noi (de regula telefoane IP)
- Actualizare permanentă pagină web cu lista de telefoane
- Consultanță pentru servicii de audio/video-conferință
- Întreținere peste 1200 telefoane în UTCN

Lucrări de achiziții aparate de comunicații, echipamente de rețea, materiale, consumabile utile în desfășurarea activității Centrului CCPK/ alte locații:

- Contract de prestări servicii cu o firmă de specialitate pentru întreținerea rețelei de fibră optică pentru rețeaua de comunicații date-voce a UTCN, pe anul 2014; *ian.2014*;
- Diverse materiale consumabile, de birou, pentru activitatea curentă a departamentului.
- Diverse materiale pentru cablări rețea de date-voce în locații noi. Activarea prizelor existente (încă neactivate).
- Echipament de stocare date.
- Servicii de reparații/ întreținere echipamente de rețea: firewall, routere, blade-uri.

Conferințe

Participări la conferințe sau workshopuri

- Seminar și Workshop IEEE Xplore, Open Acces, 14mai2014-UTCN Cluj-Napoca
- IEEE ICCP 2014, 4-6 septembrie 2014, Cluj-Napoca
- 13th ROEDUNET Conference, Chisinau Rep. Moldova, 11-13septembrie 2014

8.6.3. Obiective propuse pentru 2015

Lucrări pe partea de date

- Îndeplinirea obiectivelor specifice ce revin Centrului CCPK din PLAN OPERAȚIONAL al Biroului Consiliului de Administrație.
- Acțiuni de întreținere și de îmbunătățire în continuare a rețelei de comunicații a UTCN.
- Proiectarea, reproiectarea rețelei de comunicații în corpurile de clădiri reabilite, extinderi de clădiri, mansarde sau clădiri noi.
- Modernizarea rețelei de comunicații prin utilizarea tehnologiilor informaționale și de comunicații noi.
- Îmbunătățirea continuă a sistemelor de autoevaluare, audit și de management al calității.
- Cooperarea internațională și națională. Participări la conferințe internaționale și naționale organizate în domeniu.
- Dezvoltarea resurselor umane prin atragerea celor mai buni absolvenți și a specialiștilor în domeniul comunicațiilor. Completarea schemei de personal cu specialiști în domeniu.
- Investiții: echipamente & soft, mentenanță, materiale, calculatoare.

9. SITUAȚIA IMPLEMENTĂRII PROIECTELOR DE DEZVOLTARE INSTITUȚIONALĂ FINANȚATE DIN FONDURI STRUCTURALE

Numărul proiectelor de dezvoltare instituțională finanțate din fonduri structurale s-a diminuat în anul 2014. Din totalul de 43 proiecte finanțate în anii anteriori, în acest an au mai rămas în implementare doar 4 proiecte. Unul dintre acestea s-a încheiat în luna februarie 2014, iar un altul a fost scris și depus pe parcursul anului 2014, fiind singurul proiect selectat pentru contractare în anul 2014 în care universitatea este partener principal. Alte două proiecte sunt implementate în parteneriat, iar într-un proiect al MECȘ universitatea este beneficiar prin furnizarea grupului țintă. Unele dintre proiectele încheiate în anul 2013 au creat dificultăți și în anul 2014, conducerea universității fiind nevoită să caute soluții pentru administrarea cât mai eficientă a problemelor generate de aceasta. Este vorba, în special, de amânarea de la plată a unor cheltuieli, din diferite motive, prin remedierea unor erori materiale, prin transmiterea de clarificări, contestații sau chiar deplasări ale managerilor de proiecte sau ale conducerii compartimentului tehnic pentru fonduri structurale la autoritățile contractante.

În anul 2014 a fost continuată abordarea adoptată în anul 2013 cu privire la susținerea financiară a proiectelor prin:

- identificarea unor căi de susținere financiară a tuturor proiectelor angajate, în anumite limite, chiar dacă această decizie a creat ulterior o multitudine de probleme, pe unele proiecte neputându-se recupera integral prefinanțarea din cauza neefectuării tuturor cheltuielilor prevăzute în cererile de finanțare și în bugetele proiectelor.

- susținerea liniilor de buget cu impact social major (burse, subvenții, achiziții, mobilități ale studenților, seminarii de instruire etc.). Desigur, în timp, resursele universității au atins un nivel satisfăcător prin recuperarea sumelor împrumutate, ca urmare a rambursărilor sumelor din partea autorităților contractante. Cu toate acestea nu au fost susținute integral toate cheltuielile aferente activităților planificate în aceste proiecte, ca urmare a deciziei din anul 2014. Pentru proiectele nou contractate în 2014 nu s-a aplicat această regulă.

După știința noastră, toate proiectele și-au atins indicatorii de rezultat, și-au dus la îndeplinire obligațiile asumate prin cererile de finanțare cu toate reducerile bugetare. Menționez faptul că în cazul tuturor proiectelor activitatea echipei de management nu se încheie odată cu finalizarea implementării proiectelor, această activitate trebuie continuată și după finalizarea acestuia, fără să poată fi remunerată în vreun fel. Astfel, dacă din punct de vedere procedural putem vorbi de finalizarea unui proiect, din punct de vedere operațional această activitate continuă mult după finalizarea acestuia. Trebuie remarcat faptul că unii (doar unii, din păcate) dintre membrii echipelor de management au muncit și în anul 2014 pentru a finaliza cu succes aceste proiecte. Este de menționat faptul că salariile acestora sunt sensibil mai mari decât cele obținute în mod obișnuit la funcția de bază, însă consider că, la nivel global, prin beneficiile aduse UTCN, sunt justificați prin munca depusă în timpul implementării și după finalizarea acestui proces. Chiar dacă există și excepții, aceasta nu face decât să confirme această regulă.

Situația proiectelor finanțate din fonduri structurale în cadrul UTCN este următoarea:

- în anul 2014 au fost în derulare 5 proiecte din care 1 proiect s-a finalizat în cursul aceluiași an;
- valoarea de încasat de pe cererile de rambursare depuse a fost, la începutul lui 2014 de 14.601.520,62 lei, din care 8.366.243,58 pentru UTCN

În vederea asigurării unei mai bune implementări a proiectelor din fonduri structurale au fost întreprinse mai multe acțiuni la nivel instituțional, dintre care amintim câteva:

- Compartimentul Tehnic pentru Fonduri Structurale a urmărit constant noi posibile surse de finanțare.
- Au fost transmise note informative periodice către managerii de proiect, prin care se solicita întreprinderea tuturor demersurilor posibile în vederea urgentării verificării și validării cererilor de rambursare de către organismele

intermediare (OI) și a rambursării sumelor declarate eligibile de către autoritatea responsabilă;

- S-a oferit consultanță de specialitate Centrului Universitar de Nord din Baia Mare (CUNBM), concretizată prin ședințe de lucru cu managerii responsabili de implementarea proiectelor aferente acestui centru și, în special, pentru proiectul de burse doctorale, unde au fost oferite recomandări punctuale pentru problemele identificate ;
- Au fost efectuate vizite de lucru periodice la autoritățile de management (AM) și organismele intermediare (OI) AMPOSDRU/OIPOSDRU în vederea clarificării unor aspecte din cadrul proiectelor, ridicarea actelor adiționale, depunerea memoriilor la diverse foruri de decizie, pregătirea documentației pentru alți reprezentanți ai UTCN care s-au deplasat la organismele intermediare;
- Participarea la acțiuni organizate de diferite entități care au dezbătut problematica proiectelor implementate din Fonduri Structurale (POCU, POSCCE);
- S-a întocmit și depus la Ministerul Fondurilor Europene, în luna noiembrie 2014 o situație a proiectelor cuprinzând sumele ce urmează a fi solicitate la rambursare în cadrul proiectelor finanțate din FSE prin POSDRU 2007 – 2013 prin intermediul cererilor de rambursare finale, cererilor de plată sau cererilor de rambursare suplimentare.

Pentru asigurarea calității în managementul proiectelor din fonduri structurale, la nivel instituțional au fost întreprinse o serie de acțiuni, dintre care subliniem următoarele:

- Conducerea compartimentului a stat în permanență la dispoziția managerilor de proiect în vederea oferirii consultanței specifice aferente instrucțiunilor AMPOSDRU publicate: Instrucțiunile 87, 90, 91, 92, 94, 95, 97, 102, 102bis. Când s-au solicitat clarificări în acest sens din partea managerilor de proiecte sau din partea altor membri ai echipelor de implementare, conducerea compartimentului a oferit întotdeauna suport de specialitate;
- A fost îmbunătățită procedura de raportare pe proiectele finanțate din fonduri structurale, prin întocmirea corespunzătoare a documentației;
- S-au transmis periodic mesaje de informare a managerilor de proiecte, cu privire la diversele instrucțiuni emise de organismele de management și cele intermediare de la nivel central (ex. instrucțiunilor 87, 90, 91, 92, 94, 95, 97, 102, 102bis), precum și cu privire la alte solicitări venite din partea AMPOSDRU/OIPOSDRU;
- Au fost întocmite și transmise managerilor de proiecte situații de raportare lunară: previzionare plăți lunare proiecte, situația împrumuturilor acordate și situația cererilor de rambursare neîncasate;
- Chiar dacă multe dintre rapoarte au fost însă transmise incomplet sau incorect de către echipele din cadrul proiectelor, situațiile primite au fost completate, centralizate și prezentate în mod sintetic conducerii UTCN, ori de câte ori a fost solicitat acest lucru;
- Acolo unde a fost necesar, s-au întocmit contestații ce au fost transmise la OI/OIR POSDRU sau la partenerii la care s-au constatat probleme;
- A fost menținută în permanență corespondența telefonică sau via e-mail cu echipele de implementare, cărora li s-a oferit consultanță de specialitate ori de câte ori a fost nevoie;
- Neverificarea de către OI/AM POSDRU a cererilor de rambursare în termenul prevăzut de contractul de finanțare a pus în dificultate procesul de decizie aferent acordării împrumuturilor pentru proiecte. Cu toate dificultățile întâmpinate, au fost întreprinse diverse măsuri din partea Compartimentului Tehnic pentru Fonduri Structurale pentru verificarea cu celeritate a unor cereri

de rambursare, fapt care a contribuit la refacerea parțială a fluxului de numerar.

- S-au făcut, în dese rânduri, deplasări la OIPOS DRU MEN, CNDIPT OIPOS DRU, OIRPOS DRU NORD-VEST și AMPOS DRU, în vederea deblocării unor acte adiționale sau notificări, pentru solicitări privind verificarea în regim de urgență a cererilor de rambursare și pentru atenționări asupra situației create prin întârzierile la plată a unor cereri.

Ne confruntăm în continuare cu probleme grave de sistem la nivel central, probleme care sunt similare celor din anii anteriori și care s-au perpetuat și în anul 2014. Pe perioada de raportare ne-am confruntat cu următoarele aspecte care trebuie menționate:

- Excesul de legislație și instrucțiuni care reglementează modalitatea de implementare a proiectelor POS DRU;
- Excesul birocratic în cadrul organismelor intermediare (OI);
- Lipsa unor structuri de asistență în vederea sprijinirii beneficiarilor;
- Nerespectarea de către autoritatea contractantă a prevederilor contractuale;
- Legislația națională nearmonizată cu legislația europeană;
- Aplicarea retroactivă de către OI a unor reguli la verificarea cererilor de rambursare;
- Validarea cu întârziere a cererilor de rambursare de către OI-ul responsabil;
- Întârzierile AMPOS DRU la plata cererilor de rambursare;
- Întârzierile AMPOS DRU la plata cererilor de rambursare a TVA;
- Probleme tehnice, cum ar fi de exemplu grupurile țintă, care se selectează greu;
- Comunicarea grea cu partenerii, în lipsa unei răspunderi contractuale clare;

Pentru a mai diminua din aceste probleme, la nivel instituțional au fost întreprinse diverse măsuri, precum: memorii la OI/AM și la ministere, e-mail-uri de solicitare a unor clarificări adresate AMPOS DRU/OIPOS DRU delegate, cereri de clarificare adresate în scris AMPOS DRU/OIPOS DRU, planuri de contingență pe fiecare proiect.

Concluzii privind proiectele finanțate din fonduri structurale

Ca urmare a celor prezentate mai sus, în momentul de față ne aflăm în situația în care s-a încheiat implementarea tuturor proiectelor contractate înainte de 2013, iar în derulare UTCN mai are doar 4 proiecte.

Dificultățile întâmpinate până acum s-au perpetuat și în 2014. Cu toate acestea Universitatea a sprijinit echipele manageriale ale proiectelor reușind să asigure un echilibru între opiniile exprimate de persoanele implicate în aceste proiecte, opiniile exprimate de către comunitatea academică majoritară neimplicată în aceste proiecte, riscul și incertitudinea susținerii de către guvern a proiectelor POS DRU, riscurile provocate de modificări repetate ale legislației naționale, inflația de Instrucțiuni emise de către AMPOS DRU cu repercusiuni directe asupra implementării proiectelor la nivel tehnic privind întocmirea documentelor, diferențele de obiective și de impact ale diverselor proiecte, precum și criza majoră generată deja de lipsa fondurilor proprii de susținere a proiectelor.

Pentru viitor, deciziile conducerii UTCN legate de susținerea proiectelor din fonduri structurale vor fi condiționate de o decizie politică în acest sens cu privire la finanțarea acestora precum și de lansarea unor noi apeluri la propuneri de proiecte. Credem că în continuare se va respecta principiul egalității de șanse și luarea acelor măsuri de contingență care să conducă la creșterea numărului de proiecte implementate la nivelul universității, în condițiile în care acest obiectiv se pliază și pe acela al cadrelor didactice privind valoarea adăugată adusă în universitate coroborată cu dezvoltarea profesional-academică. Sperăm, de asemenea, că timpul de soluționare al cererilor de rambursare se va reduce semnificativ, că implementarea se va face cursiv, fără blocaje financiare majore, chiar dacă nivelul birocrăției a atins cote îngrijorătoare.

10. ACTIVITĂȚI DE SUPORT TEHNIC, ADMINISTRATIV ȘI DE GESTIUNE A PATRIMONIULUI

Monitorizarea și gestionarea patrimoniului Universității Tehnice din Cluj-Napoca se realizează în cadrul Prorectoratului Tehnic, Administrativ și Patrimoniu, prin direcțiile, serviciile și compartimentele din structura organizatorică proprie, după cum urmează:

10.1 DIRECȚIA TEHNICO-ADMINISTRATIVĂ

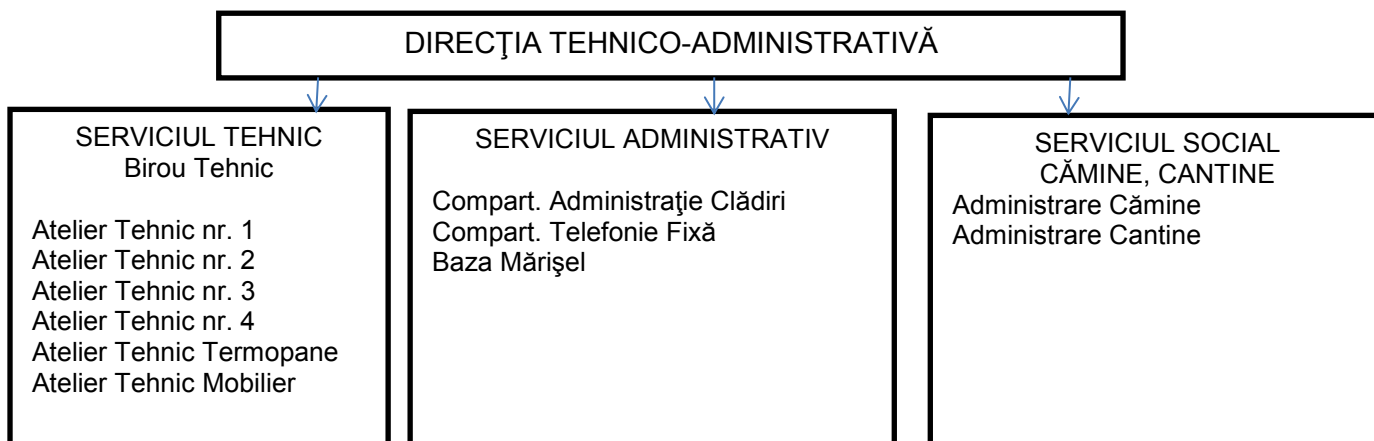

10.1.1. Serviciul Tehnic

Cu un număr total de 113 angajați, împărțiți în șase ateliere și un birou tehnic, Serviciul Tehnic a monitorizat și întreținut - în condiții optime - clădiri având o suprafață utilă de 161.525 m² la Cluj-Napoca și extensii, în vederea desfășurării în bune condiții a procesului de învățământ din cadrul universității.

- În anul 2014 activitatea celor șase ateliere s-a concretizat în lucrări de amenajari, întreținere și reparații pentru spații aflate în patrimoniul universității, reprezentând o valoare totală de 1.249.490,93 lei.
- Serviciile de întreținere a centralelor termice și a ascensoarelor s-au desfășurat cu ritmicitatea recomandată de lege, în scopul încadrării acestora în parametrii proiectați, astfel încât să se asigure o funcționare bună, în condiții de siguranță și economicitate a acestora. În anul 2014 valoarea serviciilor de mentenanță a echipamentelor tehnice a fost de 471.077,23 lei.
- **Cheltuieli de capital din alocații**

În anul 2014, pentru finanțarea lucrărilor s-au utilizat 6.247.305,00 lei, atât din veniturile proprii cât și de la bugetul Statului. Aceste sume au fost utilizate la lucrările de reabilitare a căminelor, a cantinelor și a spațiilor de învățământ, după cum urmează:

- **Lucrări de reabilitare la cămine și cantine**

În Complexul studentesc "Observator" s-a reabilitat spălătoria, iar în Complexul studentesc "Mărăști" s-au reabilitat trei coloane ale căminului 1F (corespunzătoare la 240 de locuri de cazare pentru studenți) și s-a amenajat terenul de sport, dotat cu gazon sintetic și cu nocturnă.

- **Lucrări de reabilitare la spații de învățământ**

La nivelul clădirilor de pe str. George Barițiu nr. 26-28, s-au executat:

- lucrări de reabilitare a fațadei, incluzând și realizarea unui iluminat arhitectural;
- lucrări de instalații, în vederea asigurării unui regim termic optim, atât pe timp de iarnă cât și pe timp de vară;
- lucrări la instalația electrică, în vederea asigurării sporului de putere solicitat;
- extinderea instalației de date și voce GRID.

La imobilul din str. Constantin Daicoviciu nr. 15 s-au reabilitat grupurile sanitare. În clădirea Turn s-au înlocuit tablourile electrice de nivel.

Clădirea situată în str. George Barițiu nr. 25 a fost reafadizată pe trei laturi, contractul fiind reziliat datorită neîncadrării executantului în termenul de execuție prevăzut.

În ceea ce privește clădirile de pe Bulevardul Muncii, s-a înlocuit un ascensor de persoane, s-au reabilitat grupurile sanitare, s-a modificat și modernizat instalația care asigură distribuția agentului termic din corpul "M", s-a refăcut placajul de la intrarea principală în corpul "A", s-a reabilitat amfiteatrul A11, și secretariatele facultăților de Mecanică și Construcții de mașini.

În locația CFDP (str. Observatorului nr. 72) s-au început lucrările de modernizare a halei.

La Atelierul Școală din str. Dorobanților nr. 71-73 s-a reconfigurat compartimentarea etajului 1, care a fost alocat Facultății de Automatizări și Calculatoare. Spațiul nou refăcut cuprinde acum opt laboratoare, o sală pentru profesori, una pentru tehnicieni, alte două birouri, un grup sanitar pentru femei și unul pentru bărbați. Spațiul este dotat cu mobilier nou, instalații antifracție și de semnalizare de incendiu, instalații de internet, instalații de iluminat cu corpuri de iluminat cu LED-uri, videoproiectoare și instalații de climatizare. De asemenea, în aceeași locație, s-a reabilitat cu pavaj din dale autoblocante curtea de acces, precum și instalația de canalizare (prin refacerea căminelor de colectare a apelor menajere și pluviale).

La extensia din Zalău s-a montat o centrală termică proprie, s-au executat lucrări de reparații la instalația electrică, lucrări de amenajări interioare și dotări cu mobilier și s-a realizat rețeaua Internet.

La extensia Satu-Mare s-au făcut lucrări de reparații la finisaje.

Printre lucrările de reabilitare a clădirilor CUNBM se numără: reabilitarea corpului A și a pasarelei de legătură a Aulei (25.288 lei), reabilitarea împrejmuirii și a gardului CEPRONEF precum și reabilitarea instalațiilor sanitare și de canalizare de la sediul din str. Victoriei (toate în valoare de 123.034 lei).

Centralizatorul lucrărilor de reparații realizate în antrepriză, cu firme externe UTCN este:

Nr. crt.	Denumirea lucrărilor realizate în antrepriză (cu firme externe UTCN)	Valoare [lei]
1	Instalație climatizare mansardă - Barițiu 26-28	354.490,43
2	Reabilitare fațadă - Barițiu 26-28	848.908,17
3	Spor de putere -150 kw Barițiu 26-28	78.630,00
4	Structură metalică corp H - Barițiu 26-28	25.392,00
5	Reabilitare atelier etajul1- Dorobanților 71-73	763.511,00
6	Reabilitare curte și canalizare - Dorobanților 71-73	190.944,41
7	Reabilitare fațadă - Barițiu 25	343.068,00
8	Instalație paratrăsnet - Barițiu 25	13.404,00
9	Iluminat fațadă - Barițiu 25	30.898,00
10	Instalație electrică (tablouri) - Daicoviciu 15 - Turn	67.952,00
11	Reparații hol și grupuri sanitare - Daicoviciu 15	178.905,00
12	Reabilitare amfiteatrul A11 - B-dul Muncii 103-105	379.434,75
13	Reabilitare grup sanitar corp M - B-dul Muncii 103-105	260.837,96
14	Refacere placaje intrare principală - B-dul Muncii 103-105	104.105,00
15	Montat lift corp B - B-dul Muncii 103-105	143.294,00
16	Reparație distribuție agent termic – B-dul Muncii; corp M	104.911,44
17	Reparații secretariat - B-dul Muncii; Fac. Mecanica	6.326,59
18	Reparații secretariat - B-dul Muncii; Fac. Construcții de Mașini	4.424,20
19	Reparații conductă hidranti - B-dul Muncii 103-105	4.684,00
20	Reparații conductă apă rece - B-dul Muncii; corp G	6.630,00
21	Reparații luminoare - B-dul Muncii; corp E	49.986,00
22	Reparații hală CFDP - Observatorului nr. 72	24.491,00
23	Montat ușă hală CFDP - Observatorului nr. 72	16.382,00
24	Siglă Facultatea de Instalații - B-dul 21 Decembrie	8.705,00
25	Instalație Internet - Observatorului 2	116.186,54

26	Reabilitare spălătorie - Complex Observator	499.187,00
27	Reabilitare trei coloane cămin 1F - Complex Mărăști	963.993,00
28	Deviere canalizare - Complex Marasti	15.915,00
29	Teren fotbal - Complex Mărăști	172.118,88
30	Refacere placaje intrare principală - Complex Natatie	103.406,43
31	Siglă - Complex Natatie	11.462,56
32	Lucrări construcții și instalații - extensia Zalău	142.317,06
35	Centrale termice - extensia Zalău	192.891,69
36	Reparații acoperiș – extensia Bistrița	12.591,00
37	Reparații șpaleti - Satu Mare	6.921,00
TOTAL CHELTUIELI DE CAPITAL		6.247.305,00

Pentru anul 2014 s-au întocmit “Note de fundamentare” și s-au propus spre aprobare la MEN (actualul MECS) două obiective noi de investiții, precum și un obiectiv pentru lucrări de consolidare:

a) Clădire multifuncțională – Cluj-Napoca, str. Observatorului nr. 2

În vederea optimizării procesului de învățământ, se preconizează crearea unor spații suplimentare, cu destinația de amfiteatre, săli de conferințe, manifestări culturale, festivități de deschidere/închidere a anului universitar, ceremonii de doctorate etc. Pentru aceasta, s-a propus a se construi un corp de clădire pe actualul amplasament al parcărilor de pe platforma vest, care ar cuprinde:

- **la demisol:** centrală termică, săli multiplicare, tipografie și editare, arhivă a UTCN;
- **la parter:** bibliotecă, sală de lectură, librărie de carte tehnică, arhivă acte de studii;
- **la etajul 1:** două amfiteatre a câte 200 locuri fiecare, grupuri sanitare, două case de scară, casa liftului;
- **la etajul 2:** două săli de conferințe, cu câte 200 locuri;
- **la etajele 3-4:** Școala doctorală, cu birouri pentru doctoranzi și laboratoare de cercetare.

Regimul de înălțime propus ar fi D+P+4E; suprafața construită ar fi de 800 mp, iar suprafața desfășurată ar fi de circa 4.800 mp. Valoarea estimată a investiției este de: 13.248 mii lei, din care lucrările de construcții-montaj reprezintă 9.936 mii lei.

b) Minisală de conferințe și expoziții – Cluj-Napoca, str. Rene Descartes nr. 28-30

Respectând reglementările din PUG și condițiile impuse de către Codul civil și ținând cont și de situația din teren, s-a propus proiectarea și realizarea unei construcții cu regimul de înălțime P+1E, având caracteristicile următoare:

- **la parter:** sală de conferințe cu 120 locuri, foaier, casa scării, grup sanitar;
- **la etajul 1:** spațiu expozițional, grupuri sanitare, casa scării.

Suprafața construită propusă este de 200 mp, iar suprafața desfășurată de circa 400 mp.

Valoarea estimată a investiției propuse este de 2.500 mii lei, din care lucrările de construcții-montaj reprezintă 2.000 mii lei.

c) Conversie bazin de apă în pavilion expozițional - Cluj-Napoca, incinta Complexului Studentesc “Observator” (între căminul 2 și căminul 4)

S-a propus întocmirea documentației tehnice de consolidare a structurii bazinului de apă, în vederea conversiei acestuia în sală de expoziție pentru proiecte și atelier de proiectare pentru Facultatea de Arhitectură și Urbanism.

Suprafața construită propusă: 255 mp; suprafața desfășurată propusă: 255 mp; regim de înălțime: P.

d) Extindere și modernizare clădire administrativă - str. Constantin Daicoviciu nr. 15, înspre str. Paul Chinezu.

Spre limita de proprietate dinspre str. Paul Chinezu se vor dezafecta construcțiile parazitare și se va construi un corp de clădire cu regimul de înălțime S+P+2E+E_{retras}, cu destinația "spații administrative", cuprinzând următoarele spații:

- **subsol:** Centrala termică, parking cu 10 locuri dotat cu platformă elevatoare pentru mașini, casa scării și ascensor pentru 6 persoane cu cinci stații și facilități pentru persoane cu dizabilități;
- **parter:** intrare auto cu platformă de coborâre mașini în parking, spațiu pentru punctul alimentar, birouri administrație și tehnic, grup sanitar, spații de circulație, ascensor cu cinci stații și facilități pentru persoane cu dizabilități;
- **etaj 1:** Direcția Tehnico-Administrativă, cu birouri și spații pentru arhiva de carte tehnică, birou SICA (S=45mp) și arhiva achiziții (S= 20mp), grup sanitar, casa scării;
- **etaj 2:** Direcția Aprovizionare și Desfacere, cu birouri și arhivă de documente, grup sanitar, casa scării.
- etaj 3 retras: sală de ședințe și instruire, sala de lectură carte tehnică, birou, casa scării.

Suprafața construită:	222,75 mp
Suprafața desfașurată:	1480,00 mp
Suprafata utilă:	905,00 mp

➤ **Activitatea de evidență și de dezvoltare a patrimoniului**

Pentru obiectivele de investiții finalizate, au fost întocmite documentații de înscriere în Cartea Funciară a dreptului de proprietate. Astfel, au fost înscrise în Cartea Funciară imobilele realizate ca obiective de investiții în Cluj-Napoca: clădirile noi din str. George Barițiu nr. 26-28, extinderea și supraetajarea corpului central și secundar ale Complexului de Natație.

Ca urmare a finalizării litigiului cu vechiul proprietar, clădirea CFDP (împreună cu terenul aferent) precum și parcela din str. Ceahlău nr. 72 rămasă în proprietatea UTCN, au fost și ele înscrise în Cartea Funciară.

Datorită unor probleme de identificare a clădirilor aparținând Colegiului "George Barițiu", care sunt – conform documentelor funciare - amplasate pe aceeași parcelă ca și clădirile UTCN, înscrierea în Cartea Funciară a imobilului din str. Constantin Daicoviciu nr. 15 (demarată deja) se va finaliza în anul 2015.

10.1.2. Serviciul Administrativ

Serviciul Administrativ este serviciul specializat din cadrul Universității Tehnice din Cluj-Napoca a cărui principale activități sunt legate de asigurarea condițiilor optime necesare desfășurării procesului de învățământ. Aceste activități sunt următoarele:

- administrarea, gestionarea și întreținerea spațiilor de învățământ ale UTCN;
- administrarea, gestionarea și întreținerea Bazei Mărișel;
- activități de telefonie;

Suprafața utilă totală a spațiilor de învățământ și administrative aflată în întreținerea Serviciului Administrativ însumează 104.543,60 m² fără extensii și 109.106,46 m² cu acestea.

În cadrul Serviciului Administrativ își desfășoară activitatea 89 de angajați: 10 administratori de patrimoniu, 4 muncitori cu atribuțiuni de telefoniste, 73 îngrijitoare, 1 muncitor necalificat și un gestor.

Urmărind responsabilizarea în mai mare măsură a angajaților care își desfășoară activitatea în cadrul Serviciului Administrativ, în anul 2014 s-au analizat și actualizat sarcinile de serviciu cuprinse în "Fișele de post" ale acestora, precum și "Regulamentul de organizare și funcționare a Serviciului Administrativ".

Pentru realizarea obiectivelor propuse, Serviciul Administrativ a colaborat - în bune condiții - cu celelalte servicii din cadrul UTCN; în special, cu Serviciul Tehnic, Serviciul Achiziții, Serviciul Aprovizionare și Serviciul Pază.

➤ **Administrarea, gestionarea și întreținerea spațiilor de învățământ ale UTCN**

Administrarea spațiilor de învățământ ale Universității Tehnice din Cluj-Napoca este structurată pe corpuri de clădiri, gestionate – fiecare - de câte un administrator de patrimoniu, astfel:

- clădire str. Memorandumului nr. 28;
- clădire str. Constantin Daicoviciu nr. 15;
- clădiri str. George Barițiu nr. 25 și str. G. Barițiu nr. 26-28;
- clădiri str. 21 Decembrie nr. 128-130 și str. Dorobanților nr. 71-73;
- clădiri str. Observatorului nr. 2, str. Renes Descartes și Biblioteca Observator;
- clădiri str. Observatorului nr. 72 și Decanat Arhitectură;
- clădiri Bulevardul Muncii nr. 103-105;
- clădiri Satu-Mare;
- clădiri Zalău;
- clădiri Bistrița.

Toate spațiile de învățământ posedă autorizație sanitară de funcționare în termen de valabilitate.

Pentru dezvoltarea, diversificarea și modernizarea bazei materiale a avut loc o colaborare apropiată cu decanatele facultăților, având în vedere – în mod prioritar - solicitările acestora. Tocmai de aceea, s-a acordat o importanță deosebită gestionării obiectelor de inventar existente sau nou achiziționate și scoaterii din uz (prin casare) a obiectelor de inventar cu durata de viață expirată.

În vederea asigurării funcționării în bune condiții a instalațiilor și întreținerii spațiilor și a dotărilor, s-a urmărit îndeaproape colaborarea cu Serviciul Tehnic.

O importanță deosebită a fost acordată efectuării și întreținerii curățeniei, asigurării condițiilor de igienă în toate spațiile interioare și exterioare. Deși suprafețele de curățat repartizate pe fiecare îngrijitoare au fost foarte mari (în medie, 1.474,41 m²), s-a reușit efectuarea și păstrarea unei bune curățenii a spațiilor. Cheltuielile cu materialele de curățenie (incluzând și materialele folosite la grupurile sanitare) au fost în cuantum de 506.783,00 lei, ceea ce reprezintă un cost unitar de 4,64 lei/m²/an. Unul dintre principalele obiective ale Serviciului Administrativ este nu doar asigurarea spațiilor UTCN cu materiale de curățenie și de igienă ci și utilizarea acestora cu responsabilitate, urmărind reducerea cât mai mult a costurilor specifice/unitare.

O altă activitate desfașurată cu succes a fost asigurarea de echipament de protecție pentru personalul UTCN.

Pentru serviciile de salubritate, serviciile de întreținere a spațiilor verzi, serviciile de verificare și încărcare a stingătoarelor, serviciile de dezinsecție și deratizare, precum și pentru serviciile de întreținere a instalațiilor antiefracție au fost încheiate - cu firme specializate - contracte de prestări servicii.

➤ **Activitatea de telefonie**

Universitatea Tehnică din Cluj-Napoca își asigură serviciile de telefonie fixă, internet și date prin « Telekom » S.A., iar serviciile de telefonie mobilă și Internet prin « Orange România » și « Vodafone România ». Pentru serviciile de telefonie fixă UTCN dispune de 3 centrale telefonice, situate în 3 zone diferite în clădirile din str. George Barițiu, str. Observatorului și Bulevardul Muncii, care sunt deservite de către 4 persoane cu atribuțiuni de telefoniste, din cadrul Serviciului Administrativ.

➤ **Administrarea, gestionarea și întreținerea Bazei Mărișel**

Baza Mărișel are rolul de a permite organizarea de manifestări didactice, științifice, de team building, precum și acela de a oferi posibilitatea studenților și angajaților UTCN de a-și petrece timpul liber într-un cadru natural deosebit.

Serviciul Administrativ a depus eforturi pentru păstrarea în bune condiții și cu cheltuieli minime, a tuturor spațiilor UTCN.

În activitățile desfășurate, angajații Serviciului Administrativ au depus toate eforturile pentru îndeplinirea cu eficiență a tuturor sarcinilor de serviciu, cu un minim de resurse materiale.

Obiectivul Serviciului Administrativ este de a îmbunătăți continuu activitatea, în vederea asigurării unor condiții cât mai bune pentru desfășurarea procesului de învățământ, spre satisfacția beneficiarilor, adică a studenților și angajaților Universității Tehnice din Cluj-Napoca.

10.1.3 Serviciul Social Cămine-Cantine

Serviciul Social Cămine-Cantine este un serviciu specializat din cadrul UTCN, care este responsabil cu administrarea spațiilor de la Căminele și Cantinele din cele două complexe studențești, precum și a bunurilor gestionate. Principale activități desfășurate de către acesta sunt:

- administrarea, gestionarea, întreținerea și cazarea studenților în căminele studențești din cele două complexe studențești;
- administrarea, gestionarea și întreținerea cantinelor studențești, precum și a bufetelor de incintă;
- încasarea taxelor și eliberarea cupoanelor C.F.R.;
- spălarea lenjeriei de la cămine și a echipamentului de protecție al personalului de la cămine și cantine.

În cadrul Serviciului Social Cămine-Cantine activează un număr de 91 angajați, iar suprafața utilă totală aflată în întreținerea acestora este de 46.800 m².

I. Administrarea, gestionarea, întreținerea și cazarea în căminele studențești din cele două complexe

Principalele sarcini legate de aceste activități, sunt:

- urmărirea stării de funcționalitate a căminelor;
- efectuarea curățeniei, schimbarea lenjeriei din cămine;
- asigurarea serviciilor de deratizare și dezinsecție;
- dotarea căminelor cu bunuri materiale necesare desfășurării optime a activităților;
- urmărirea necesarului real de casări și realizarea acestora, la nivelul căminelor;
- urmărirea evacuării deșeurilor menajere, a deșeurilor vegetale, a molozului și a deșeurilor provenite în urma casărilor;
- luarea măsurilor care se impun în vederea optimizării cheltuielilor cu utilitățile;
- recuperarea pagubelor provocate de către studenți în cămine;
- gestionarea închirierii terenurilor de fotbal și a parcarilor destinate studenților din cele două complexe studențești.

O importanță deosebită s-a acordat efectuării și întreținerii curățeniei, asigurării condițiilor de igienă în toate spațiile interioare și exterioare ale căminelor.

Cheltuielile cu materialele de curățenie, hârtie igienică și detergenți pentru cămine, spălătorie și bucătării –pe tot anul 2014- reprezintă 455.713,95 lei.

Prin grija Serviciului Social și cu ajutorul Serviciului Tehnic, s-a obținut autorizația sanitară de funcționare a căminelor pentru anul universitar 2014-2015, astfel că în 27 septembrie 2014 toate căminele din cele două complexe studențești ale UTCN au putut să fie ocupate la capacitatea lor maximă, după cum urmează:

Nr.crt.	Căminul	Număr de studenți cazați
1	Cămin "2" - Observator	622
2	Cămin "3" - Observator	602
3	Cămin "4" - Observator	622
4	Cămin "5" - Observator	622
5	Cămin "7" - Observator	622
6	Cămin "1F" - Mărăști	892

7	Cămin "2B" - Mărăști	944
	TOTAL	4926

Principalele obiective avute în vedere de către Serviciul Social Cămine-Cantine - pe parcursul anului 2014 - au fost:

- îmbunătățirea continuă a condițiilor de cazare și masă în vederea asigurării condițiilor optime de viață în campusurile UTCN ;
- responsabilizarea în mai mare măsură a tuturor angajaților în ceea ce privește respectarea sarcinilor de serviciu, în special privind: urmărirea bunei funcționări a instalațiilor sanitare și electrice (în vederea reducerii consumurilor), folosirea judicioasă a materialelor, întocmirea cu mare atenție a fișelor tehnice pentru achiziții, astfel încât să se poată achiziționa produse cât mai performante la prețuri cât mai mici, programarea concediilor de odihnă în perioadele în care activitatea este mai redusă;
- responsabilizarea în mai mare măsură a studenților în ceea ce privește grija față de cămin, respectul față de angajații UTCN și față de colegii din cămin ;
- continuarea lucrărilor de reamenajare/modernizare a căminelor 1F și 2B din Mărăști;

II. Administrarea, gestionarea, întreținerea Cantinelor și a bufetelor de incintă

În cadrul cantinelor și a bufetelor de incintă își desfășoară activitatea un număr de 51 angajați (18 angajați la Cantina "Observator" și 33 angajați la Cantina "Mărăști și cele 5 bufete deservite de către aceasta). Principalele sarcini și preocupări ale acestora "- pe parcursul anului 2014 – au fost:

- efectuarea și întreținerea curățeniei, precum și asigurarea condițiilor de igienă în toate spațiile interioare și exterioare aferente cantinelor și bufetelor de incintă;
- crearea unei game variate de meniuri, pentru atragerea unui număr cât mai mare de studenți la masă;
- aprovizionarea cu produse alimentare a cantinelor și bufetelor UTCN;
- reducerea costurilor cu materiale de curățenie și întreținere, prin folosirea de materiale de bună calitate și respectarea prescripțiilor de utilizare a acestora;
- folosirea cât mai judicioasă a timpului de lucru și a spațiilor;
- menținerea unor stocuri de materiale și produse cât mai reduse.

Suma totală încasată la cantine și bufete pe anul 2014 a fost de 1.717.000,90 lei.

Serviciul Social Cămine-Cantine a demarat deja și își propune realizarea în viitorul apropiat a următoarelor:

- responsabilizarea în mai mare măsură a angajaților în ceea ce privește respectarea sarcinilor de serviciu și folosirea judicioasă a materialelor;
- dotarea cu utilaje și echipamente necesare funcționării optime a cantinelor și bufetelor;
- extinderea bufetului de la Facultatea de Mecanică;
- modernizarea Cantinei "Observator".

III. Încasarea taxelor și eliberarea cupoanelor C.F.R.

În atribuțiile Serviciului Social Cămine-Cantine intră și următoarele activități:

- încasarea regiei de cămin; pe anul 2014, regia de cămin încasată în regim normal reprezintă suma de 4.858.229,16 lei, în timp ce regia încasată în regim hotelier reprezintă suma de 502.302,93 lei.
- încasarea contravalorii mesei servite de studenți; suma încasată în 2014 reprezintă 1.717 000,90 lei;
- încasarea chiriei la terenul de sport; pe anul 2014, suma încasată din asemenea închirieri reprezintă 18.990,00 lei;
- încasarea chiriei pentru locurile de parcare; pe anul 2014 suma încasată din asemenea închirieri reprezintă 12.300,00 lei;
- încasarea pagubelor și lipsurilor pricinuite de către studenți;

- eliberarea cupoanelor CFR pentru toți studenții din UTCN ce au acest drept.

IV. Activitatea Spălătoriei

Spălătoria UTCN asigură:

- spălarea lenjeriei pentru cei 4.926 de studenți cazați în căminele UTCN, în cele două campusuri din Cluj-Napoca;
- spălarea echipamentului de protecție al angajaților UTCN de la cămine, cantine, extensii și de la Complexul de Natație.

Pentru realizarea obiectivelor propuse pentru 2014, Serviciul Social Cămine-Cantine a colaborat în bune condiții cu celelalte servicii din cadrul UTCN; în special, cu Serviciul Tehnic, Serviciul Achiziții, Serviciul Aprovizionare, Serviciul Contabilitate, Serviciul Financiar și Serviciul Pază.

10.2 DIRECȚIA ACHIZIȚII ȘI DESFACERE

Direcția Achiziții și Desfacere este o direcție nouă în cadrul Direcției General Administrative, care gestionează toate activitățile legate de achizițiile de produse, servicii și lucrări ale Universității Tehnice din Cluj-Napoca. În cadrul direcției funcționează două servicii : Serviciul Contracte și Achiziții și, respectiv, Serviciul Aprovizionare.

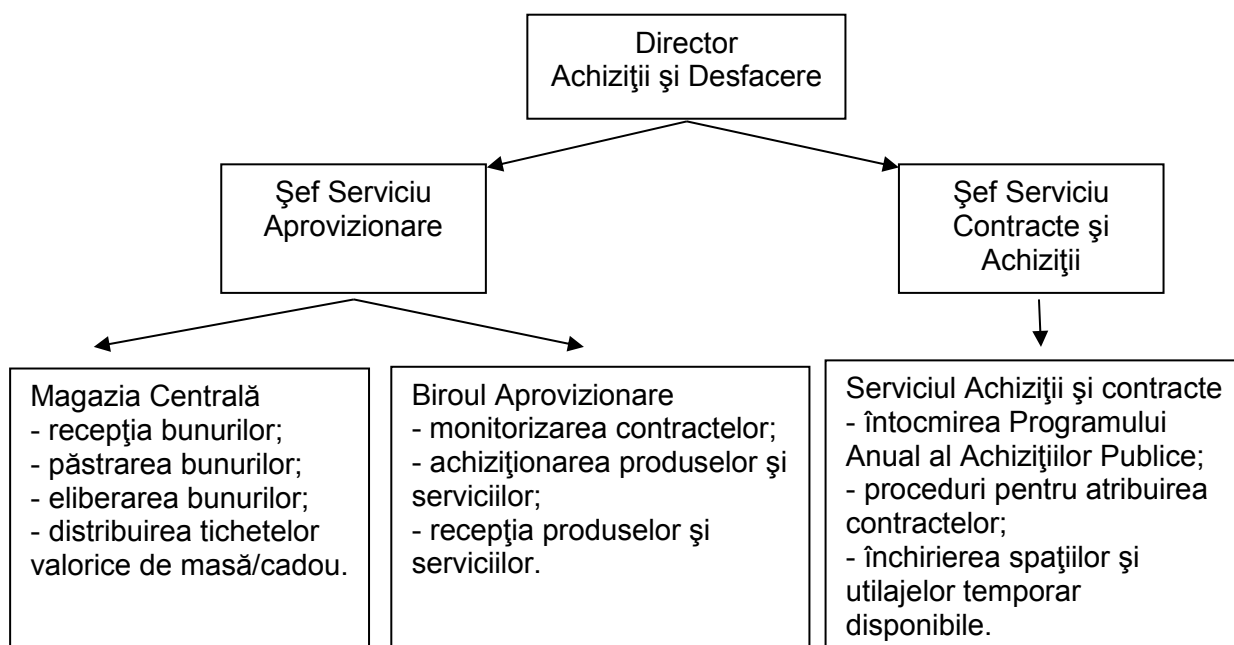

10.2.1 Serviciul Contracte și Achiziții

Serviciul Contracte și Achiziții este un serviciu specializat din cadrul Universității

Tehnice din Cluj-Napoca, responsabil cu atribuirea contractelor de achiziție publică, în conformitate cu dispozițiile Ordonanței de urgență nr. 34/2006 privind atribuirea contractelor de achiziție publică, precum și a HG. 925 /2006 și a HG 1660/ 2006 privind normele de aplicare a ordonanței mai sus menționate și cu închirierea spațiilor și utilajelor temporar disponibile.

În cursul anului 2014, activitatea din cadrul Serviciului de contracte și achiziții s-a desfășurat conform Regulamentului de organizare și funcționare propriu, a procedurilor de lucru privind aplicarea procedurilor de achiziții și a regulamentelor Universității Tehnice din Cluj-Napoca.

Pricipalele activități ce s-au desfășurat în anul 2014

A fost finalizat Programul anual al achizițiilor publice (PAAP) cu cele 3 anexe ale sale, început, conform legii, în trimestrul al IV-lea al anului 2013. Prima variantă a fost întocmită având ca fundamentare consumul și experiența anilor anteriori. Completarea și actualizarea programului s-a făcut pe baza solicitărilor interne de includere în programul anual și

estimarea valorii contractelor, aprobate de către conducerea UTC-N conform procedurilor operaționale de lucru. Varianta finală a Programul anual al achizițiilor publice a rezultat din 9235 de intrări. Pe baza Programului anual au fost stabilite procedurile de atribuire a contractelor.

Serviciul a organizat proceduri de achiziții, a elaborat documentația de atribuire și a publicat în SEAP (Sistemul electronic de achiziții publice) la adresa www.e-licitatie.ro, invitații/anunțuri de participare pentru 16 proceduri de cerere de oferte și 3 licitații deschise. Pentru finalizarea acestora a fost necesară pregătirea documentației, întocmirea proiectelor de contract, constituirea comisiilor de evaluare, întocmirea notelor de estimare a valorii contractelor. Pentru fiecare procedură s-au întocmit note justificative privind procedura selectată, note justificative privind criteriile de calificare/selecție precum și criteriul de atribuire. Pe lângă președintele comisiei de evaluare, responsabilii de proceduri din cadrul serviciului, au asigurat corespondența (cu operatorii economici, SEAP, CNSC, ANRMAP, UCVAP) aferentă fiecărei proceduri, au întocmit Procesul verbal de deschidere a ofertelor, Procesele verbale ale sesiunilor de evaluare, Raportul procedurii, Comunicarea câștigătorului și au asigurat transmiterea contractului spre urmărirea celorlalte departamente din cadrul UTCN, publicarea anunțului de atribuire, deblocarea garanției de participare, de bună execuție a contractului și întocmirea dosarului achiziției. În fiecare comisie de evaluare a ofertelor a fost cel puțin o persoană din cadrul Serviciului Contracte și Achiziții.

Documentațiile au fost trimise spre verificare și validare către ANRMAP (Agenția Națională de Reglementare și Monitorizare a Achizițiilor Publice). La final, au fost notificate pe site-ul ANRMAP-ului contractele/acordurile-cadru, au fost publicate în SEAP anunțurile de atribuire și, conform legii, s-a întocmit dosarul achiziției pentru fiecare procedură în parte. Cele 19 proceduri au însemnat:

- 6 proceduri cu finalizare electronică de cerere de oferte pentru contract de lucrări în valoare de 3.327.112,74 lei fără TVA;
- 1 procedură de cerere de oferte pentru contract de furnizare în valoare de 139.500,00 lei fără TVA;
- 1 procedură de cerere de oferte pentru contract de lucrări în valoare de 298.999,00 lei fără TVA;
- 2 proceduri cu finalizare electronică de licitație pentru acord cadru de furnizare în valoare de 1.290.428,06 lei fără TVA;
- 8 proceduri cu finalizare electronică de cerere de oferte pentru acord cadru de furnizare în valoare de 1.264.624,73 lei fără TVA;
- 1 procedură de licitație pentru acord cadru de servicii în valoare de 1.333.710,00 lei fără TVA.

Serviciul Contracte și Achiziții a încheiat – în anul 2014 – un număr de 24 de acorduri cadru.

Acordurile cadru valabile în anul 2014 au fost urmate de contracte subsecvente, după cum urmează:

- 26 contracte subsecvente, ce au la bază un acord cadru de furnizare în urma unei licitații cu finalizare electronică, în valoare de 4.245.446,89 lei fără TVA;
- 102 contracte subsecvente, ce au la bază un acord cadru de furnizare în urma unei cereri de oferte cu finalizare electronică, în valoare de 1.619.523,05 lei fără TVA;
- 2 contracte subsecvente, ce au la bază un acord cadru de furnizare în urma unei cereri de oferte off-line, în valoare de 44.225,00 lei fără TVA;
- 2 contracte subsecvente, ce au la bază un acord cadru de prestări servicii în urma unei licitații off-line, în valoare de 1.890.661,68 lei fără TVA;
- 1 contract subsecvent ce are la bază un acord cadru de servicii în urma unei cereri de oferte off-line, în valoare de 6.000,00 lei fără TVA.

Pentru cumpărare directă (produse și servicii a căror valoare nu a depășit 30.000,00 euro fără TVA sau lucrări a căror valoare nu a depășit 100.000,00 euro fără TVA) au fost întocmite și aprobate - conform legislației în vigoare - un număr de 584 de note justificative

de cumpărare directă și s-au realizat 447 cumpărări directe din SEAP în valoare de 3.224.017,87 lei fără TVA.

Cumpărările directe din SEAP reprezintă:

- produse în valoare de 2.131.542,37 lei;
- servicii în valoare de 846.592,50 lei;
- lucrări în valoare de 245.883,00 lei.

Serviciul Contracte și Achiziții a notificat 64 de achiziții directe a căror valoare a depășit 5.000,00 de Euro, în valoare totală de 3.753.388,53 lei (fără TVA), din care:

- 7 achiziții de produse offline în valoare de 368.562,82 lei (fără TVA) și 17 achiziții de produse online în valoare de 517.935,90 lei (fără TVA);
- 14 achiziții de servicii offline în valoare de 669.973,63 lei (fără TVA) și 9 achiziții de servicii online în valoare de 191.748,93 lei (fără TVA);
- 16 achiziții de lucrări offline în valoare de 1.889.144,25 lei (fără TVA) și 1 achiziție de lucrări online în valoare de 116.023,00 lei (fără TVA).

În ceea ce privește activitatea de atribuire a contractelor de închiriere a spațiilor, terenurilor și utilajelor temporar disponibile, precum și activitatea de monitorizare a acestora, a fost organizată o licitație pentru care nu s-a depus nicio ofertă și s-a gestionat un număr de 15 contracte de închiriere, corespunzând unui număr de 14 parteneri. Chiriile și utilitățile încasate în anul 2014, reprezentând 483.448,52 lei, au fost următoarele:

- SC "ORANGE ROMANIA" SA - Amplasare antena de telefonie mobila – 72.539,13 lei;
- SC "PUNTO INVEST" SRL - Inscrisuri și copieri Xerox – 24.003,26 lei;
- SC "ADC" SRL Cluj Napoca - Afișare panouri publicitare – 18.136,21 lei;
- SC "BISCAM" SRL - Inscrisuri și copieri Xerox – 6.185,64 lei;
- SC "CLAVOR" SRL - Inscrisuri și copieri Xerox – 7.110,10 lei;
- SC "WHISPERS" SRL - Amplasare automate de sucuri și dulciuri – 22.320,66 lei;
- SC "DARARA IMPEX" SRL - Amplasare automate de cafea și băuturi calde – 117.262,95 lei;
- SC "DARARA IMPEX" SRL - Amplasare automate de cafea și băuturi calde – 6.681,52 lei;
- SC "PROMOTION MEDIA" SRL - Afisare Panouri Publicitare – 19.045,18 lei;
- SC "BOGATA" SRL - Ghereta demontabilă – 42.316,16 lei;
- SC "2K TELECOM" SRL - Amplasare echipamente pentru implementarea serviciului de Internet Wireless – 9.475,23 lei;
- SC "EUROMEDIA GROUP" SA București - Panou publicitar – 5.161,88 lei;
- PFA "TURAK ANTAL" Cluj – Napoca - Amplasare gheretă demontabilă în str. Observatorului nr. 34 – 5.369,51 lei;
- SC "PH ADVERTISING" SRL - Amplasare 3 buc panouri publicitare exterioare – 21.043,55 lei;
- CLUBUL SPORTIV "POLITEHNICA" - Activități sportive – 106.797,54 lei.

În anul 2014, printre problemele legate de derularea contractelor de închiriere se numără:

- SC "INSIGHT OUTDOOR" SRL a fost executată silit, prin hotărâre judecătorească, recuperându-se suma de 15.331,15 lei, reprezentând restanța chirii restante și penalitățile aferente;
- SC "AFFICHAGE ROMANIA" SRL este în curs de executare silită, prin hotărâre judecătorească pentru suma de 6.786,97 lei și penalitățile aferente, reprezentând valoarea chiriilor restante;
- SC "GERMAN STONE" SRL este în curs de soluționare prin competența instanței judecătorești, pentru suma de 9.573,78 lei + penalitățile aferente, reprezentând valoarea chiriilor restante.

În ultimul trimestru al anului 2014 s-a realizat evaluarea achizițiilor de produse, servicii și lucrări efectuate în 2013 și 2014, în vederea estimării necesarului pentru 2015. În baza acestor estimări, până la sfârșitul anului s-a întocmit PAAP pentru anul 2015, care a fost aprobat de către conducerea UTCN.

Tot în decursul anului 2014 a început actualizarea Regulamentului de organizare și funcționare a serviciului și au fost refăcute și actualizate fișele de post ale angajaților din serviciu. De asemenea, a fost începută și actualizarea Regulamentului de organizare și funcționare a Direcției Achiziții și Desfacere, precum și actualizarea procedurilor de lucru privind aplicarea procedurilor legale de achiziții, ca și actualizarea registrului de riscuri al serviciului.

Deoarece în programul de achiziții trebuie și sunt menționate și activitățile Centrului Universitar de Nord Baia Mare, s-au realizat ședințe de lucru comune pentru optimizarea proceselor.

Pentru îmbunătățirea performanțelor serviciului contracte și achiziții, (creșterea vitezei de procesare a informațiilor, creșterea controlului și eliminarea unor riscuri ce pot apărea în activități curente, precum și pentru a face față activităților ce se impun prin modificările legislative la procedurile publice), în cursul anului 2014 o parte din personalul serviciului a participat la cursuri de perfecționare în domeniul achizițiilor publice.

Obiectivul principal al Serviciului Contracte și Achiziții a fost și rămâne acela de a avea un beneficiar intern mulțumit; în mod obligatoriu, cu respectarea legii. Doar astfel serviciul își poate aduce aportul la obiectivul principal al Universității Tehnice din Cluj-Napoca.

10.2.2. Serviciul Aprovizionare

Propunerile de achiziții ale beneficiarilor interni au fost înregistrate în vederea rezolvării tuturor solicitărilor, conform fișelor tehnice anexate. În urma procedurilor stabilite de către Serviciul Contracte și Achiziții, produsele și serviciile au fost achiziționate prin executarea contractelor încheiate de către acest serviciu, dar și prin monitorizarea și executarea contractelor întocmite de către Serviciul Aprovizionare, precum și prin cumpărare directă, toate cu respectarea legislației în vigoare.

Pe scurt, activitatea serviciului din anul 2014 se concretizează astfel:

- au fost înregistrate un număr de 2.360 propuneri de angajare a unor cheltuieli, care au reprezentat un număr de 14.250 de produse/servicii solicitate;
- au fost întocmite 61 de comenzi externe;
- s-au înregistrat și monitorizat 210 de contracte, 175 de ordine de începere și 171 acte constatatoare de finalizare a contractelor;
- s-au întocmit 35 de liste de investiții;
- au fost întocmite 4.680 de recepții și 3.721 de ordonanțări;
- au fost monitorizate achizițiile de produse alimentare și articole sportive efectuate de către Cantina UTCN și de către Complexul de Natație, care au comisii de recepție separate de a Serviciului Aprovizionare – control documentar;
- au fost încheiate 80 de contracte.

Serviciul Aprovizionare a desfășurat activitatea de achiziții formulare tipizate pentru învățământul superior (acte de studii, etc), precum și achiziția de legitimații diverse (de călătorie SNCFR, de student, etc...). De asemenea, s-au întocmit listele de investiții și necesarul de imprimate tipizate pentru CUNBM. Prin intermediul Magaziei Centrale a Serviciului Aprovizionare, a fost realizată și distribuirea tichetelor de masă.

În anul 2014 s-au actualizat – parțial - procedurile operaționale de aprovizionare și procedura de magazie. Au fost actualizate listele de activități, Regulamentul de organizare și funcționare a Serviciului Aprovizionare și fișele postului, urmând ca acestea să fie supuse aprobării conducerii UTCN.

10.2.3 Activități din cadrul Direcției Achiziții și Desfacere

A fost continuată analiza și actualizarea fișelor de post ale angajaților din serviciu și a fost lansat un proces de analiză și îmbunătățire a procedurilor operaționale de lucru și a regulamentelor de organizare și funcționare a celor două servicii.

În cadrul direcției, s-a relansat activitatea de reevaluare a riscurilor de activități și de gestiune. S-a trecut la identificarea punctelor slabe și implementarea de măsuri de eliminare

a acestora, urmărind reducerea costurilor, precum și faptul ca produsele/serviciile/lucrările să fie achiziționate doar conform procedurilor și la cel mai bun raport performanță-preț.

Printre scopurile avute în vedere în 2014 s-au numărat: creșterea vitezei de procesare a informațiilor, creșterea controlului și eliminarea unor riscuri ce pot apărea în activități curente. Acestea ar conduce înspre necesitatea creșterii schemei de personal, atât la Cluj-Napoca, cât și la Baia Mare, din cauza nevoii de a face față activităților ce se impun prin modificările legislative la procedurile publice.

Apare tot mai clară nevoia de a continua finanțarea dezvoltării aplicației informatice de urmărire a activităților de achiziții și desfacere; aplicație unică, capabilă să gestioneze:

- activitatea de întocmire și actualizare a PAAP;
- activitatea de atribuire a contractelor de furnizare de produse/servicii/lucrări;
- activitatea de urmărire și execuție a contractelor.

Ca urmare, se dorește ca în 2015 să se treacă la extinderea sistemului informatic existent al Aprovizionării, cu acces de la Magazia centrală, precum și introducerea notificărilor pentru achizițiile ce depășesc 5.000 Euro (fără TVA).

O problemă ce a fost pusă în evidență și persistă este necesitatea îmbunătățirii circuitului documentelor dintre Serviciul Aprovizionare și Magazia Centrală, ca de altfel și cea dintre Magazia Centrală și Serviciul Contabilitate, precum și îmbunătățirea circuitului produselor de la Magazia Centrală la beneficiarul intern. Obiectivul declarat al Direcției Achiziții și Desfacere este în continuare acela de a avea un beneficiar intern mulțumit, dar cu deplina respectare a legii. Astfel, ea își va putea aduce aportul la realizarea Planului Operațional și a Planului Strategic al Universității Tehnice din Cluj-Napoca.

10.3. Serviciul Transport Auto

Pe parcursul anului 2014, în cadrul Serviciului Transport Auto au fost desfășurate următoarele activități:

- transportul cadrelor didactice și a studenților la diferite activități, atât în țară cât și în străinătate;
- transportul cadrelor didactice la și de la extensiile UTCN;
- transportul actelor și diplomelor de studii;
- transportul listelor de investiții și a diferitelor documente la Ministerul Educației Naționale.

Activitățile de transport de marfă au fost de următoarele tipuri:

- transport de material dendrologic folosit la amenajarea și înfrumusețarea spațiilor verzi ale UTCN;
- transportul de materiale și lenjerie la baza de agrement de la Mărișelu;
- transport în vederea eliberării spațiilor verzi de deșeuri și materiale de construcții, rămase în urma lucrărilor de reparații;
- transport al mobilierului și echipamentelor, în urma activităților de casare.

Serviciul Transport Auto a asigurat - în permanență - servicii cum ar fi:

- transportul actelor în timpul examenelor de admitere;
- transportul geamurilor termopan și al angajaților de la Atelierul de termopane, pentru efectuarea montajului acestora la obiectivele UTCN;
- transportul comisiilor de cazare la complexe studentești, în perioada cazărilor;
- transporturile pentru aprovizionarea cu alimente a cantinelor și a bufetelor UTCN;
- transportul lenjeriei, de la cămine la spălătorie și înapoi;
- transportul mobilierului, personalului și aprovizionarea cu materiale a atelierului de tâmplărie;
- transportul pentru aprovizionarea cu materiale a serviciilor (în colaborare cu Serviciul de Aprovizionare);
- transporturi pentru bibliotecile UTCN;
- transportul persoanelor și organizațiilor care au desfășurat activități de promovare a imaginii UTCN în programele de recrutare a viitorilor studenți;

- transportul de materiale de la magazinele UTCN către beneficiari.

Printre activitățile desfășurate în anul 2014 la nivelul serviciului se mai numără:

- servicii de vulcanizare;
- lucrări de reparații și întreținere pentru autovehiculele UTCN (inclusive CUNBM);
- achiziția de combustibili și uleiuri;
- întocmirea Regulamentului de organizare și funcționare al serviciului transport auto;
- elaborarea de proceduri privind serviciile de transporturi rutiere pentru UTCN (incluzând CUNBM);
- reînnoirea autorizațiilor și licențelor de transport;
- efectuarea analizelor medicale și a examenelor psihologice periodice pentru angajații din subordine;
- înscrierea angajaților din subordine la cursuri de specializare și obținere de noi categorii de conducere a autovehiculelor UTCN.

La sfârșitul anului 2014 Serviciul Transport Auto gestiona un număr total de 18 autovehicule, care sunt după cum urmează:

În centrul universitar Cluj-Napoca:

- 7 autovehicule pentru transport de persoane;
- 7 autovehicule pentru transport de marfă;
- 1 autolaborator, în subgestiunea Departamentului de Mecatronică și Dinamica Mașinilor;
- 1 motostivuitoare, ce a fost transferat (în 2014), de la Atelierul Didactic,

iar în centrul universitar Baia Mare:

- 1 autovehicul pentru transport de persoane;
- 1 autovehicul pentru transport de marfă.

Activitatea din anul 2014 a Serviciului Transport Auto a pus în evidență și mai mult următoarele necesități:

- achiziționarea unui autocar destinat transportului studenților și cadrelor didactice;
- achiziționarea unei autoutilitare destinată transportului de alimente pentru cantina CUNBM;
- înlocuirea autovehiculelor vechi cu altele noi (aceasta, deoarece 50% dintre autovehiculele folosite la transportul de marfă au un grad ridicat de uzură și - ca urmare - costurile de întreținere sunt ridicate);
- achiziționarea unui sistem de diagnosticare a defecțiunilor la autovehicule;
- achiziționarea de scule și echipamente noi, necesare efectuării reparațiilor la autovehiculele din dotare.

De asemenea, activitatea din 2014 a reliefat și faptul că echipa Serviciului Transport Auto reprezintă o echipă de profesioniști, bine încheată, care și-a dedicat cu plăcere timpul, cunoașterea, experiența și sprijinul în asigurarea serviciilor de calitate, precum și alinierea la standardele și reglementările europene din domeniul transporturilor rutiere.

10.4. Complexul de Natație al UTCN

Pe parcursul anului 2014, în cadrul Complexului de Natație au fost desfășurate următoarele activități:

- înot pentru public (înot de agrement și relaxare, cursuri de inițiere înot pentru copii și adulți);
- ore didactice de educație fizică și sport, pentru studenții UTCN;
- sport de performanță (înot și polo); sport terapeutic, de întreținere și de refacere ;
- activități sportive desfășurate în Sala multifuncțională, de către Clubul Sportiv „Politehnica” (ex: karate, shutokan, aikido etc.);
- activități legate de cazarea la Casa de oaspeți a UTCN;

- activități comerciale desfășurate prin bufetul din incinta Complexului de Natație;
- activități comerciale desfășurate prin casieria Complexului de Natație (vânzare articole înot).

Detalierea acestor activități este prezentată mai jos:

1. Înot pentru public

Prin casieria complexului au fost realizate încasări de 758.389 lei (din vânzări de bilete, abonamente, taxe de cursuri inițiere înot și închiriere de șezlonguri).

Angajații UTCN, membrii familiilor acestora, precum și pensionarii UTCN, beneficiază de reduceri de prețuri, atât la bilete, cât și la abonamente. În cadrul programului vizând angajații și membrii familiilor lor sunt cuprinse 280 persoane și -ca urmare-sunt reținuți, pe stat de plată, aproximativ 59.743 lei/an.

Pe timp de vară, bazinul exterior a funcționat pentru public (și) în regim de ștrand. Media de vizitatori a fost de aproximativ 500 persoane/zi, ajungându-se totuși (în zilele de weekend) și până la 1.000 –1.200 persoane/zi.

2. Ore didactice, desfășurate cu studenții UTCN

De luni până vineri, între orele 8:00 -13:00 , studenții UTCN își desfășoară orele de educație fizică și sport în cadrul Complexului de Natație, prin ore de înot și aerobic. Numărul studenților este de aproximativ 1.855 pe an (din care 912 studenți la înot, în piscină și 943 studenți la aerobic - în Sala multifuncțională).

În anul 2014, Complexul de Natație a încasat, ca și contravaloare a utilităților aferente orelor didactice, suma de 356.776 lei (176.623,20 lei pentru semestrul I și 180.153 pentru semestrul al II-lea).

Tot în cadrul acestor activități, au fost organizate concursuri de înot între studenții UTCN.

3. Sport de performanță; sport terapeutic, de întreținere și de refacere

În anul 2014 Complexul de Natație al UTCN a avut încheiate contracte cu cluburile sportive: «CSM» Cluj și «AQUA 01», cu asociațiile sportive «Pro H2O Polo», «Sportul pentru toți Cluj» și «Delfinii», precum și cu «Sanosport», «Spando», Societatea Națională de Speologie și «Școala Incluzivă» și alte asociații persoane fizice autorizate (instructori de înot POP Cristian, HIRSCH Dan și SABĂU Radu. Din contractele încheiate cu cluburile și ocazional, contractele de închiriere pentru înot de refacere sau de agrement, în decursul anului 2014 s-a încasat suma de 433.252,00 lei.

4. Activitățile sportive ale Clubului «Politehnica», în Sala multifuncțională și bazin

Clubul «Politehnica» și-a desfășurat activitatea în Sala multifuncțională, după următorul program: de luni până vineri între orele 16:30-20:30 și în fiecare zi de luni până duminică, între orele 9:30 – 11:00 ; iar în bazin de luni până vineri interval orar 16:30-18: 00. De la Clubul Politehnica pentru utilizarea Sălii și a bazinului s-au încasat 96.528,00 lei/an.

Încasările aferente utilizării Sălii multifuncționale, de catre persoana Ovidiu RAȚIU, în anul 2014, au fost de 4.800,00 lei.

5. Cazări la Casa de Oaspeți a Complexului de Natație al UTCN

Pe parcursul anului 2014 au fost cazate la Casa de Oaspeți din cadrul Complexului de Natație aproximativ 300 de persoane. Suma încasată pentru cazarea acestora reprezintă 37.136,00 lei.

6. Activități comerciale desfășurate prin bufetul din incinta Complexului de Natație

Bufetul de incintă al Complexului de Natație, a comercializat -în timpul sezonului estival (28.06.2014-01.09.2014) - produse alimentare și băuturi răcoritoare, în valoare totală de 58.107,00 lei.

7. Activități comerciale desfășurate prin casieria Complexului de Natație (vânzare articole înot):

Articolele de înot comercializate prin casieria Complexului în anul 2014 reprezintă un total de 70.510,00 lei.

În concluzie, situația financiară a Complexului de Natație pe anul 2014 este următoarea:

- încasări:	1.914.855,45 lei	
- plăți:	1.684.347,56 lei, din care:	
	- salarii	461.746,00 lei
	- utilități:	614.928,98 lei
	- materiale și servicii:	298.455,18 lei
	- TVA de plată:	186.378,70 lei

La finele anului 2014 bilanțul este unul pozitiv: + 230.507,89 lei.

10.5. Compartimentul de Prevenire și Protecție

Printre activitățile reprezentative desfășurate în cursul anului 2014 de către acest compartiment, se numără:

- efectuarea unui număr de 128 de instruirii introductiv-generale a câte 8 ore, atât pe linie de securitate și sănătate în muncă (SSM) cât și pe linie de situații de urgență (SU), în primele două zile consecutive datei angajării;
- efectuarea unui număr de 5 controale interne de prevenire la următoarele departamente: Electronică Aplicată; Construcții Civile și Management; Mecatronică și Dinamica Mașinilor (Educație Fizică); Mecanica Construcțiilor și Electroenergetică și Management;
- cercetarea unui accident de muncă (doamna Czirack Felicia, îngrijitoare la Complexul Mărăști) soldat cu incapacitate temporară de muncă, întocmirea și transmiterea dosarului de cercetare organelor abilitate în domeniu (ITM);
- elaborarea - în plus față de instrucțiunile proprii existente și cuprinse în volumele de culegeri existente la nivelul instituției - a unui număr de 5 instrucțiuni proprii pe linie de SSM;
- întocmirea și înaintarea către organismele competente în domeniu (ISU Cluj, ISU Sălaj și ISU Satu Mare), a unui număr de 6 fișe obiectiv pentru următoarele locații ale universității: Bazinul Olimpic, Căminul VII, Cantina Observator, Cantina Mărăști, Extensia Satu Mare și Extensia Zalău;
- efectuarea unui exercițiu practic de intervenție asupra stingerii unui incendiu la care a participat personalul care își desfășoară activitatea în cadrul Complexului de Natație;
- îndrumarea conducătorilor locurilor de muncă și a persoanelor care efectuează instruirile la locurile de muncă și cele periodice, privind modalitățile concrete de instruire și completarea corespunzătoare a fișelor de instruire.

10.6. Serviciul Pază

În cursul anului 2014, Serviciul Pază a asigurat paza - în regim de permanență - pentru un număr de 16 obiective din cadrul Universității Tehnice din Cluj-Napoca prin personal propriu, iar prin serviciul externalizat, la 23 obiective de la extensiile Satu Mare, Baia Mare, Zalău și Bistrița, precum și la căminele și cantinele din cele două complexe studentești din Mărăști și Observator.

Pe parcursul anului 2014 nu au avut loc incidente semnificative și nu au fost aduse prejudicii obiectivelor și bunurilor aflate în pază.

Ca activități conexe, a fost întocmită Analiza de risc la securitate fizică pentru toate obiectivele, inclusiv extensiile Satu Mare, Zalău, Bistrița, iar la CUNBM este în proces de analiză.

10.7. Compartiment Casări

Compartimentul a realizat - în cursul anului 2014 - centralizarea propunerilor de casare și obținerea aprobărilor de la MEN pentru 4.353 obiecte de inventar în valoare de 4.464.277,68 lei, precum și casarea unui număr de 3.273 obiecte de inventar, în valoare totală de 3.721.713,33 lei. Detalierea acestor este realizată prin tabelul de mai jos.

Nr. crt.	Aprobare minister	Bunuri materiale	Unitatea	Nr. de repere	Valoare aprobată [lei]	Valoare casat [lei]
1	1728/ 15.04.14	Mijloace fixe	UTCN	193	904.127,06	907.117,06
2	1728/ 15.04.14	Obiecte de inventar	UTCN	1.230	528.167,64	496.244,64
3	1729/ 15.04.14	Mijloace fixe auto	UTCN	2	7.163,84	0
4	2685/06.11.14	Mijloace fixe	UTCN	173	986608.79	941141.79
5	2685/06.11.14	Obiecte de inventar	UTCN	1.407	754.749,31	717.451,31
6	1806/ 30.05.14	Mijloace fixe	UTCN Atelier Dorobanților	3	10.016,98	10.001,67
7	1806/ 30.05.14	Obiecte de inventar	UTCN Atelier Dorobanților	7	283,1	283,1
8	2083/ 07.07.14	Obiecte de inventar	UTCN Atelier Dorobanților	4	530,58	530,58
9	1736/ 15.04.14	Obiecte de inventar	CUNBM	478	226.997,3	222.435,3
10	1736/ 15.04.14	Mijloace fixe	CUNBM	230	434.713,88	426.507,88
11	2084/ 07.07.14	Mijloace fixe auto	CUNBM	1	33.358.09	0
12	2685/06.11.14	Mijloace fixe	CUNBM	314	389.695.42	0
13	2685/06.11.14	Obiecte de inventar	CUNBM	311	187.865.69	0
	Total general 2014		UTCN + CUNBM	4.353	4.464.277,68	3.721.713,33

De asemenea, pe parcursul anului 2014 s-au mai realizat și:

- recuperarea și reintroducere în gestiunile UTCN a un număr de 20 obiecte de inventar rezultate din dezmembrarea mijloacelor fixe precum și a altor materiale rezultate din casări (material textil, feroase);
- predarea către centrele de reciclare a 86.202,50 Kg de diverse deșeuri, în valoare totală de 69.027,70 lei.

11. EDUCAȚIA CONTINUĂ, COLABORAREA CU MEDIUL SOCIO-ECONOMIC

11.1 Educația continuă

Programe postuniversitare de formare și dezvoltare profesională continuă

Reactualizarea permanentă a curriculumelor, în conformitate cu dezvoltarea noilor tehnologii au asigurat continuitatea programelor postuniversitare cu tradiție, care se derulează cu succes încă de la înființarea departamentului. Aceste programe au fost readaptate, conform cerințelor legislative în vigoare, fiind în corelare cu RNCIS și COR, astfel încât absolvenții se vor bucura de o inserție mai rapidă pe piața muncii. În această categorie se înscriu următoarele programe: Informatică Aplicată și Programare; Aplicații pentru birotică și Internet; Complemente de programare ; Crearea și exploatarea bazelor de date relaționale; Realizarea site-urilor și a aplicațiilor pentru WWW; Programarea interfețelor utilizator; CISCO - Electronică și Telecomunicații; CISCO - Comunicații unificate în Internet.

Cursuri organizate ca răspuns la cererea agenților economici sau ca efect al modificărilor legislației din România

Ca răspuns la solicitările directe ale unor agenți economici sau ale unor organisme de reglementare au fost dezvoltate programe postuniversitare, dintre care la Cluj-Napoca sau extensiile universitare: Audit energetic pentru clădiri; Manageri energetici; Pregătire teoretică în domeniul instalațiilor electrice ; Managementul proiectelor cu finanțare națională și internațională. La Centru Universitar Nord din Baia Mare se desfășoară, sub egida DECIDFR: Evaluator al riscurilor de accidentare și sănătate în muncă; Coordonator în materie de securitate și sănătate pe șantiere temporare sau mobile; Științe; Managementul situațiilor de urgență și a resurselor alocate.

Educație cu frecvență redusă (IFR)

În această categorie funcționează, deocamdată, doar programul de licență « Management » derulat în cadrul Facultății de Științe a Centrului Universitar Nord din Baia Mare.

De asemenea, în cadrul proiectului eSTART – s-a derulat programul de pilot de master « Tehnologii, Sisteme și aplicații pentru eActivități », orientat pe 2 domenii de specializare și anume eMedia și eAfaceri. S-a obținut în prima etapă acreditarea programului la forma de învățământ cu frecvență ca etapă obligatorie în procesul de acreditare IFR.

Programe derulate în cadrul proiectelor POSDRU

Formarea în cadrul proiectelor POSDRU s-a desfășurat în perioada 2011-2013, dar DECIDFR a desfășurat o activitate intensă de preluare și transfer a documentației specifice începută în 2013 și în anul 2014, în special prin emiterea Certificatelor de absolvire.

POSDRU/87/1.3/S/60891 - Proiectul “Școală universitară de formare inițială și continuă a personalului didactic și a trainerilor din domeniul specializărilor tehnice și inginerești”, DidaTec – 800 participanți în programul de formare, dintre care 161 din UTCN, precum și 50 de mentori și 200 debutanți, dintre care 14 mentori și 56 debutanți din UTCN.

POSDRU/86/1.2/S/54956 - eSTART - “Program multi-regional de studii masterale în domeniul eActivități” – 200 studenți pilotați, 50 din UTCN.

POSDRU/92/3.1/S/50933 - **Centrul pentru Promovarea Antreprenoriatului în Domeniul Dezvoltării Durabile** – 1076 cursanți în : Managementul afacerilor pentru antreprenori în domeniul dezvoltării durabile ; Antreprenoriatul dezvoltării durabile ; Cultură tehnologică și comunicare în domeniul dezvoltării durabile ; Ingineria, dreptul și economia dezvoltării durabile ; Securitate ecologică ; Achiziții publice verzi.

Acțiunea de eliberare a certificatelor de absolvire a continuat și în anul 2014, când practic au fost emise cea mai mare parte a certificatelor de absolvire.

Dinamica absolvenților

Din datele statistice rezultă că, pentru anul universitar 2013-2014, 90% dintre cursanții înscriși au reușit să își finalizeze studiile, ceea ce denotă interesul acestora pentru curricula oferită, dar și calitatea personalului implicat în aceste programe postuniversitare. Pentru anul universitar 2013-2014 s-a înregistrat un număr de 722 de absolvenți, fiind eliberate: 602 Certificate de atestare a competențelor profesionale, emise de către MEN (Informatica Aplicata si Programare 55, Aplicatii pentru birotica si Internet 1, Complemente

de programare 3, Crearea și exploatarea bazelor de date relationale 2, Realizarea site-urilor și a aplicațiilor pentru www 2, Blended-learning și tehnologii educaționale moderne pentru învățământul universitar 407, CISCO-Electronica și Telecomunicații 9, Audit energetic pentru clădiri 72, Evaluator al riscurilor de accidentare și sănătate în muncă 27, Științe 24) și 118 Atestate de absolvire, emise de către UTC-N (Limba Română ca limbă străină 4, Materiale compozite polimerice. Tehnologii de fabricație 5, Manageri energetici 13, Aplicații pentru calcul tabular 71, Pregătire teoretică în domeniul instalațiilor electrice), 2 diplome de Studii Academice Postuniversitare, pentru absolvenții vechilor promoții din cadrul specializării Informatică Aplicată și Programare (formă de învățământ lichidată).

Atenția DECIDFR pentru încurajarea și promovarea programelor postuniversitare a dus la menținerea unei cifre sensibil apropiate a numărului de absolvenți în anul 2013-2014 față de anul universitar precedent, ceea ce subliniază succesul programelor derulate. Adaptarea permanentă a curriculelor, în tendințe cu ultimele tehnologii, accesibilitatea cursurilor, prin intermediul platformei de e-learning, precum și plierea permanentă pe piața muncii face ca programele derulate în cadrul departamentului să fie considerate atractive de către cursanți, fapt ce se reflectă și în situația financiară a departamentului.

Aspecte financiare

Programele postuniversitare de formare și dezvoltare profesională continuă au fost cele care au predominat în aportul financiar, prin taxele cursanților. În acest sens, în perioada anului 2014 situația încasărilor la nivelul DECIDFR este de 925.787 RON cu 29,5% creștere față de anul 2013. Regia încasată direct de UTC-N a fost de 138.868 RON, în timp ce regia încasată de DECIDFR, de 185.158 RON.

Dezvoltarea sistemului informatic al DECIDFR

Sistemul informatic al departamentului constă în principiu din două aplicații: prima este o aplicație Web dedicată gestionării informațiilor despre cursuri, a doua fiind dezvoltată pentru gestionarea informațiilor specifice programelor de formare. Prima aplicație este organizată astfel încât coordonatorii programelor să poată modifica permanent conținutul expus. Aplicația generează pentru fiecare dintre programele de formare câte o pagină Web dinamică.

A doua aplicație a fost dezvoltată pentru gestionarea informațiilor specifice programelor de formare, de la înscrierea cursanților până la emiterea actelor de studii. În anul 2014 aplicația a fost îmbunătățită, realizându-se extensii care au adaptat-o la diferite structuri de programe. Multe dintre modificări au fost operate pentru adaptarea la structurile programelor organizate prin programul POSDRU încheiate în 2013 dar ale căror acte de studii au fost emise în 2014.

Pe lângă aplicațiile majore menționate au fost create sau modernizate și alte soluții informatice folosite în cadrul DECIDFR: înscrierea online a candidaților tuturor programelor inițiate, distribuția materialelor de formare pentru toate programele printr-o platformă de e-learning gestionată în cadrul departamentului și crearea de noi rapoarte legate de gestionarea activităților cursanților.

11.2 Colaborarea cu mediul socio-economic

A. Colaborarea cu mediul industrial

Canale de relaționare cu mediul socio-economic

Canalele de relaționare cu mediul socio-economic dezvoltate de UTCN și în 2014 au favorizat o mai bună și, implicit, reciproc profitabilă interacțiune cu reprezentanțele firmelor internaționale, cu firmele din regiune, cu structurile asociative de firme (cum sunt cele de tip „cluster”) și cu organizațiile care sprijină dezvoltarea antreprenorialului.

Colaborarea în cercetare-dezvoltare cu firme industriale

Dintre cele mai reprezentative companii internaționale cu care UTCN a dezvoltat proiecte în 2014 amintim: Volkswagen, Eckerle, Pirelli, Enea, Tenaris, Guehring, Star Transmission, Tunstall, Emerson, Hewlett-Packard, National Instruments, Siemens, Isoin, Wattics, Greent, Software AG, Bosch, Continental, IBM, Microsoft, Electrolux, Infineon, Brose, LMS International.

Lista firmele implicate în proiecte PCCA demarate în 2014 include firme cu care UTCN are o bună colaborare, cum ar fi: Fortech, Arxia, AxTEN, ChimGrup, Romarketing, Technosam, Minesa.

Cercetarea aplicativă de tip bilateral s-a concretizat în 57 contracte încheiate cu firme din mediul socio-economic regional, cele mai reprezentative fiind: Emerson, Continental, Unio, Romatsa, Plastistem, Mibarom, Trading Samden Serv, Rolorand, Conti Tech Fluid, Naposint Prodcum, Marmura Transilvania, Energo Power, Drumex.

O altă axă importantă a colaborării cu firmele industriale a reprezentat-o furnizarea de programe de scurtă durată, postuniversitare sau de formare, oferite prin DECIDFR.

Avându-se în vedere importanța coroborării părții de formare cu cea de cercetare-dezvoltare-consultanță a ofertei UTCN către industrie, s-a decis înființarea Oficiului pentru Colaborarea cu Industria, în dublă subordonare: Prorectoratul Cercetare Științifică, Infrastructură Informatică și Comunicații și Prorectoratul Relații Internaționale, Cooperare, Educație Continuă.

Centrul Danube Innovation and Technology Transfer – DTC

DTC Cluj-Napoca este unul din primele 4 centre pilot danubiene pentru inovare și transfer tehnologic (DTC) constituite în 2012 printr-un proiect finanțat de guvernul Baden-Württemberg în cadrul „Ariei de prioritate 8 Competitivitate” din Strategia Uniunii Europene pentru Regiunea Dunării. Centrele din Cluj-Napoca, Bratislava și Nitra (Slovacia), și Novi-Sad (Serbia), sub coordonarea Steinbeis Europa Zentrum (Germania), au alcătuit o rețea a cărei misiune este să asigure cooperarea transnațională în generarea și transferul de cunoaștere în această regiune a Europei. Rețeaua se află în plină dezvoltare, noi centre fiind înființate în ultimii 2 ani în București (România), Ruse (Bulgaria), Vukovar (Croatia), Maribor (Slovenia) și Gyor (Ungaria), fiind în discuție altele în Austria, Ucraina și Moldova.

DTC Cluj-Napoca este găzduită de Universitatea Tehnică și funcționează la rândul său ca o rețea deschisă de filiale (Offices) dezvoltate în 4 universități din Cluj-Napoca (UTCN, UBB, UMF și USAMV), în ULB Sibiu și IPA Craiova. Filialele se află sub coordonarea DTC Cluj-Napoca, dar sunt independente instituțional, fiecare funcționând sub incidența reglementărilor specifice instituției gazdă. Este în faza de acord înființarea unor filiale în cadrul Politehnicii Timișoara și al Universității din Oradea.

DTC Cluj-Napoca a dezvoltat Portalul TIN (Transnational Innovation Network) care permite maparea capacităților de cercetare inovare și a disponibilității de colaborare din universitățile rețelei DTC, precum și a nevoilor de inovare și tehnologie din organizațiile mediului economic al Macroregiunii UE a Dunării. Se regăsește la adresa: www.dtcnetwork.eu. Acesta este în faza de testare pilot, în cursul anului 2015 urmând a fi realizată validarea finală.

Activități întreprinse în 2014 în cadrul Filialei U.T. Cluj-Napoca:

- traininguri: 27-29 ianuarie 2014, *Managementul Centrelor DTC* la Cluj-Napoca; 20-21 februarie 2014, *How to write a successful EU proposal* la Karlsruhe.
- proiecte în derulare în anul 2014: FP7 INCO – NoGap, coordonat de SEZ, participanți din UE: Germania, Slovacia, România și țările EaP: Ucraina, Georgia, Belarus, Azerbaidjan și Armenia; 2 proiecte de CDI în cadrul Polului de competitivitate „Cluster Mobilier Transilvan” ; FP7 ICT - Express - Parteneri asociați ai proiectului;
- propuneri de noi proiecte: 1 proiect PCCA, 2 propuneri de proiecte coordonate de UT Viena, 2 proiecte H202, 3 proiecte START – SUERD, dintre care unul coordonat de UTCN.
- evenimente în 2014: Zagreb, martie 2014, *Working Group Innovation and Technology Transfer PA 8 SUERD*; Cluj, martie 2014, *Cluj Innovation Days*; Stuttgart, mai 2014, *High-Level Strategy Meeting*; Viena, iunie 2014, *Forumul anual al SUERD*; București, octombrie 2014, *Forumul Inovării TIB*;

Clusterul ClujIT

Activitățile în care s-a implicat Universitatea Tehnică din Cluj-Napoca în cadrul Clusterului ClujIT, în anul calendaristic 2014 (rezumat):

1. Implicare în activitățile Grupurilor de Lucru (Work Groups) ale Clusterului ClujIT, după cum urmează:
 - Grupul Innovation (WG Innovation): coordonarea WG Innovation și activități de pregătire proiecte, în parteneriat cu membrii clusterului; colaborări pentru atragerea de finanțări pentru proiecte inovative și interdisciplinare;
 - Grupul Education&HR (WG Education & Resurse Umane): activități de interacțiune cu ceilalți parteneri din mediul academic și cu partenerii din companiile software, în vederea planificării și organizării de instruirii pentru domeniul IT;
 - Grupul Antreprenoriat (WG Entrepreneurship): activități de interacțiune cu ceilalți parteneri din mediul academic și cu partenerii din companiile software, în vederea stimulării inițiativelor de antreprenoriat în domeniul IT și în domenii inovative interdisciplinare;
 - Grupul eHealth (WG eHealth): activități de interacțiune cu ceilalți parteneri din mediul academic și cu partenerii din companiile software, în vederea identificării, pregătirii și implementării de proiecte pentru e-sănătate;
 - Grupul Brand (WG Brand): activități de interacțiune cu ceilalți parteneri din mediul academic, cât și cu partenerii din companiile software, în vederea organizării evenimentului “Cluj Innovation Days”; participarea la evenimentul “Cluj Innovation Days 2014”;
2. Implicare în definirea, coordonarea și implementarea proiectului POSCCE “*Brained City – Dezvoltarea Inovativa prin Informatizare a Ecosistemului Urban Cluj-Napoca*”; sunt implicate direct 8 echipe din UTCN, două dintre ele fiind implicate la nivel de subproiecte-pivot menite a genera și implementa produse/componente IT marketabile, destinate piețelor de Smart City, alte șase echipe fiind implicate în realizarea de sub-proiecte de design (proiect software complet).
3. Implicare în definirea, coordonarea și implementarea proiectului “*Cluj Innovation City*”. Implicare, de la nivel instituțional, în înființarea Fundației “*Cluj Innovation City*”.

Rețeaua Enterprise Europe Network – EEN

Universitatea Tehnică din Cluj-Napoca este punct local de reprezentare a rețelei Enterprise Europe Network din 2008, iar 2014 a fost un an de bilanț al unui ciclu de proiect de șapte ani.

În anul 2014, 970 de persoane au fost informate despre serviciile oferite de rețeaua EEN; la seminariile organizate de UTCN referitoare la serviciile EEN și EU IPR Helpdesk au participat 76 de reprezentanți ai organizațiilor din mediul socio-economic regional; au fost înregistrate în baza de date 32 de firme; pentru 46 de companii au fost oferite servicii de consultanță în Proprietate Intelectuală; 18 firme au beneficiat de serviciile de auditare tehnologică sau de analiză a modelului de afaceri.

Pentru companiile înregistrate de UTCN în rețeaua Enterprise Europe Network și promovate în cele peste 50 de țări în care rețeaua EEN este reprezentată, s-au primit 75 expresii de interes pentru colaborare. De asemenea, pentru clienții rețelei Enterprise Europe Network din zona Transilvania au fost transmise în rețea 128 expresii de interes de colaborare cu diverse companii din rețeaua Enterprise Europe Network. Ca urmare a acestor expresii de interes au fost semnate 9 parteneriate de afaceri, rezultatul cel mai apreciat de finanțatorul EEN.

Rezultatele calitative ale activității consultanților EEN din UTCN au fost evaluate prin sondaje specifice solicitate de Comisia Europeană (Directorate-General for Enterprise and Industry) direct la beneficiari și prin formularele de feedback completate în cadrul celor patru întâlniri de informare și formare organizate la Cluj-Napoca, Zalău, Baia-Mare și Oradea.

În data de 24 iunie 2014 a fost organizată la Cluj-Napoca o sesiune de informare adresată antreprenorilor membrii a unui club de afaceri local (15 participanți), sesiune în care au fost prezentate serviciile rețelei EEN și serviciile oferite de rețeaua de ambasadori EU IPR Helpdesk (UTCN are un membru în această rețea care și-a demarat activitatea în 2013).

Seminarul organizat în Zalău în data de 06.11.2014, a inclus prezentări cu următoarele topic: Rețeaua Enterprise Europe Network–sprijin în internaționalizarea

afacerilor și inovare; Noțiuni fundamentale de Proprietate Intelectuală (PI) și Drepturile de PI; innDrive: Sistem Integrat de Management al Inovării în IMM-uri. Au fost prezenți 32 reprezentanți ai mediului socio-economic din județul Sălaj, care au apreciat seminarul ca fiind unul de utilitate ridicată.

Un seminar cu un format asemănător fost organizat și la Baia Mare în data de 04.12.2014, la care au participat 21 de reprezentanți ai mediului socio-economic din județul Maramureș.

Workshop-ul organizat la Oradea în perioada 27-28.11.2014, la care au participat 27 de reprezentanți ai mediului socio-economic din județul Bihor, a inclus prezentarea programului Horizon 2020 - SME Instrument și prezentarea serviciilor EEN cu accent pe utilizarea site-ului, a bazelor de date și a instrumentelor puse la dispoziție de rețea.

Rețeaua Europeană a Centrelor Regionale pentru Promovarea Protecției Proprietății Industriale - PATLIB

Centrul Regional pentru Promovarea Protecției Proprietății Industriale-PATLIB Cluj care activează sub umbrela UTCN și-a dezvoltat activitatea și în 2014, prin creșterea numărului de servicii de informare și consultanță oferite de personalul OPITT mediului socio-economic și prin diversificarea acestor servicii datorită accesului la rețeaua EU IPR Helpdesk.

Au fost oferite 46 de servicii de informare, asistență și cercetare documentară primară; au fost efectuate 18 vizite; 71 de vizitatori au beneficiat de servicii la sediul din UTCN; 68 de persoane au participat la sesiunile de formare specifice, puse la dispoziție de EU IPR Helpdesk și traduse în limba română de ambasadorul EU IPR Helpdesk din UTCN. În total au fost oferite informații specifice brevetelor de invenție, mărcilor, modelelor și proprietății intelectuale unui număr de 203 de agenți economici sau antreprenori.

Programe de dezvoltare antreprenorială pentru studenți

UTCN a sprijinit inițiativa organizației Junior Achievement Young Enterprise România de a lansa în cadrul universității Programul de antreprenoriat FASTTRAC (www.fasttrac.org) aparținând Kauffman Foundation, cea mai mare fundație de cercetare a antreprenoriatului, care a ajutat mai mult de 300.000 de antreprenori din mai multe țări să lanseze sau să crească o afacere. Programul educațional de antreprenoriat sub licența Fasttrac a fost demarat în UTCN în luna octombrie 2014, urmând să fie finalizat în martie 2015. Cei peste 50 de studenți înscriși au beneficiat de materiale și program în mod gratuit (pachet de 100 USD/student). Pe parcursul acestui program, echipele de studenți au dezvoltat o idee de afacere până la stadiul de lansare a acesteia pe piață cu sprijinul lectorilor acreditați Fasttrac și a invitaților de succes din mediul de afaceri (o parte din ei au fost invitați de CTTC). Echipele participante la program pot obține finanțare pentru ideile lor de afaceri participând la competiția *Start-UP Company Junior Achievement Young Enterprise Romania*, cu premii în valoare de 20.000 EURO. În UTCN a fost organizată în luna martie o competiție internă pe acest model pentru a selecta echipa participantă la competiția națională din 2014.

„3 Day Startup” a fost un eveniment de educație antreprenorială pentru studenți și tineri cercetători (doctoranzi, postdoc) prin abordarea „văzând și făcând”, organizat de Institutul Român pentru Știință și Tehnologie (RIST). Metodologia a fost dezvoltată la Universitatea din Texas, Austin, și aplicată în cadrul a peste 130 de evenimente în toată lumea, inclusiv la universități de mare prestigiu precum MIT, Harvard, Cornell, Brown, Rice, Georgia Tech, University of Chicago, și multe altele. În cadrul evenimentului, 45 de tineri specialiști formează echipe și dezvoltă câte o idee de afacere pe parcursul a 3 zile de activitate intensă, cu ajutorul a 7-10 mentori. În seara ultimei zile, echipele prezintă planurile de afaceri unui panel de potențiali investitori. În cadrul evenimentului de la Cluj, din 14-16 noiembrie 2014, 2 dintre instructori au venit de la Universitatea Politehnică Federală din Lausanne (EPFL), unul de la Londra, ceilalți mentori fiind antreprenori cu experiență din România.

B. Colaborarea cu administrația și cu mediul social din regiune

.. UTCN se implică activ în viața comunității locale, județene și regionale, în orașele și județele unde sunt principalele centre ale universității, precum și în centrele unde s-au dezvoltat extensii ale universității – Alba Iulia, Bistrița, Zalău, Satu Mare. UTCN este prezentă, prin reprezentanți, și se implică activ în asociațiile și comitetele de sprijin și organizare a acțiunilor de mare anvergură ale comunității clujene: „Cluj – Capitală Culturală Europeană 2021” și „Cluj – Capitală Europeană a Tineretului 2015”, precum și în proiecte care vizează creșterea apetenței pentru știință a tinerilor clujeni, cum este Festivalului Științei, organizat de Inspectoratul Școlar Județean Cluj. De asemenea, UTCN s-a implicat activ, prin responsabilii extensiei universitare, în proiectarea strategiei de Dezvoltare Durabilă a Municipiului Satu Mare, în cadrul proiectului STATUS - Agende teritoriale strategice pentru sisteme urbane de tipul orașelor mici și mijlocii, finanțat prin Programul de Cooperare Transnațională Europa de Sud Est. UTCN participă, prin specialiști desemnați, în comisii de specialitate ale Primăriei Cluj-Napoca și Baia Mare. De asemenea, UTCN a participat și în anul 2014 la acțiunea Primăriei Cluj-Napoca de a premia pe cei mai merituoși olimpici ai orașului, precum și la Gala de excelență „10 pentru Cluj – Juniorii Clujului – Speranțele Cetății”, care a avut loc în 12 decembrie și unde UTCN a decernat premiile pentru profesorul și elevul anului.

În vederea creșterii influenței în zona de formare profesională din regiune, UTCN deține din anul 2013 președinția Pactului Regional pentru Ocupare și Incluziune Socială PROIS N-V, precum și o poziție în Consiliul de Coordonare al Planului Regional de Acțiune pentru Învățământ, Regiunea de Dezvoltare N-V. În cadrul PROIS N-V, UTCN a susținut înființarea, la Satu Mare a unei filiale care are deschidere spre proiecte de formare profesională la nivel transfrontalier.

Programele și proiectele Clubului Cultural Studentesc, concepute și coordonate împreună cu reprezentanții organizațiilor studențești din universitate au cuprins, și în anul 2014, o variată gamă de genuri și modalități de exprimare artistică. În formațiile Clubului au activat continuu 180-200 de studenți, în principal de la Universitatea Tehnică dar și de la celelalte universități clujene. Beneficiari au fost mii de studenți și un numeros public, apreciindu-se calitatea producțiilor artistice realizate. Colectivele artistice active la nivelul anului 2014 au fost: Ansamblul folcloric studențesc „Românașul”, Orchestra de muzică populară „Românașul”, Taraful Tradițional Transilvan, Teatrul Studentesc „Gaudeamus”, Studioul de teatru „Punct”, Trupa de umor „Brigada Bum”, Cvartetul cameral „Honoris”, Formația de dans modern „Nova”, Trupa de break-dance „Infinit Skyls”, Cenaclul de muzică folk „Observator”, Studioul de muzică ușoară „Punct”. De asemenea, au fost organizate, pentru publicul larg, dar în special pentru studenți, cursuri gratuite de inițiere în dansul popular, tangoul argentinian, dansul modern sau break-dance, precum și cursuri tematice: Istoria muzicii rock, Dansez pentru mine.

În colaborare cu OSUT și BEST, Clubul Cultural Studentesc al UTCN a organizat o serie de festivaluri care au reușit să se impună ca o tradiție a Clujului: Ritmic de Mai, Zilele Universității Tehnice, Galeria folk, Poli Latino-Party, Balul bobocilor UTCN, Colindăm în familie. În acest din urmă caz, au participat și formațiile artistice al Centrului Nord, în intenția de creștere a coeziunii între studenții și personalul celor două centre universitare. Clubul Cultural a participat și la manifestările studențești ale centrului universitar: Primăvara studențească, Ritmuri studențești, Serbările transilvane, Autumnalia, Festivalul obiceiurilor de iarnă „Laurențiu Hodorog”, Festivalul Național Taragotul de Aur „Dumitru Fărcaș”.

În anul 2014, Ansamblul Folcloric „Românașul” a participat la festivalul studențesc de folclor din Europa, care are loc în fiecare an la Katowice, Polonia, unde a avut o excelență prestație alături de alte ansambluri studențești din Turcia, Cehia, Serbia, Indonezia, Italia, China, Slovenia și Polonia. În semn de apreciere pentru talentul membrilor și calitatea spectacolelor prezentate, Ansamblul Folcloric Românașul, a fost singurul ansamblu invitat să prezinte un spectacol în fața conducerii Universității Silezia din Katowice, iar orchestra și soliștii ansamblului au înregistrat un program de muzică populară românească pentru postul Radio Polonia. Trupa de umor „Brigada Bum” a participat la Festivalul Național de Umor de la Târgu Mureș, unde a obținut locul II – grup.

12. RELAȚII INTERNAȚIONALE, IMAGINE ȘI COMUNICARE

12.1 Relații internaționale

I. Acțiuni de promovare a universității

a) În scopul promovării imaginii universității, BRI are o pagină web proprie, disponibilă în *limba română, engleză, franceză și germană* la adresa www.bri.utcluj.ro. În decursul anului 2014 s-a refăcut integral structura acestei pagini, pentru a fi în armonie cu site-ul UTCN. Astfel, au fost refăcute atât bazele de date cât și partea statică a site-ului. Este în lucru o versiune concisă a site-ului în limba chineză, care va fi încărcată și promovată începând cu aprilie 2015.

Site-ul cuprinde: informații privind procedura de admitere a studenților internaționali UE și non-UE (oferta educațională în limbi străine, informații privind obținerea scrisorii de acceptare la studii de la Ministerul Educației și Cercetării Științifice. - MECS, taxele aferente studiilor, obținerea permisului de ședere, obținerea cazării în căminele studențești, etc.); informații referitoare la programele europene în care UTCN este parteneră; informații referitoare la oportunitățile oferite pe parte de francofonie; situația la zi a acordurilor bilaterale de cooperare inter-universitare; informații privind obținerea confirmării actelor de studii pentru absolvenții UTCN care aplică în străinătate la companii/instituții de echivalare a studiilor; situația proiectelor internaționale de cooperare educaționale și/sau de cercetare raportate la BRI; oportunități de cooperare internațională educațională și/sau de cercetare; conferințe naționale și internaționale organizate de către UTCN, alte manifestări științifice; programe finanțate din fonduri europene (Erasmus, Leonardo da Vinci, CEEPUS, etc.); Începând cu aprilie 2014, pe site-ul BRI a devenit disponibilă aplicația online pentru cetățenii din state terțe UE care doresc să aplice pentru studii de licență/masterat/doctorat. Aplicația are o parte vizibilă pe site, pentru solicitant și o parte privată, administrativă, sub forma unei baze de date.

b) Pentru vizitele reprezentanților partenerilor industriali, ai instituțiilor de învățământ superior și ai altor organisme din străinătate, s-a elaborat/up-datat o prezentare a UTCN în format Power Point (154 de slide-uri) disponibilă în limbile *engleză, franceză și germană*, prezentarea fiind personalizată pentru fiecare întâlnire în parte.

Tot în scopul promovării imaginii UTCN, BRI în colaborare cu Departamentul de Imagine al UTCN a editat o broșură de prezentare în limba engleză, special concepută pentru studenții internaționali care doresc să studieze la facultăți din cadrul UTCN și pentru reprezentanții companiilor interesate în demararea unor cooperări cu universitatea. Broșura conține informații referitoare la oferta educațională a UTCN din Cluj-Napoca și Baia Mare, testimoniale ale studenților internaționali, informații referitoare la procedurile de primire la studii a cetățenilor EU, non-EU, țările cu care există cooperări internaționale, etc. Este de menționat și foarte buna colaborare cu Primăria Municipiului Cluj-Napoca, care a furnizat materiale promoționale despre oraș, hărți și broșuri, la începutul fiecărui an universitar, și, în funcție de întâlnirile internaționale anunțate pe parcursul anului.

c) Pagina de Facebook a BRI, a fost prevăzută atât pentru studenții UTCN care doresc să aibă acces la informații referitoare la oportunități de studii și practică în străinătate (BRI-UTCN) sau pentru candidații care doresc să fie informați cu privire la oportunitățile de studii oferite de către UTCN (IRO-UTCN). Din luna noiembrie până la sfârșitul anului 2014 s-a înregistrat un număr de 84 de abonați la această pagină.

d) Prin colaborare BRI – DIRP a fost editată și tipărită o serie de pliante de promovare a universității în străinătate. Astfel, atât pliantul de promovare a ofertei generale educaționale, cât și pliantul de promovare a anului pregătit de limba română au fost făcute disponibile în mediul virtual pe pagina de facebook a BRI și au fost expediate prin poștă ambasadelor, universităților partenere și liceelor la care au absolvit actualii studenți internaționali. În acest sens, studenții internaționali și-au adus aportul în promovarea ofertei educaționale a UTCN în țările din care provin, motiv pentru care numărul aplicațiilor pentru anul 2014-2015 a crescut.

- e) În perioada ianuarie 2014-februarie 2015 s-au semnat la nivel instituțional 14 acorduri bilaterale de cooperare cu universități din Europa și/sau din statele terțe, majoritatea fiind susținute pe domenii specifice prin implicarea în contracte educaționale și de cercetare a diferitelor departamente din cadrul universității, sau prin semnarea ulterioară de contracte Erasmus+ și/sau de doctorate în cotutelă. Acorduri cadru semnate în anul 2014: Universitatea Academiei de Științe a Moldovei, Republica Moldova; University of Applied Sciences Aachen, Germania; Poznan University of Technology, Polonia; Ecole Nationale Supérieure des Arts et Metiers, Franța; Dwight Look College of Engineering Texas A&M University, USA; Fachhochschule Düsseldorf, Germania; Universitatea Agrară de Stat din Moldova, Republica Moldova; Université d'Angers, Franța; Shandong Provincial Education Department, Republica Populară Chineză; Alpen Adria Universität Klagenfurt, Austria; University of Szeged, Ungaria; Ben Gurion University of Negev, Beer-Sheva, Israel; L'ECAM Lyon, Graduate School of Engineering, Franța.
- f) La nivel de universitate au fost centralizate 20 de parteneriate internaționale în cadrul proiectelor de cercetare (EU COST, FP7, Horizon 2020, Scopes IP Grant, UEFISCDI, IRES-Marie Curie, Humboldt, Brâncuși, proiecte transfrontaliere și bilaterale între instituții, etc.) și 8 proiecte educaționale (CEEPUS, Tempus, Action Erasmus Multilateral Projects, Erasmus Intensive program, proiect bilateral, etc).
- g) Au avut loc întâlniri oficiale cu reprezentanți din instituții de învățământ superior, parteneri industriali, precum și alte organisme din străinătate, dintre care: Fachhochschule Düsseldorf, Université D'Angers, Universitatea Bielsko-Biala, Osmaniye Korkut Ata University, Shandong Provincial Education Department, Spherik Accelerator, Universitatea Ben Gurion, Universitatea din Klagenfurt, etc.

În anul 2014 UTCN a primit în vizită 105 reprezentanți ai unor companii sau cadre didactice non-EU la conferințe sau workshop-uri organizate de facultăți din cadrul universității. În acest sens, BRI s-a implicat în monitorizarea aspectelor legate de întocmirea invitațiilor în conformitate cu reglementările legale impuse de MAE, și în dialogul constant cu Inspectoratul Român pentru Imigrări și ambasadele, în vederea facilitării obținerii vizelor de scurtă durată în timp util.

II. Studenți internaționali

Pe site-ul BRI se actualizează în mod constant informațiile referitoare la procedurile de admitere/înmatriculare, în funcție de modificările propuse anual de către Direcția de Relații Internaționale și Europene (DRIE) din cadrul MECS. Proceduri specifice actualizate: procedura de confirmare a actelor de studii pentru absolvenții UTCN care doresc să își echivaleze studiile în străinătate; metodologie privind recunoașterea perioadelor efectuate în străinătate (CRID); procedura de înmatriculare pentru cetățenii non-UE care aplică pentru studii la facultăți din cadrul UTCN; procedura privind admiterea la studii de masterat a etnicilor romani cu domiciliul în străinătate și cetățenii romani EU-SEE cu acte de studii eliberate în afara României; procedura de mobilitate / transfer pentru studenții "free-mover"; elaborarea formularisticii în vederea monitorizării implementării procedurilor menționate mai sus. În timpul anului universitar 2014-2015, pentru integrarea studenților internaționali, au avut loc o serie de întâlniri de informare, cu sprijinul organizațiilor studențești OSUT, BEST și GIB și a Oficiului de Consiliere și Orientare în Carieră.

Referitor la aplicațiile pentru studii de licență/masterat/doctorat, comparativ cu anul 2013-2014 se constată o creștere a numărului de studenți internaționali a căror școlarizare este subvenționată de către MECS în baza acordurilor bilaterale între țări (ex: Republica Moldova, Albania, Ucraina, Serbia, Mexic, Palestina, Chile, Turkmenistan).

Pentru anul universitar 2014-2015 s-au primit 50 aplicații din afara UE pentru studii la facultăți din cadrul UTCN comparativ cu anul universitar 2013-2014 când au aplicat 34 solicitanți din afara spațiului EU, pe cont propriu valutar.

Comparativ cu anul universitar 2013-2014, când au fost raportați 247 studenți internaționali, în anul universitar 2014-2015 în cadrul UTCN studiază 286 de studenți internaționali, la specializări cu predare în limbi străine sau la specializări oferite în limba română, în urma absolvirii anului pregătitor de limba română: 37 studenți studenți bursieri ai

statului român, cu bursă, din Arabia Saudită, Republica Moldova, Palestina, Chile, Mexic, Turkmenistan, față de 31 în anul 2013-2014; 192 studenți bursieri ai statului român fără taxă și fără bursă, din Republica Moldova, Grecia, Ucraina, Siria, Albania, Bulgaria, față de 187 în 2013-2014; 41 studenți internaționali care studiază în regim cu taxă în lei, din Republica Moldova, Albania, Bulgaria), față de 38 în anul anterior; 32 studenți internaționali care studiază în regim cu taxă în valută, din Maroc, Republica Centrafricană, China, SUA, Irak, Mauritius, Iordania, Liban, Palestina, Algeria, Canada, Siria, față de 17 în anul anterior.

Universitatea Tehnică organizează an pregătitor de limba română pentru solicitanții care doresc să își continue studiile ulterior la diferite specializări oferite de UTCN sau alte universități. În acest sens, menționăm faptul că majoritatea studenților optează pentru continuarea studiilor pe domeniul arhitectură, mecanică, telecomunicații, textile, însă există și aplicații pentru construcții de mașini. În primul an, 2013-2014, s-a derulat prin DECIDFR prima serie, cu 4 absolvenți. În anul universitar 2014-2015 s-a înscris un număr de 17 studenți.

Un număr de 7 studenți de la Facultățile de Arhitectura și Urbanism și de Construcții au beneficiat de burse la Universitatea de Tehnologie și Economie din Budapesta prin Programul Balassi.

Au fost contactate companii care promovează pe internet instituții de învățământ superior, și s-au actualizat informațiile despre UTCN disponibile pe paginile web ale acestora.

În colaborare cu Institutul Confucius, a fost demarat un curs de limba chineză pentru studenții UTCN, la care au participat 34 de studenți de la UTCN.

III. Activități derulate pe linia francofoniei

Universitatea a fost vizitată în septembrie 2014 de către Dl. Fabien Flori, noul director al Biroului pentru Europa centrală și de est al Agenției Universitare a Francofoniei. În cadrul întâlnirii avute la Rectoratul universității s-a agreat înființarea în UTCN a unui Centru de Reușită Universitară (CRU), finanțat de AUF, și a unui lectorat de limba franceză cu finanțare mixtă AUF-Institut Francais-UTCN.

Punctul de acces la informație (PAI)/Centrul de reușită universitară (CRU)

Parteneriatul cu AUF pentru accesul la resurse documentare francofone via punctul de acces la informație a continuat în intervalul ianuarie 2014 – octombrie 2014. Bazele de date la care cadrele didactice au avut acces au fost: <http://www.harmatheque.com/>; <http://www.techniques-ingenieur.fr/>, pachetele: Réseaux et télécommunications, Le traitement du signal et ses applications, Sécurité des systèmes d'information, Infrastructure et matériaux, Superstructures et aménagements, Génie civil, Pathologie - réhabilitation / démolition – déconstruction, Techniques du bâtiment : préparer la construction, Techniques du bâtiment : l'enveloppe du bâtiment, Techniques du bâtiment : le second oeuvre et les lots techniques, Traitements des métaux, Élaboration et recyclage des métaux, Matériaux fonctionnels, Mise en forme des métaux et fonderie, Étude et propriétés des métaux, Environnement; <http://www.frantext.fr/>

Echipa BRI a intermediat și suplimentarea fondului de carte al bibliotecii UTCN cu 27 de titluri/58 volume via o donație AUF.

În octombrie 2014, ca urmare a rezultatelor obținute în anii anteriori, s-a luat decizia transformării PAI într-un Centru de Reușită Universitară (CRU). Convenția semnată în octombrie 2014 presupune înființarea în universitate a unui spațiu de învățământ ce oferă resurse educaționale și echipamente tehnice avansate în sprijinul modernizării procesului didactic, al creșterii atractivității ofertei universitare francofone și al creșterii vizibilității acțiunilor francofone locale. Convenția prevede alocarea de către AUF a unei sume inițiale de 15000 de Euro pentru dotarea CRU. În prezent au fost achiziționate echipamentele (10 calculatoare, 1 laptop, o tablă interactivă, un sistem de videoconferință) urmând ca în perioada imediat următoare să se achiziționeze fondul de carte și abonamentele aferente. Centrul va funcționa în sala P09, Str. Memorandumului nr.28 și va fi animat de către consilierul pentru programe francofone și de către lectorul francez.

Participări la acțiuni organizate de Agenția Universitară a Francofoniei (AUF)

Biroul pentru Europa Centrală și Orientală (BECO) AUF a organizat la București ateliere de formare destinate reprezentanților universităților membre din regiune, vizând îmbunătățirea practicilor de guvernare universitară. Reunite sub numele generic "Appui à la gouvernance universitaire", cele 4 seminarii s-au derulat în perioada 12-13 iunie 2014 și au acoperit următoarele teme: *Autofinanțarea universităților (Atelier 1. Autofinancement des universités)*; *Implementarea sistemului LMD (Atelier 2. Mise en place du système LMD)*; *Dezvoltarea potențialului uman în universități (Atelier 3. Développement du potentiel humain du personnel des universités)*; *Redactarea proiectelor europene (Atelier 4. La rédaction des projets européens)*. Din totalul celor 160 de candidaturi transmise de un număr de 34 universități din 9 țări (Armenia, Bulgaria, Croația, Georgia, Ungaria, Letonia, Moldova, România, Ucraina) au fost reținute doar 90, toți reprezentanții UTCN aflându-se pe lista persoanelor selectate.

Începând cu luna decembrie 2014, echipa BRI s-a implicat în organizarea *Festivalului studenților francofoni din Europa Centrală și de Est*, manifestare AUF aflată la ediția a IV-a, care se va derula la Cluj-Napoca în perioada 20-24 aprilie 2015. UTCN va oferi suport logistic (cazare, transport) și va fi gazdă pentru ateliere organizate în cadrul manifestării.

Programul "Eugen Ionescu"

Biroul de Relații Internaționale a coordonat și în acest an participarea UTCN la programul finanțat și gestionat de Ministerul Afacerilor Externe (MAE) și implementat de Agenția Universitară a Francofoniei (AUF). Temele de cercetare postdoctorală au fost stabilite prin consultarea tuturor facultăților și transmise MAE și AUF în luna aprilie 2014. Cele 14 teme propuse au fost: *Eficiența energetică a clădirilor, Economia de energie în clădiri, Clădiri de înaltă performanță energetică, Modelarea comportării structurilor din elemente mixte oțel-beton, Evaluarea factorului de comportare seismică "q" pentru structuri mixte oțel-beton, Eficiența energetică a structurilor din bare cu pereți subțiri, Punți termice la clădiri, Sinteză de vorbire expresivă în limba franceză folosind date audiobook și procesarea nesupervizată de text, Algoritmi de învățare automată pentru analiza sentimentelor în corpusuri de text în limba franceză, Achiziția secvențelor video HDR utilizând senzori de imagine CMOS cu aplicații în industria auto (urmărirea ochilor), Algoritmi de analiză a conținutului video în domeniul comprimat (JPEG, MJPEG, MPEG, H26x), Ecuații cu derivate parțiale și operatori non-locali pentru restaurarea imaginilor, Mașini și acționări electrice performante pentru aplicații în domeniul auto, Sisteme hardware-in-the loop pentru testarea mașinilor și acționărilor electrice, Structuri funcționalizate cu modul scăzut de elasticitate pentru aplicații în medicina regenerativă*. Au fost primite 19 aplicații din partea doctoranzilor și postdoctoranzilor francofoni, 7 dintre acestea primind avizul favorabil al conducătorilor de doctorat din universitate. Din cele 7 candidaturi pentru care s-au eliberat scrisori de accept, o candidatură de nivel postdoctorat din Ucraina a fost selecționată, în premieră, de către AUF pentru finanțare.

Materiale realizate pentru promovarea ofertei educaționale și a imaginii UTCN în spațiul francofon

Echipa BRI a coordonat realizarea unei inserții vizuale publicitare pentru promovarea imaginii UTCN în spațiul francofon, prin Anuarul AUF 2014.

Proiectul de guvernare universitară "Renforcement de l'expérience internationale individuelle comme levier de la politique globale de l'université"

UTCN, a coordonat în primul an de derulare (2014) proiectul de guvernare universitară "Renforcement de l'expérience internationale individuelle comme levier de la politique globale de l'université" cu finanțare AUF. Consorțiul de universități participante în proiect este format din : Universitatea Tehnică din Cluj-Napoca, România (coordonator); Universitatea din Craiova, România; Academia de Studii Economice a Moldovei; Universitatea de stat Alecu Russo din Bălți, Moldova; Universitatea Paris Dauphine, Franța; Université Jean Moulin Lyon 3, Franța; Școala Națională Superioară de Științe Agronomice din Bordeaux (Bordeaux Sciences Agro), Aquitaine, Franța.

Activitățile derulate în proiect și coordonate în anul 2014 au fost:

Activitatea 1 – *“Recensement de stratégies, pratiques et moyens mis en œuvre par les universités membres pour l'internationalisation”*

Activitatea 2 – *“Organisation d'un séminaire sur l'internationalisation de l'enseignement supérieur, les stratégies d'internationalisation et leurs moyens de mise en place dans les universités membres du projet”*

Activitatea 3 – *“Rédaction d'un document d'expertise sur les bonnes pratiques et moyens d'action en matière de stratégie et de politique internationale”*

Activitatea 4 – *“Organisation d'un séminaire de présentation du système universitaire français et de ses tendances”*

Activitatea 5 – *“Reformulation de la stratégie internationale des établissements partenaires de la région”*.

Prima activitate a avut ca scop identificarea bunelor practici de internaționalizare în toate universitățile membre în consorțiu. Echipa BRI a elaborat un chestionar (ianuarie 2014) care a fost distribuit la începutul lunii februarie 2014 tuturor partenerilor. Întrebările chestionarului au vizat: existența unei strategii de internaționalizare, activitățile și mijloacele folosite pentru internaționalizare (internaționalizarea programelor de studii, mobilități, recrutarea de studenți străini, internaționalizarea curriculumului, internaționalizarea personalului didactic, internaționalizarea cercetării, internaționalizarea serviciilor). Chestionarul a fost completat de toți partenerii și a permis stabilirea unui diagnostic inițial a situației fiecărei universități din consorțiu în materie de politică internațională precum și identificarea celor mai bune practici în acest domeniu.

În cadrul celei de-a doua activități echipa BRI a organizat la Cluj-Napoca un seminar cu tematica internaționalizării învățământului superior. Seminarul a avut loc la 10 și 11 aprilie 2014, în Cluj-Napoca. Reprezentanții desemnați ai fiecărui partener au discutat și au evaluat comparativ strategiile și politicile de internaționalizare în universitățile membre în proiect. În cadrul întâlnirii a fost stabilită și agreată structura unui ghid de bune practici pentru internaționalizarea învățământului superior, indicator de proiect pentru o activitate ulterioară a proiectului. Documentele realizate și prezentate în cadrul seminarului au fost publicate pe site-ul dedicat proiectului.

În cadrul activității 3 a fost realizat un ghid de bune practici pentru internaționalizare, în structura agreată anterior. Echipa BRI a coordonat realizarea ghidului iar acesta a fost realizat prin colaborare cu toți reprezentanții birourilor și departamentelor de relații internaționale din instituțiile de învățământ partenere în proiect. Versiunea finală, aprobată de către toți partenerii, include măsuri considerate esențiale pentru o instituție care dorește să-și redefină sau să își îmbunătățească practicile de internaționalizare. Documentul a fost înaintat către AUF-BECO pentru evaluare externă.

Activitatea 4 (4 septembrie 2014) a presupus organizarea în sistem videoconferință a unui seminar pe tematica sistemului universitar francez și a tendințelor sale în contextul internaționalizării.

Rețele CEEPUS

UTCN a coordonat în anul 2014 3 rețele CEEPUS, fiind parteneră în alte 4. Ca rezultat deosebit, una dintre rețele, cea condusă de Prof.Dr.Ing. Sorin Grozav, CIII-RO-0058-07-1415, *Design, Implementation and Use of Joint Programs Regarding Quality in Manufacturing Engineering*, a primit Ministers Prize, singurul premiu de acest fel primit de România. De asemenea, rețeaua CIII-RO-0202-08-1415, *Implementation and utilization of e-learning systems in study area of production engineering in Central European Region*, coordonată de Prof.Dr.Ing. Nicolae Ungureanu, s-a clasat pe locul al doilea.

12.2 Activitățile Biroului Programe Comunitare

Biroul pentru Programe Comunitare (BPC) coordonează și promovează programele finanțate de către Comisia Europeană în domeniul educației și formării profesionale din cadrul UTCN, asigurând cadrul optim de participare a studenților și a comunității academice / administrative din universitate. Domeniul principal de activitate îl constituie componenta

Erasmus. Din anul academic 2014-2015, toate programele din domeniul educației direct finanțate de Comisia Europeană au fost grupate într-un singur program, Erasmus +.

Pentru anul universitar 2013-2014 au existat peste 275 acorduri bilaterale Erasmus cu peste 130 de universități / colegii europene, cu multe dintre ele realizându-se efectiv schimburi de studenți / personal.

Prin efortul cadrelor didactice implicate și, mai ales, al coordonatorilor locali, la nivelul facultăților din Centrele Universitare Cluj-Napoca și Baia Mare, au fost selectați pentru mobilități SM și SP studenți de la toate nivelurile de pregătire (F, S, T), realizându-se un număr de 94 mobilități SMS și un număr de 612 luni mobilitate SMS, respectiv 80 mobilități SMP însumând 294 luni mobilitate. Cu un total de 174 mobilități studențești și peste 900 luni mobilitate studențească, UTCN a urcat în topul primelor cinci universități, din punctul de vedere al absorbției de fonduri Erasmus.

Nu s-au înregistrat probleme deosebite de natură administrativă, iar feedback-ul, atât de la studenți cât și de la universitățile sau companiile gazdă, a fost pozitiv. Singurele probleme au apărut în relația UTCN – companie străină, aceasta din urmă preferând legătura directă cu o universitate parteneră din acel oraș pentru rezolvarea oricărei activități administrative.

Procesul de selecție s-a derulat din timp (lunile aprilie-mai ale anului universitar precedent), secondat de o selecție suplimentară în luna octombrie. Alegerea studenților s-a bazat pe performanțele lor, gradul de cunoaștere a limbii străine, posibilități reale de echivalare a studiilor, precum și pe interesul real acordat programului.

Referitor la mobilitățile cadrelor (STA-predare și STT-formare), s-au înregistrat un număr de 25 mobilități STA însumând 126 zile de predare, și un număr de 18 mobilități STT cu 106 zile de formare; de asemenea, nu s-au înregistrat probleme deosebite. Se constată pentru fiecare centru universitar o ușoară descreștere a numărului de zile de mobilitate a personalului, dată de diminuarea bugetului alocat. S-a încercat încurajarea personalului de predare tânăr, care prin aceste vizite să poată pune bazele unor acorduri viitoare, inclusiv pentru cercetare. De asemenea s-au realizat mobilități pentru personal administrativ. Fondurile programului mobilitate STA sau STT au fost foarte limitate, de aceea partea de finanțare din alte surse a avut un rol deosebit.

Acțiunile de popularizare ale obiectivelor programelor educaționale europene au continuat și în acest an academic, prin intermediul Punctului de informare Erasmus din clădirea Observator și a Punctului de informare din sala Biroului pentru Programe Comunitare (clădirea Rectoratului), respectiv al Punctului de informare de la CUNBM, dar și prin folosirea panourilor de la secretariatele fiecărei facultăți, unde au fost afișate principalele informații și termene pentru acțiunile Erasmus. Promovarea informațiilor legate de mobilitățile Erasmus s-a făcut și prin pagina de web a Biroului de Programe Comunitare: http://bri.utcluj.ro/llp_erasmus_plus.php, care cuprinde toate informațiile necesare studenților care doresc să beneficieze de o astfel de mobilitate, lista acordurilor Erasmus pe care UTCN le are cu universitățile partenere și toate documentele de care au nevoie beneficiarii pentru desfășurarea mobilității. Este necesară dezvoltarea paginii referitoare la informații specifice activităților aferente CUNBM.

În anul 2014 s-a depus o muncă sustinută pentru completarea setului de regulamente și proceduri privind activitățile aferente LLP, toate informațiile necesare legate de program s-au publicat pe site într-o formă ușor accesibilă. La sfârșitul anului 2014 au fost actualizate toate aceste documente, în spiritul noilor prevederi și structuri impuse de programul unificat E+.

Ca dificultăți întâmpinate în derularea acțiunilor de mobilitate se pot aminti: întârzieri în angajarea mobilităților, cauzate fie de birocrăția din unele universități gazdă, fie de greutățile ivite local în acțiunea de echivalare a cursurilor, datorită unor cadre didactice care nu erau de acord cu alegerile curriculare făcute; implementarea termenilor tratatului Bologna aduce anumite dificultăți în realizarea de proiecte de diplomă în cadrul colectivelor de cercetare / industriale din afară, dar o mai mare flexibilitate în recunoașterea creditelor obținute de student ar face posibilă acordarea de granturi hibride (mobilitate de studiu urmată de mobilitate plasament); dificultatea prestării într-o mobilitate STA de scurtă durată

(5 zile) a unui număr de 8 ore de predare curs integrat în conținutul programei de studiu de la universitatea gazdă.

Prin Contractul Financiar Erasmus încheiat între ANPCDEFP București și UTCN s-a alocat Universității Tehnice un quantum total al granturilor de mobilitate Erasmus după cum urmează: grant SMS (mobilități studenți –studii) – 259.819 EUR; grant SMP (mobilități plasamente –plasamente) – 237.757 EUR; grant STA (mobilități personal didactic) – 23.432 EUR; grant STT (mobilități de formare personal didactic și / sau nedidactic) – 17.012 EUR.

Prin act aditional, UTCN a primit suplimentar suma de 33.000 EUR, astfel încât sumele efectiv cheltuite (au fost realizate și realocări între acțiuni) pentru fiecare acțiune au fost: grant SMS – 362.995 EUR; grant SMP – 174.894 EUR; grant STA – 17.166 EUR; grant STT – 15.965 EUR. Este de remarcat suma mare acordată pentru acțiunea SMS, în condițiile realizării unui număr mare de luni mobilitate (612 luni) și a încercării de a finanța corespunzător aceste luni.

Respectând suma minimă lunară acordată pentru mobilitate SMS de 350 EUR și a celei SMP de 400 EUR, grantul mediu Erasmus / lună-student efectiv realizat a fost de aproximativ 590 EUR pentru mobilitățile SM, nefiind necesare surse complementare de finanțare, cu excepția surselor proprii de cofinanțare ale studenților.

La întocmirea Contractelor financiare individuale între UTCN și fiecare student Erasmus s-a respectat procedura de contractare impusă de Agenție. Plata grantului s-a efectuat de către Administratorul financiar al Programului Erasmus, prin Serviciul Financiar-Contabil al Universității, sub supravegherea Referentului programului. Aceasta s-a efectuat în două tranșe: un avans la plecare de minim 80% din suma contractată și restul la întoarcerea din mobilitate, după ce studentul făcea dovada șederii și a rezultatelor.

Și în anul 2013-2014 destinațiile din UE subreprezentate față de planificări au fost țările saxone și cele central și est europene.

Selecția studenților din Universitate s-a desfășurat descentralizat, la nivel de catedre sau facultăți, în perioada aprilie-mai 2013, pe baza criteriilor de eligibilitate și selecție stabilite de ANPCDEFP. În unele cazuri, din motive obiective, procedura de selecție a fost reluată în luna octombrie 2013, dar aceasta nu a afectat procesul. Toate ședințele de selecție s-au finalizat prin întocmirea de procese verbale semnate de membrii Comisiei de selecție. Pentru fiecare student Erasmus selecționat s-a realizat un dosar cu documentele necesare la plecare, în timpul și la întoarcerea din mobilitate. Nu au existat probleme deosebite, iar transparența a fost asigurată. Procentual, numărul de studenți Erasmus este comparabil cu cel al studenților Erasmus, dându-se șanse egale fiecărui student care îndeplinea condițiile pentru obținerea grantului.

Pentru acțiunile de predare (STA) și de training (STT) al personalului angajat nu a fost necesar un proces de selecție pentru mobilitățile ST, granturile fiind acordate direct (la nivel de facultate) acelor cadre didactice nominalizate în acordurile existente, care au putut eventual combina mobilitatea TS cu una de monitorizare și evaluare a studenților Erasmus aflați la universitatea vizitată (au primit o sumă mică din fond OM), fie au dispus de surse complementare de cofinanțare. A rezultat un număr de 25 fluxuri TS *outgoing*, și un grant mediu / flux de aproximativ 680 EUR, respectiv un număr de 18 fluxuri ST și un grant mediu de 850 EUR. Pentru persoanele plecate la training s-a avut în vedere stimularea cadrelor didactice tinere, a personalului administrativ și tehnic, care prin activitatea lor deservesc obiectivele programului.

Pregătirea, coordonarea și monitorizarea mobilităților Erasmus din cadrul UTCN s-au realizat atât la nivel descentralizat (departamente, facultăți), cât și la nivel centralizat, în cadrul Biroului pentru Programe Comunitare. Evaluarea și recunoașterea rezultatelor înregistrate de studenți la universitatea gazdă s-au efectuat de către comisiile de echivalare, în colaborare cu secretariatele. Pentru mobilitățile TS / ST, fluxurile au fost gestionate la nivel descentralizat, dar evaluarea și controlul lor au fost asigurate și de către BPC.

Au fost organizate trimestrial întâlniri ale membrilor BPC și ale responsabililor locali Erasmus cu membri ai staffului sau reprezentanți ai managementului, făcându-se informările și evaluările necesare.

Privind mobilitatile studentesti *incoming*, a avut loc o creștere semnificativă a numărului de mobilități de studiu (68 mobilități însumând 460 luni), dar o scădere pentru mobilitățile de plasament (5 mobilități însumând 15 luni). Pentru mobilitățile *incoming* de predare a avut loc o creștere semnificativă (17 vizite însumând 104 zile de predare), ca și pentru cele de formare (16 vizite însumând 86 zile). Țările cel mai bine reprezentate au fost Franța, Portugalia și Turcia. Oricum, comparând mobilitățile *incoming* cu cele *outgoing*, se observă un raport de aproape 1 la 3 pentru mobilitățile studențești și aproape paritate pentru cele de staff, ceea ce este rezonabil pentru o universitate tehnica.

O altă componentă de interes a fost pregătirea pentru implementarea acțiunilor din cadrul programului Erasmus+ și a proiectelor educaționale în cadrul cooperării cu țările SEE (s-a obținut o finanțare de 57.000 EUR, pentru implementarea de mobilități cu Universitatea Agder din Kristiansand, Norvegia).

12.3 Promovare și comunicare

La nivelul anului 2014, obiectivele Departamentul Imagine și Relații Publice al Universității Tehnice din Cluj-Napoca au fost canalizate spre: consolidarea strategiei de promovare a identității, valorilor și culturii organizației, ca parte permanentă a planului strategic pe termen lung; consolidarea relațiilor cu presa în vederea proiectării unei imagini coerente, stabile, de universitate cu ținută academică; actualizarea permanentă și menținerea în evoluție a site-ului web al universității și al facultăților; comunicare pe facebook; întregirea imaginii prin identitate vizuală; informarea intrainstituțională, crearea și dezvoltarea relațiilor de comunicare între facultățile și departamentele universității; perfectarea strategiilor de promovare a ofertei educaționale.

Activitatea **Compartimentului Media și Relații Publice**: asigurarea comunicării eficiente și corecte a informațiilor despre universitate în mediul exterior acesteia; menținerea unei relații constante cu presa, prin furnizarea de informații publice de interes mediatic și invitații la evenimentele importante din viața universității; organizarea de conferințe de presă instituționale legate de proiectele desfășurate în universitate și evenimentele studențești; redactarea comunicatelor și informațiilor de presă asigurând și difuzarea acestora către mass – media; monitorizarea zilnică a presei scrise și informarea conducerii universității despre aparițiile în presă ce fac referire la evenimente legate de viața științifică, academică, la implicarea universității în viața comunității sau/și la persoane ce au activat sau activează în instituție; ghidarea jurnaliștilor către experții instituționali în conformitate cu subiectul solicitărilor; consilierea membrilor comunității academice universitare în relația cu presa; răspunsul la solicitările exterioare de informații conform Legii nr.544 privind accesul liber la informațiile de interes public; susținerea cu fotografie a evenimentelor care au avut loc în universitate și asigurarea continuității arhivei UTCN; conceperea de mesaje aniversare, de felicitare sau cu ocazii speciale în care universitatea a fost implicată; actualizarea bazei de date cu colaboratorii universității, firme, universități din țară și din străinătate, ambasade, autorități locale și autorități din regiune; asigurarea corespondenței spre 600 destinații în țară și străinătate cu ocazia sărbătorilor de iarnă.

Compartimentul Design și Identitate Vizuală a avut următoarele activități în anul 2014: conceperea, realizarea grafică și redactarea conținutului informațiilor însoțitoare pentru materialele de promovare a universității, precum și asistența acordată structurilor componente ale universității (facultăți, departamente etc.); consilierea membrilor comunității universitare în aplicarea principiilor de respectare și de utilizare a elementelor de identitate; realizarea broșurii de prezentare a universității în limba engleză, machetele pentru plachete, medalii, diplome, în acțiunile de reprezentare a universității; realizarea diplomelor pentru decernarea unor premii sau distincții (Doctor Honoris Causa, Profesor Onorific; Studentul promoției, premiile Salonului Proinvent, etc.); conceperea graficii și conținutului materialelor pentru anul 2015: calendare birou, calendare de perete, agende; design pentru coperti de carte; realizarea de inscripții în universitate; realizarea de materiale promoționale, care au ajuns în atenția publicului prin librăria universității; realizarea de materiale de protocol și de reprezentare instituțională.

Compartimentul Administrare Site

I. Administrarea site-ului universității: actualizarea formularelor și documentelor; publicarea Hotarârilor; gestionare documentelor pentru concursurile pe posturi didactice; gestionarea informațiilor despre Admiterea 2014 la nivel de licență, masterat și doctorat, precum și despre simulările admiterii; crearea paginii Admitere 2015; administrarea platformei conținând tezele de doctorat și de abilitare; modificări / actualizări ale site-ului (pagina cu numere de telefon; pagina cu structura UTCN; *Landing page*, etc.)

II. Administrarea paginilor departamentelor funcționale: Senat - www.utcluj.ro/senat ; Școala Doctorală - www.utcluj.ro/scoala-doctorala ; Platforma de înregistrare a lucrărilor de doctorat - <http://doctorat.utcluj.ro> ; Admitere - www.utcluj.ro/admitere ; Achizitii - www.utcluj.ro/achizitii ; Departamentul de Imagine și Relații Publice - www.utcluj.ro/dirp ; Oficiul de Consiliere și Orientare în Carieră - www.utcluj.ro/ococ ; Biblioteca, Editura, Librarie, Arhiva, Tipografie - <http://biblioteca.utcluj.ro> ; Departamentul de Pregătire a Personalului Didactic - www.utcluj.ro/dpps .

III. Implementarea paginilor web ale facultăților: Facultatea de Arhitectură și Urbanism – fau.utcluj.ro ; Facultatea de Mecanică – mecanica.utcluj.ro ; Facultatea de Ingineria Materialelor și a Mediului – imm.utcluj.ro ; Facultatea de Automatică și Calculatoare – ac.utcluj.ro ; Facultatea de Construcții de Mașini – cm.utcluj.ro ; Facultatea de Litere – litere.utcluj.ro ; Facultatea de Științe – stiinte.utcluj.ro .

De asemenea, a fost realizată forma în limba engleză a site-urilor facultății și a fost acordată asistență în preluarea administrării site-urilor facultăților de către reprezentanții acestora. Au fost desfășurate și activitățile curente de actualizare periodică de securitate pentru platforma paginilor web ale facultăților și de realizare a unui back-up săptămânal pentru site-ul principal și pentru site-urile facultăților.

În cursul anului 2014 au fost 299.562 vizitatori ai site-ului universității, dintre care 32% au fost noi. În total au fost 899.381 sesiuni, în care s-au consultat în medie 2,91 pagini pe sesiune. După cum era de așteptat, cele mai multe vizitări au fost în luna iulie. Cele mai multe sesiuni au fost din România (93,97%), urmat de Germania (0,73%), Moldova (0,6%), U.K. (0,56%), SUA (0,54%) și Franța (0,34%). În România, cele mai multe sesiuni au fost din județul Cluj (52,77%), București (8,71%) și județele Maramureș (7,59%), Satu Mare (4,33%), Alba (3,4%), Sălaj (3,31%), Mureș (2,64%), Bihor (2,6%), Bistrița Năsăud (2,54%).

Dezvoltarea comunicării pe canalele **Social Media** a fost o preocupare în anul 2014. Acțiunile pe această direcție au vizat: întreținerea zilnică a paginii facebook a universității; răspunsuri la întrebările frecvente din partea studenților; promovarea anunțurilor, a știrilor și evenimentelor de pe site-ul universității; postarea fotografiilor de la evenimente; interacțiune prin comunicare în comunitate;

Ca rezultat, a crescut numărul de vizitatori prin partajarea informațiilor cu alte pagini de facebook, numărul de fani a crescut, de la 6000 la începutul anului 2014, la 8600 în prezent și a crescut numărul utilizatorilor unici care au dat *like*, *share* sau *comment* la mesajele publicate pe pagina

Organizarea de evenimente

Salonul Internațional al Cercetării Științifice, Inovării și Inventicii “Pro Invent 2014” a fost organizat în perioada 19 – 22 martie, pentru prima dată în sediul universității de pe D-dul Muncii nr. 103 – 105. Suprafața construită a fost de 350 m² iar numărul lucrărilor înscrise de cele 52 entități participante din țară și străinătate a fost 370. Au fost acordate 136 de premii Proinvent precum și alte 25 din partea unor entități participante (OSIM, AGEPI, UTM, Institutul Național de Inventică Iași). Salonul a avut o secțiune specială dedicată studenților din UTCN și din alte universități din țară.

În 6 iunie a fost organizată, la Sala Sporturilor “Horia Demian” din Cluj – Napoca, “Festivitatea Absolvenților 2014”, cu participarea a peste 2500 de absolvenți, cadre didactice și oficialități locale. Festivitatea s-a încheiat cu Marșul Absolvenților, care s-a încheiat în Piața Unirii.

13. RAPORT DE ACTIVITATE AL PROCTORULUI COORDONATOR AL CENTRULUI UNIVERSITAR NORD DIN BAIA MARE

13.1 Management universitar. Procesul de integrare al CUNBM în UTC-N

La nivelul CUNBM, activitatea desfășurată în 2014 a fost în concordanță cu planurile de activitate elaborate la nivelul prorectoratelor pe domenii (didactic, patrimoniu, politici financiare, cercetare științifică etc.) din cadrul UTCN. În esență, activitatea prorectorului de la CUNBM a constat în coordonarea activităților legate de implementarea programelor prorectorilor pe domenii de activitate.

În urma analizei situației financiare deficitare și a managementului defectuos de la Facultatea de Resurse Minerale și Mediu, Consiliul de Administrație a propus și Senatul UTCN a aprobat desființarea temporară a acestei facultăți începând cu 1 octombrie 2014 și relocarea programelor de studii și a cadrelor didactice aferente către alte facultăți, astfel:

- Ingineria Minieră, Ingineria Mediului și Ingineria Materialelor au trecut în cadrul Facultății de Inginerie din Baia Mare;
- Știința Mediului a trecut în cadrul Facultății de Științe din Baia Mare;
- Construcții Civile, Industriale și Agricole precum și Măsurători Terestre și Cadastru au trecut în cadrul Facultății de Construcții din Cluj-Napoca.

Pentru cele trei programe de studii relocate în cadrul Facultății de Inginerie, s-a înființat un nou departament: Departamentul de Ingineria Resurselor Minerale, Materialelor și a Mediului.

La nivelul facultăților, procesul de integrare a cunoscut două aspecte, în concordanță cu specificul CUNBM: două facultăți tehnice care s-au supus procesului de integrare în majoritatea aspectelor academice și administrative și două facultăți, una de Științe și una de Litere, care au avut ca obiectiv implementarea întregului ansamblu de reguli academice și administrative aplicate la nivelul universității, păstrându-și concomitent specificitatea programelor de studii.

Trebuie menționat că la Facultatea de Litere au fost luate unele măsuri care nu au corespuns întotdeauna ideii de integrare. Ne referim la normele mărite la maximum, la ore efectuate fără plată, la restructurarea planurilor de învățământ și la comasări de cursuri.

Toate aceste „devieri” au reprezentat soluții de moment care nu pot rezista.

13.2 Politici financiare

În privința politicii financiare menționez că împărțirea bugetului pe facultăți s-a făcut în concordanță cu numărul de studenți echivalenți la fiecare unitate.

S-a realizat urmărirea lunară a situației financiare pe facultăți și programe de studii și s-au adoptat măsurile necesare pentru încadrarea în bugetul alocat.

Începând cu 1.07.2014 data de aplicare a OMF nr. 720/22.05.2014, care prevede ca plățile să se facă prin deschidere de credite bugetare numai la Trezoreria de care aparține Ordonatorul terțiar de credite (Cluj-Napoca), problema plăților s-a complicat, a crescut volumul de muncă și a scăzut eficiența. Au apărut întârzieri mari la plata facturilor, uneori de ordinul lunilor, care ne discreditează în fața furnizorilor de servicii și materiale.

13.3 Domeniul didactic

S-a propus și s-a aprobat în Consiliul de Administrație și apoi în Senat, desființarea următoarelor programe de studii universitare de licență:

- Teologie – Asistență Socială, (Satu Mare), Facultatea de Litere;
- Teologie Greco-Catolică (didactică, pastorală), Facultatea de Litere.

În anul calendaristic 2014 s-au depus la ARACIS, 13 dosare pentru evaluarea programelor de licență, astfel:

- zece dosare în vederea reacreditării – care s-au concretizat în anul 2014 cu nouă vizite, obținându-se opt calificative - ÎNCREDERE și un calificativ ÎNCREDERE LIMITATĂ cu

vizita la doi ani (Electromecanică); pentru al zecelea dosar - Fizica, vizita a fost în ianuarie 2015 (neexistând încă un calificativ oficial).

- două dosare pentru trecerea de la autorizare provizorie la acreditare (Informatică Economică și Management IFR), dosare depuse în anul 2014, dar vizitele au fost în ianuarie și februarie 2015 (fără calificate până în prezent);
- un dosar pentru autorizare provizorie a unui program nou de licență- Robotică-calificativ ÎNCREDERE.

Dosare de master depuse în 2013 și cu vizite în 2014:

- Domeniul -Arte vizuale - program master: Valorile plastice și reflexive ale imaginii în pictura contemporană- acreditare domeniu nou - calificativ ÎNCREDERE.
- Domeniul - Teologie - program master: Teologie creștină și spiritualitate europeană - reacreditare domeniu- calificativ ÎNCREDERE

13.4 Patrimoniu

În ceea ce privește situația trecerii în proprietatea UTCN a imobilelor din patrimoniul fostei Universități de Nord, s-a reușit aceasta pentru terenul și clădirea CEPRONEF și pentru Sala de sport.

Pentru imobilele Facultăților de Științe și de Litere s-a depus documentația pentru certificatul de atestare a dreptului de proprietate la MEN, proiectul de ordin de ministru înaintat de Direcția Patrimoniu din MEN nefiind avizat până în prezent de către Direcția Juridică, impunându-se efectuarea de demersuri pentru avizarea acestuia, mai ales că datorită finalizării litigiului privind imobilele de pe str. Dr. Victor Babeș nr. 62A, urmează să se depună o documentație la MEN și pentru aceste imobile.

În cursul anului 2014 s-a construit pasarela pentru Aulă și s-au efectuat lucrări de reabilitare împrejurimi la sediul de pe strada Victoriei nr. 76 și la laboratoarele de pe strada Dr. V. Babeș nr. 62.

Din păcate nu s-a recepționat Aula, deoarece lipsea pasarela, iar în momentul în care aceasta a fost efectuată, s-a schimbat legislația ISU și acum este nevoie de lucrări suplimentare pentru obținerea avizului din partea instituției menționate.

Tot în anul 2014 s-a amenajat un spațiu pentru punctul de vânzare cărți și totodată s-au achiziționat două xeroxuri pentru uzul studenților.

14. CONCLUZII

Sintetic, cele mai importante elemente, pe capitole, care rezultă din raportul rectorului UTCN pe anul 2013 sunt următoarele:

Situația financiară a universității, pe surse de finanțare și tipuri de cheltuieli

Veniturile totale ale UTCN din anul 2014 prezintă o creștere cu 4% față de cele din anul precedent. Veniturile proprii (care includ și finanțarea instituțională) reprezintă 63.16% din total venituri, cercetarea științifică 10.06%, alocațiile de la buget cu destinație specială 13.05% iar cele corespunzătoare proiectelor pe fonduri europene 7.03%. Componenta cea mai importantă provine din finanțarea instituțională, care include finanțarea de bază acordată pe baza numărului total de studenți echivalenți unitari (SEU) la licență, masterat, respectiv 35,027.03 SEU, finanțarea acordată pentru cele 686 granturi de doctorat și, respectiv, finanțarea suplimentară pe bază de excelență (FSE).

Finanțarea instituțională alocată pe Centrul Universitar Cluj-Napoca a crescut în anul 2014 cu 2.16% față de anul anterior, în timp ce pe Centrul Universitar Nord din Baia Mare a crescut cu 6.48%. Discrepanța dintre cele două centre provine din încadrarea în categoriile de ierarhizare A și respectiv B (conform celor din Cluj-Napoca) a unora dintre specializările de la CUNBM dar și din creșterea numărului de studenți de la toate nivelurile de studii, prin locurile neocupate la Cluj-Napoca și realocate la Baia-Mare.

Față de finanțarea instituțională din anul 2012, în anul de raportare curent finanțarea a crescut în valoare absolută cu 3,877,132 lei, ceea ce reprezintă o creștere cu 34.13%. Această creștere a finanțării de la buget din ultimii doi ani este însă afectată de scăderea dramatică a veniturilor proprii (în primul rând taxele de școlarizare).

Veniturile obținute din activitatea de cercetare științifică au scăzut în anul 2014 față de 2013 la Cluj-Napoca cu 0.8%, iar la Baia Mare cu 14.01%, fapt motivat de scăderea dramatică în ultimii ani a numărului de proiecte de cercetare finanțate de la buget. Din păcate, valoarea contractelor de cercetare științifică la CUNBM este și în 2014 extrem de mică. Veniturile în valută încasate în anul 2014 au fost mai mici față de cele încasate în anul anterior cu 14.6%, scăderea fiind datorată în primul rând diminuării încasărilor pe contractele externe de cercetare.

Din analiza cheltuielilor pe anul 2014 la Cluj-Napoca se constată că, cheltuielile salariale reprezintă 74.43% din total cheltuieli, cele cu utilități reprezintă 5.76% iar cele de capital, reprezintă doar 5.97% din total cheltuieli, o valoare deosebit de mică față de necesitățile instituției. La CUNBM cheltuielile salariale reprezintă aproximativ 81.78% din total cheltuieli, ceea ce reprezintă un procent extrem de mare.

Având în vedere contextul actual bugetar considerăm că în perioada următoare trebuie identificate de către toate facultățile și departamentele din universitate surse de venituri extrabugetare, provenite din posibile parteneriate de tip public-privat, contracte de cercetare cu mediul socio-economic, cursuri postuniversitare, etc. De asemenea, va trebui să îmbunătățim gradul de încasare a taxelor, prin reducerea la minim a debitorilor din taxe de școlarizare și din majorările de întârziere aferente, să reducem cheltuielile pe fiecare structură în parte și cheltuielile cu utilitățile. Va fi necesară, în continuare eficientizarea statelor de funcții didactice și, respectiv, a planurilor de învățământ.

Situația personalului și a posturilor vacante din UTCN

Problemele de personal din cadrul UTCN au fost, și în anul 2014, similare problemelor din toate instituțiile de învățământ superior din România. Lipsa unei finanțări și salarizări corespunzătoare duc, practic, la o lipsă de atractivitate a carierei universitare în primul rând pentru absolvenții tineri, ceea ce reprezintă o problemă extrem de gravă, cu repercusiuni ireversibile asupra calității actului educațional.

În acest sens, încurajarea masteranzilor și doctoranzilor de a îmbrățișa o carieră didactică, a cadrelor didactice tinere, performante, de a promova trebuie să reprezinte o prioritate și pentru viitor.

La nivelul personalului didactic auxiliar și nedidactic, deși o parte dintre posturi au putut fi deblocate și ocupate în anul 2014, problemele sunt încă destul de grave, existând un deficit de personal calificat. În același sens, salariile de încadrare extrem de scăzute implică insatisfacție în raport cu munca depusă și instabilitate în muncă la această categorie de personal.

Activitatea didactică și relațiile cu studenții

Până la finele anului universitar 2013/2014 Universitatea Tehnică din Cluj-Napoca și-a păstrat organizarea pe cele 13 facultăți (9 la Cluj-Napoca și 4 la Baia Mare). Analizând problemele de ordin financiar ale Facultății de Resurse Minerale și Mediu, conducerea universității a căutat să identifice soluții de eficientizare a activității didactice și de reducere a cheltuielilor. Soluția adoptată în unanimitate și aprobată de Senatul UTCN a fost aceea a desființării temporare a FRMM-ului, ceea ce a condus la unele schimbări organizaționale și structurale. Facultatea de Construcții a preluat studenții de la programele de studii de licență și master, precum și cadrele didactice aferente specializărilor din domeniul Construcțiilor Civile. S-a reorganizat Departamentul Infrastructuri, înființându-se două departamente: Căi Ferate Drumuri și Poduri (CFDP) și Măsurători Terestre și Cadastru (MTC), care au inclus și cadrele didactice de la Baia Mare. Pe de altă parte, facultatea de Inginerie de la CUNBM a preluat studenții de la celelalte programe de studii de licență din cadrul FRMM, împreună cu cadrele didactice din departamentul de specialitate.

În Universitatea Tehnică din Cluj-Napoca, în anul universitar 2013-2014 au existat 1.634 de posturi didactice legal constituite, dintre care 985 erau ocupate de cadre didactice titulare și 339 de cadre didactice asociate.

O prioritate majoră a conducerii UTCN o constituie formarea și dezvoltarea resursei umane înalt calificate și adaptate la noile cerințe de pe piața forței de muncă. S-a susținut promovarea pe posturi didactice superioare a celor care satisfac grila internă a UTCN și criteriile CNATDCU.

Pentru a răspunde cerințelor de instruire actuale ale tinerilor precum și pieței muncii, Universitatea Tehnică din Cluj-Napoca și-a lărgit și diversificat continuu oferta educațională încurajând dezvoltarea acelor programe de studiu care oferă un proces educațional creativ, centrat pe crearea de competențe transversale necesare absolventului, adaptate continuu la schimbările rapide ale științei, tehnicii și pieței muncii. Universitatea își consolidează în mod consecvent oferta educațională în sensul creșterii competitivității și atractivității programelor de studiu. Astfel, la sfârșitul anului 2014, în Universitatea Tehnică din Cluj-Napoca existau un număr de 96 de programe de licență - 82 programe (85,4%) acreditate și 14 programe autorizate provizoriu (14,6%) - și 97 programe de studiu master, toate acreditate.

Unul din obiectivele conducerii universității a fost asigurarea unui traseu academic al tuturor membrilor corpului profesoral, în concordanță cu aspirațiile personale și cu performanțele individuale didactice și de cercetare, dar corelate cu criteriile de eficiență economică. În anul 2014 au fost ocupate 87 posturi, dintre care 6 de profesor, 22 de conferențiar, 37 de șef de lucrări/lector și 22 de asistent.

Monitorizarea activităților didactice din cadrul extensiilor UTCN a continuat și în anul 2014, urmărindu-se ducerea la îndeplinire a concluziilor raportului întocmit la finele anului 2013 cu privire la creșterea calității procesului educațional și a eficientizării economice.

O preocupare permanentă a conducerii UTCN a fost aceea de a ocupa toate locurile la cele trei cicluri de studii: licență, master și doctorat, la buget și cât mai multe locuri la taxă. În acest sens, ORCA a depus eforturi susținute în vederea promovării ofertei educaționale în peste 387 de licee, desfășurarea cursurilor de pregătire la matematică și simularea admiterii. Universitatea Tehnică din Cluj-Napoca a continuat în ultimii 5 ani evoluția crescătoare din punct de vedere al numărului de studenți, ajungând, în 2014, după

fuziunea cu Universitatea de Nord din Baia Mare, la peste 21.000 de studenți la ciclurile de licență, masterat și doctorat.

Relația cu studenții a urmărit încurajarea participării studenților la toate activitățile care au legătură cu asigurarea calității procesului de învățământ și calității vieții de student, realizând un cadru prin care interacțiunea studenților cu universitatea să fie efectivă, eficientă și benefică, studenții fiind parteneri activi în evaluarea calitativă a procesului de învățământ. Conducerea UTCN a avut o permanentă colaborare cu organizațiile studențești, prin sprijinirea logistică și financiară a activităților acestora, sprijinirea participării studenților la concursuri profesionale, premiarea absolvenților cu cea mai bună lucrare de licență. Au fost organizate întâlniri periodice cu studenții facultăților pentru a cunoaște mai bine nevoile și cerințele acestora, fiind astfel implicați activ în identificarea și semnalarea diverselor probleme din universitate.

S-a considerat necesar să se acorde o atenție crescută activităților de consiliere profesională pentru orientarea în carieră a studenților și absolvenților, redefinind Oficiul de Consiliere și Orientare în Carieră și activitățile care s-au desfășurat în anul 2014 între care cele tradiționale și unele inițiate în anul 2013, cum ar fi **"Săptămâna Bobocilor"**, **"Zilele Carierei în UTCN"**, etc.

Managementul academic și asigurarea calității în UTCN

Din punctul de vedere al managementului academic, situația prezentată în concluziile raportului pe anul 2013 este valabilă și la finele lui 2014: deși s-a intenționat aplicarea managementului bazat pe obiective și indicatori de progres la nivelul facultăților, acest lucru nu s-a putut aplica în practică în mod structurat. Multitudinea de probleme operaționale cu care se confruntă zilnic atât conducerea executivă a universității cât și decanatele facultăților face extrem de dificilă aplicarea unui management bazat pe obiective, iar insuficiența personalului suport care să transpună în practică proiectele de dezvoltare instituțională este una dintre deficiențele majore ale universității.

Aplicarea principiilor managementului strategic și al abordării planificate a proiectelor de îmbunătățire a performanței în universitate este extrem de dificilă în condițiile în care bugetul din finanțarea de bază și din venituri proprii este insuficient pentru a susține dinamica necesară dezvoltării instituționale în raport cu cerințele impuse de standardele internaționale în domeniul învățământului superior. Atâta timp cât finanțarea programelor de licență se va menține la nivelul actual și atâta timp cât nu va fi posibilă o flexibilizare a modului de utilizare a bugetelor, dezvoltarea adecvată pe termen mediu și lung a învățământului superior în țara noastră este extrem de dificilă.

Din perspectiva conducerii universității, la nivelul anului 2014 ne-am bucurat să constatăm că am reușit să ducem la bun sfârșit marea majoritate a proiectelor din fonduri structurale, și susținerea în bune condiții a derulării acestora până la finalizare și după aceea, în etapele de verificări și vizite de monitorizare finale.

Din punct de vedere al organizării, în anul 2014 s-au continuat acțiunile de armonizare a proceselor din Cluj-Napoca și Baia Mare. Coordonarea autorității și legăturile dintre responsabilități sunt încă parțial rezolvate, lucru relevat în urma auditurilor interne derulate de către Oficiul de Audit Intern în cadrul tuturor structurilor centrale. De asemenea, introducerea statelor de funcții în sistemul informatic SINU a permis creșterea vizibilității eficienței facultăților sub aspect financiar. Acest element a condus la creșterea responsabilității decanatelor și întreprinderea de acțiuni pentru organizarea mai adecvată a procesului de învățământ.

În ceea ce privește funcția de coordonare, în anul 2013 s-au continuat eforturile comune la nivel operațional pentru fluidizarea comunicării, armonizarea proceselor și planurilor de acțiune între Senat și Consiliul de Administrație. De asemenea, în limita timpului disponibil, conducerea UTCN a participat la ședințe de lucru cu reprezentanții comunității academice, atât la Baia Mare cât și la Cluj-Napoca. Din discuțiile avute cu decanii și directorii de departamente se constată încă deficiențe de comunicare între membrii structurilor de conducere din UTCN, senatori, decani, directori de departamente etc.

Asigurarea calității în Universitatea Tehnică trebuie văzută sub forma unui pachet de activități aplicate sistematic în cadrul unui sistem de management al calității, astfel încât cerințele de calitate specificate să fie îndeplinite. În acest sens este necesară o măsurare sistematică a rezultatelor, o comparație cu standardele de performanță adoptate, o monitorizare a proceselor care pot conduce la neconformități, întreprinderea de acțiuni corective, preventive și de îmbunătățire continuă. Calitatea trebuie evaluată periodic de către beneficiarii serviciilor universității. Activitățile Departamentului pentru Asigurarea Calității în direcția analizei și sintezei proceselor din universitate s-au concentrat spre actualizarea sau elaborarea de regulamente, metodologii și proceduri în sprijinul activității didactice și de management instituțional al calității. În anul 2014 s-au întreprins acțiuni pentru actualizarea unor documente, între care regulamentul privind organizarea și desfășurarea concursului de admitere la studii universitare de master în UTCN, implementarea completă a planurilor de învățământ în Sistemul Informatic al Universității, elaborarea ghidului studentului, pe baza structurii universității, a regulamentelor și planurilor de învățământ actualizate și metodologia de evaluare a activității didactice de către studenți.

Universitatea Tehnică din Cluj-Napoca a participat pentru prima dată la proiectul U-multirank în anul 2013. Rezultatele au fost publicate însă doar în luna mai 2014. Rezultatele evaluării, exprimate în scoruri calculate pentru diferiți indicatori de performanță au arătat că, pentru indicatorii din categoria “predare și învățare”, precum și pentru cei din categoria “Implicare regională”, scorurile UTCN se situează în categoriile “foarte bine” și “bine”, iar pentru indicatorii “cercetare”, “transfer de cunoștințe” și “orientare internațională”, scorurile se situează în jurul valorilor medii.

Respectarea eticii universitare și a eticii activităților de cercetare

În anul 2014, în perioada ianuarie - noiembrie Comisia de etică universitară a funcționat în baza vechiului Statut, având un număr de 17 membri. În urma Hotărârii Senatului Universitar nr. 313 din 07.11.2014 s-au aprobat modificările la Statutul, Organizarea și Funcționarea Comisiei de Etică Universitară. În baza noului Statut, numărul membrilor Comisiei de etică a crescut la 18 membri, noua componența a comisiei a fost aprobată de Senatul Universității prin Hotărârea nr. 344 din 12.12.2014.

Activitatea Comisiei s-a desfășurat pe baza Legii Educației Naționale nr. 1/2011, a Cartei Universității Tehnice – titlul IX Etica universitară, titlul XIV Codul de etică și deontologie universitară, precum și în conformitate cu Statutul, organizarea și funcționarea Comisiei de etică universitară.

Comisia de etică universitară și-a desfășurat activitatea pe baza prevederilor Statutului Comisiei privind periodicitatea, cvorumul necesar adoptării deciziilor, demararea cercetărilor asupra sesizărilor adresate Comisiei sau asupra autosesizărilor, numirea echipelor de analiză și stabilirea competențelor acestor echipe, elaborarea Rapoartelor asupra cazurilor analizate, aprobarea acestor rapoarte, etc. Comisia a avut independență totală, fără ingerințe din exterior, în condiții de imparțialitate și obiectivitate pentru rezolvarea cazurilor în discuție în sensul eticii și echității universitare. Dezbaterile din cadrul comisiei au fost principiale, echilibrate și responsabile, iar relațiile din interiorul comisiei au fost de respect, egalitate, seriozitate și cooperare.

În perioada supusă analizei, în cadrul comisiei au fost finalizate sau sunt în curs de finalizare un număr de 6 cazuri, de complexități diferite rezultatele fiind prezentate conducerii universității și menționate în raportul rectorului.

De regulă, etapele parcurse în rezolvarea unei situații au fost pregătirea și documentarea asupra cazului, discuții cu părțile implicate, luarea de declarații – dacă și unde a fost cazul, numirea unei comisii de analiză internă – dacă și unde a fost cazul, analiza cazului în plen, elaborarea, discutarea și votarea raportului de caz. Comisia a solicitat date, documente și relații suplimentare ori de câte ori a fost nevoie.

S-a achiziționat un sistem software antiplagiat care s-a folosit în mod experimental pentru verificarea unor lucrări cu caracter didactic și de cercetare (lucrări de diplomă, dizertații, teze de doctorat rapoarte științifice, articole științifice). Rezultatul experimentului demonstrează din păcate necesitatea utilizării pe scară mai largă a unui astfel de software.

În mod sistematic rezultatele activităților didactice și de cercetare colectate prin intermediul sistemului SIMAC sunt evaluate și corectate de grupe de experți cu înaltă ținută profesională și morală pentru a asigura corectitudinea și evaluarea unitară a rezultatelor acestor activități.

Situația inserției profesionale a absolvenților

Situația inserției profesionale a absolvenților promoției 2013 - ciclul de licență - se bazează pe chestionarea unui număr de peste 1.000 de absolvenți, dintr-un număr de 2869 de absolvenți, adică 28.9%. Absolvenții UTCN din promoția 2013 au fost angajați, în momentul completării chestionarelor, în proporție de 73%, iar un procent de 53% și-au găsit un loc de muncă la nivelul calificării. În primele 6 luni, 34% dintre absolvenți și-au găsit un loc de muncă, iar în primii doi ani de la absolvire 57% din absolvenți au declarat că s-au angajat.

Intenția de continuare a studiilor se situează între 38 și 100%, cu un procent de doar 14% la arhitectură, unde durata studiilor este de 6 ani (ciclu integrat licență+master). La nivelul universității, 62% dintre cei chestionați erau în curs de frecvență a studiilor de master.

În proporție de 21%, absolvenții se declară foarte mulțumiți de cunoștințele pe care le-au dobândit în perioada studiilor, 46% consideră că nivelul de dezvoltare personală asigurat de universitate este mulțumitor, doar 1% dintre absolvenți fiind nemulțumiți.

Rezultatele activităților de cercetare, dezvoltare și inovare din UTCN

În Universitatea Tehnică din Cluj-Napoca se promovează cercetarea fundamentală, cercetarea aplicativă și inovarea. Temele de cercetare acoperă domeniile ingineriei, științelor exacte și științelor umaniste. Organizatoric, cercetarea se desfășoară la nivelul departamentelor, cu precădere în cele peste 70 de structuri de cercetare acreditate. Noua strategie a cercetării urmărește crearea unor structuri interdisciplinare și multidisciplinare autosustenabile și capabile de performanțe științifice ridicate. Măsurile organizatorice adoptate în anul 2014 au avut în vedere o orientare și organizare mai bună a cercetării, sprijinirea structurilor de cercetare existente, sprijinirea înființării de noi structuri de cercetare, dezvoltarea unor laboratoare de cercetare pe tehnologii de vârf și identificarea posibilităților de cooperare multidisciplinară și transdisciplinară, pentru mărirea capacității de cercetare și atragerea de fonduri.

În continuare, pentru creșterea cantitativă și calitativă a activității de cercetare este necesară atragerea de noi cercetători (personal academic, studenți doctoranzi, studenți masteranzi) prin condiționarea finalizării tezelor de doctorat și a obținerii calificativului maxim de publicarea cel puțin a unei lucrări într-un jurnal ISI și elaborarea cel puțin a unei propuneri de finanțare, condiționarea obținerii notei maxime la examenele de dizertație de implicarea în proiectele de cercetare și publicarea unui articol științific, condiționarea promovării pe o poziție didactică superioară de publicarea (de la ultima promovare) a cel puțin unei lucrări într-un jurnal ISI și elaborarea și câștigarea a cel puțin unei propuneri de finanțare.

Se impune, de asemenea, îmbunătățirea și extinderea infrastructurii de cercetare: spații, echipamente de cercetare, personal de întreținere laboratoare și echipamente prin participarea la competițiile de finanțare a infrastructurii de cercetare.

Modalități conexe de creștere a performanței în cercetarea științifică sunt extinderea activităților în colective interdisciplinare, a schimbului de experiență și a colaborării cu parteneri naționali și internaționali, exploatarea la nivel corespunzător a bazelor de date internaționale (Anelis Plus) și, nu în ultimul rând, dezvoltarea aptitudinilor antreprenoriale și creșterea preocupării pentru organizarea și participarea la evenimente din domeniul

cercetării. De asemenea, orientarea către nevoile mediului economic local (colaborarea cu Agențiile de Dezvoltare Regională, cu mediul economic local), către nevoile mediului economic în general prin intermediul structurilor specializate existente în universitate - Oficiul Fraunhofer, Danube Innovation and Technology Transfer Center, NW Region of Research and Innovation Association – sunt target-uri de urmărit și în continuare.

Sunt, totodată, de semnalat următoarele aspecte care, în momentul de față, conduc la îngreunarea derulării corespunzătoare a activității de cercetare: reducerile bugetare substanțiale impuse în fiecare an de autoritatea contractantă, care conduc la imposibilitatea de a previziona încasările în contractele de cercetare, cu consecințe directe în desfășurarea activităților prevăzute în proiecte. În cazul proiectelor naționale de cercetare, din cauza întârzierilor cu care sunt efectuate plățile de către autoritatea contractantă (UEFISCDI), sume importante trebuie împrumutate pentru susținerea cercetătorilor angajați cu carte de muncă pe proiectele de cercetare.

În acest context orientarea către mediul economic local, național sau internațional este o soluție. De asemenea participarea la competițiile Orizont 2020 trebuie extinsă.

În afara blocajelor de ordin financiar, trebuie menționate și problemele legate de administrarea proiectelor de cercetare. Astfel, în ultimii ani, raportarea financiară a devenit extrem de laborioasă. Soluția pentru rezolvarea acestor probleme este informatizarea rapidă a operațiilor de management a cercetării – operațiune în curs de implementare și generalizare - și perfecționarea personalului administrativ și mărirea numerică a acestuia.

Anul 2014 a fost anul în care activitatea de transfer tehnologic a fost analizată mai mult decât în anii anteriori, concluzia fiind că această activitate are nevoie de o abordare strategică și sinergetică. Relaționarea cu mediul economic prin oferirea de servicii și asistență poate fi dezvoltată printr-o campanie mult mai susținută de interacțiune directă.

Obiectivele propuse pentru anul 2015 în cadrul Sistemului Informatic din UTCN sunt legate de exploatarea în parametri optimi ai sistemului de management al activității academice SINU, finalizarea implementării și testării sistemului de gestiune academică bazat pe tehnologie Oracle PeopleSoft Campus, modificarea programelor de state de funcții pentru a modela mai eficient notele de comandă și formațiile de studiu speciale implementarea în SINU a rapoartelor pentru conducere, implementarea unui sistem de arhivare electronică a documentelor implementarea unei aplicații de management al activității academice la IOSUD, etc.

Situația implementării proiectelor finanțate din fonduri structurale

În momentul de față ne aflăm în situația în care s-a încheiat implementarea tuturor proiectelor contractate înainte de 2013, iar în derulare, în UTCN, mai sunt doar 4 proiecte.

Dificultățile întâmpinate până acum s-au perpetuat și în 2014. Cu toate acestea Universitatea a sprijinit echipele manageriale ale proiectelor reușind să asigure un echilibru între opiniile exprimate de persoanele implicate în aceste proiecte, opiniile exprimate de către comunitatea academică majoritară neimplicată în aceste proiecte, riscul și incertitudinea susținerii de către guvern a proiectelor POSDRU, riscurile provocate de modificări repetate ale legislației naționale, inflația de Instrucțiuni emise de către AMPOSDRU cu repercusiuni directe asupra implementării proiectelor la nivel tehnic privind întocmirea documentelor, diferențele de obiective și de impact ale diverselor proiecte, precum și criza majoră generată deja de lipsa fondurilor proprii de susținere a proiectelor.

Pentru viitor, deciziile conducerii UTCN legate de susținerea proiectelor din fonduri structurale vor fi condiționate de o decizie politică în acest sens cu privire la finanțarea acestora precum și de lansarea unor noi apeluri la propuneri de proiecte. Credem că în continuare se va respecta principiul egalității de șanse și luarea acelor măsuri de contingență care să conducă la creșterea numărului de proiecte implementate la nivelul universității, în condițiile în care acest obiectiv se pliază și pe acela al cadrelor didactice privind valoarea adăugată adusă în universitate coroborată cu dezvoltarea profesional-academică. Sperăm, de asemenea, că timpul de soluționare al cererilor de rambursare se va reduce semnificativ,

că implementarea se va face cursiv, fără blocaje financiare majore, chiar dacă nivelul birocrăției a atins cote îngrijorătoare.

Activități de suport tehnic, administrativ și de gestiune a patrimoniului UTCN

În vederea asigurării condițiilor optime de desfășurare a procesului de învățământ în spațiile UTCN, în anul 2014 s-au luat o serie de măsuri administrative, tehnice și organizatorice, care au dus la obținerea de rezultate pozitive, în ceea ce privește:

- monitorizarea și întreținerea clădirilor la standardele de performanță impuse de legile și normativele în vigoare, folosind resurse umane și materiale proprii;
- optimizarea cheltuielilor cu utilitățile, în toate clădirile;
- realizarea de lucrări de consolidare, de reabilitare și de reparații capitale la spații de învățământ;
- îmbunătățirea condițiilor de studiu și de viață ale studenților, precum și a condițiilor de muncă ale angajaților UTCN;
- gestionarea atentă a spațiilor temporar disponibile prin închirierea acestora unor operatori economici (în vederea obținerii de venituri proprii);
- diversificarea și dezvoltarea serviciilor și a colaborării cu mediul socio-economic;
- îmbunătățirea raporturilor de colaborare de la nivelul structurilor din subordinea PTAP, prin modificarea organigramei UTCN;
- organizarea procedurilor de achiziții, elaborarea documentațiilor de atribuire contracte și urmărirea derulării contractelor;
- asigurarea transportului de persoane și materiale pentru și în folosul instituției;
- creșterea calității condițiilor de la Complexul de Natație, în paralel cu reducerea de cheltuielilor materiale și cu personalul.

Educația continuă și colaborarea cu mediul socio-economic

Activitățile de educație continuă din cadrul Universității Tehnice din Cluj-Napoca sunt coordonate de Departamentul pentru Educație Continuă, Învățământ la Distanță și cu Frecvență Redusă (DECIDFR). Reactualizarea permanentă a curriculelor, în conformitate cu dezvoltarea noilor tehnologii au asigurat continuitatea programelor postuniversitare cu tradiție, care se derulează cu succes încă de la înființarea departamentului. Aceste programe au fost readaptate, conform cerințelor legislative în vigoare, fiind în corelare cu RNCIS și COR, astfel încât absolvenții se vor bucura de o inserție mai rapidă pe piața muncii.

Ca răspuns la solicitările directe ale unor agenți economici sau ale unor organisme de reglementare au fost dezvoltate programe postuniversitare, dintre care la Cluj-Napoca sau extensiile universitare: Audit energetic pentru clădiri; Manageri energetici; Pregătire teoretică în domeniul instalațiilor electrice 3 cursuri, iar la Centrul Universitar Nord din Baia Mare se desfășoară, sub egida DECIDFR alte 3 cursuri.

În regim de educație cu frecvență redusă (IFR) funcționează, deocamdată, doar un program de licență - Management - în cadrul Facultății de Științe a Centrului Universitar Nord din Baia Mare. De asemenea, în cadrul proiectului eSTART s-a derulat un program de pilot de master « Tehnologii, Sisteme și aplicații pentru eActivități », și s-a obținut în prima etapă acreditarea programului la forma de învățământ cu frecvență ca etapă obligatorie în procesul de acreditare IFR.

DECIDFR a desfășurat o activitate intensă de preluare și transfer a documentației specifice începută în 2013 și în anul 2014, pentru programele de formare postuniversitară continuă din cadrul proiectelor din programul POS-DRU derulate în universitate în perioada 2011-2014, în special prin emiterea certificatelor de absolvire. Din datele statistice rezultă că, pentru anul universitar 2013-2014, 90% dintre cursanții înscriși au reușit să își finalizeze studiile, ceea ce denotă interesul acestora pentru curricula oferită, dar și calitatea personalului implicat în aceste programe postuniversitare.

Pentru anul universitar 2013-2014 s-a înregistrat un număr de 722 de absolvenți, fiind eliberate: 602 Certificate de atestare a competențelor profesionale, emise de către MEN și 2 diplome de studii academice postuniversitare.

Atenția DECIDFR pentru încurajarea și promovarea programelor postuniversitare a dus la menținerea unei cifre sensibil apropiate a numărului de absolvenți în anul 2013-2014 față de anul universitar precedent, ceea ce subliniază succesul programelor derulate. Adaptarea permanentă a curriculelor, în tendințe cu ultimele tehnologii, accesibilitatea cursurilor, prin intermediul platformei de e-learning, precum și plierea permanentă pe piața muncii face ca programele derulate în cadrul departamentului să fie considerate atractive de către cursanți, fapt ce se reflectă și în situația financiară a departamentului.

În ceea ce privește colaborarea cu mediul industrial, canalele de relaționare cu mediul socio-economic deschise sau dezvoltate în anul 2014 de UTCN au favorizat o mai bună și, implicit, reciproc profitabilă interacțiune cu reprezentanțele firmelor internaționale, cu firmele din regiune, cu structurile asociative de firme (cum sunt cele de tip „cluster”) și cu organizațiile care sprijină dezvoltarea antreprenorialului. Dintre cele mai reprezentative companii internaționale cu care UTCN a dezvoltat proiecte în 2014 amintim: Volkswagen, Eckerle, Pirelli, Enea, Tenaris, Guehring, Star Transmission, Tunstall, Emerson, Hewlett-Packard, National Instruments, Siemens, Isoin, Wattics, Greent, Software AG, Bosch, Continental, IBM, Microsoft, Electrolux, Infineon, Brose, LMS International. Lista firmelor implicate în proiecte PCCA demarate în 2014 include firme cu care UTCN are o bună colaborare, cum ar fi: Fortech, Arxia, AxTEN, ChimGrup, Romarketing, Technosam, Minesa.

Cercetarea aplicativă de tip bilateral s-a concretizat în 57 contracte încheiate cu firme din mediul socio-economic regional, cele mai reprezentative fiind: Emerson, Continental, Unio, Romatsa, Plastistem, Mibarom, Trading Samden Serv, Rolorand, Conti Tech Fluid, Naposint Prodcum, Marmura Transilvania, Energo Power, Drumex.

O altă axă importantă a colaborării cu firmele industriale a reprezentat-o furnizarea de programe de scurtă durată, postuniversitare sau de formare, oferite prin DECIDFR.

Avându-se în vedere importanța coroborării părții de formare cu cea de cercetare-dezvoltare-consultanță a ofertei UTCN către industrie, s-a decis înființarea Oficiului pentru Colaborarea cu Industria, în dublă subordonare: Prorectoratul Cercetare Științifică, Infrastructură Informatică și Comunicații și Prorectoratul Relații Internaționale, Cooperare, Educație Continuă.

UTCN a sprijinit inițiativa organizației Junior Achievement Young Enterprise România de a lansa în cadrul universității programul de antreprenariat FASTTRAC (www.fasttrac.org) aparținând Kauffman Foundation, cea mai mare fundație de cercetare a antreprenoriatului, care a ajutat mai mult de 300.000 de antreprenori din mai multe țări să lanseze sau să crească o afacere. Programul educațional de antreprenariat sub licența Fasttrac a fost demarat în UTCN în luna octombrie 2014, urmând să fie finalizat în martie 2015.

UTCN se implică activ în viața comunității locale, județene și regionale, în orașele și județele unde sunt principalele centre ale universității, precum și în centrele unde s-au dezvoltat extensii ale universității – Alba Iulia, Bistrița, Zalău, Satu Mare. UTCN este prezentă, prin reprezentanți, și se implică activ în asociațiile și comitetele de sprijin și organizare a acțiunilor de mare anvergură ale comunității clujene: „Cluj – Capitală Culturală Europeană 2021” și „Cluj – Capitală Europeană a Tineretului 2015”, precum și în proiecte care vizează creșterea apetenței pentru știință a tinerilor clujeni, cum este Festivalului Științei, organizat de Inspectoratul Școlar Județean Cluj. De asemenea, UTCN s-a implicat activ, prin responsabili extensiei universitare, în proiectarea strategiei de Dezvoltare Durabilă a Municipiului Satu Mare, în cadrul proiectului STATUS - Agende teritoriale strategice pentru sisteme urbane de tipul orașelor mici și mijlocii, finanțat prin Programul de Cooperare Transnațională Europa de Sud Est. UTCN participă, prin specialiști desemnați, în comisii de specialitate ale Primăriei Cluj-Napoca și Baia Mare.

Relații internaționale, imagine și comunicare

În anul 2014 s-au semnat la nivel instituțional 14 acorduri bilaterale de cooperare cu universități din Europa și/sau din statele terțe, astfel încât, la ora actuală, sunt active peste 100 acorduri bilaterale cu instituții de învățământ superior, companii și/sau alte organisme din străinătate, pe lângă acordurile Erasmus, cele mai multe fiind din Franța și Germania. UTC-N a primit 2 vizite la nivel de ambasadă și alte peste 8 de vizite la nivel instituțional din partea unor organizații guvernamentale, universități și companii din străinătate, și am primit vizita a 105 reprezentanți ai unor companii sau cadre didactice non-Eula conferinți organizate în universitate.

În anul universitar 2014-2015 studiază în UTCN 286 studenți internaționali, față de 247 în 2013 – 2014. Se dorește creșterea semnificativă în acest domeniu și, în acest sens, în anul 2014 a început a doua serie a unui an pregătitor de limba română. Acțiunea sperăm să se dezvolte și în viitor, odată cu creșterea numărului de studenți internaționali din UTCN.

UTCN coordonează un nou proiect de guvernanta universitară organizat prin AUF, iar în universitate funcționează un Punct de Acces la Informație finanțat de aUF în parteneriat cu UTCN. În luna septembrie 2014 s-a agreat înființarea în UTCN a unui Centru de Reușită Universitară (CRU), finanțat de AUF și a unui lectorat de limba franceză, cu finanțare mixtă.

În 2014 sunt active la nivelul universității peste 275 acorduri bilaterale Erasmus cu peste 130 de universități și/sau colegii europene. Au fost realizate 94 mobilități SMS (totalizând 612 luni mobilitate), 4 mobilități SMS combinate (28 de luni) și 80 mobilități SMP (însușind 294 luni mobilitate). Cu un total de 174 mobilități studențești și peste 900 luni mobilitate studențească, UTC-N a urcat în topul primelor cinci universități din România ca absorbție de fonduri Erasmus.

Considerăm însă că este necesară scăderea raportului *outgoing / incoming students* și o mai atentă selecționare a studenților *incoming*, respectiv a curriculei pentru universitățile gazdă.

La nivelul anului 2014 fost complet modificat site-ul Biroului pentru Relații Internaționale. Au fost editate materialele promoționale pentru studenți și pentru partenerii internaționali și a fost dezvoltată activitatea de *social media* la nivelul universității, prin întreținerea zilnică a paginii de facebook și răspunsuri la FAQ din partea studenților.

Situația integrării Centrului Universitar Nord din Baia Mare în UTC-N

La nivelul CUNBM, activitatea desfășurată în 2014 a fost în concordanță cu planurile de activitate elaborate la nivelul prorektoratelor pe domenii (didactic, patrimoniu, politici financiare, cercetare științifică etc.) din cadrul UTCN. În esență, activitatea prorektorului de la CUNBM a constat în coordonarea activităților legate de implementarea programelor prorektorilor pe domenii de activitate.

În urma analizei situației financiare deficitare și a managementului defectuos de la Facultatea de Resurse Minerale și Mediu, Consiliul de Administrație a propus și Senatul UTCN a aprobat desființarea temporară a acestei facultăți începând cu 1 octombrie 2014 și relocarea programelor de studii și a cadrelor didactice aferente către alte facultăți. Pentru cele trei programe de studii relocate în cadrul Facultății de Inginerie, s-a înființat un nou departament de Ingineria Resurselor Minerale, Materialelor și a Mediului.

La nivelul facultăților, procesul de integrare a cunoscut două aspecte, în concordanță cu specificul CUNBM: cele două facultăți tehnice care au continuat procesul de integrare în majoritatea aspectelor academice și administrative și respectiv, cele două facultăți, de Științe și de Litere, care au avut ca obiectiv implementarea întregului ansamblu de reguli academice și administrative aplicate la nivelul universității, păstrându-și concomitent specificitatea programelor de studii.

Trebuie menționat faptul că la facultatea de Litere au fost luate unele măsuri care nu au corespuns întotdeauna ideii de integrare. Ne referim la normele mărite la maximum, la ore efectuate fără plată, la nerestructurarea planurilor de învățământ și la comasări de cursuri. Toate aceste „devieri” reprezintă doar soluții de moment, care nu pot rezista.

De asemenea, la finele anului 2014 s-a constatat faptul că unele dintre regulamentele în vigoare la nivelul UTCN (regulamentul ECTS) nu au fost implementate decât foarte târziu și parțial la Centrul Universitar de Nord din Baia Mare. S-au solicitat din partea prorectorului responsabil cu activitățile din CUNBM și din partea celor trei decani ai facultăților remedierea tuturor situațiilor care exced prevederile regulamentului ECTS până la sfârșitul anului universitar 2014-2015, în caz contrar studenții respectivi urmând a fi exmatriculați.

Totodată, cu aceeași ocazie s-a constatat că există lipsuri și inadvertențe în dosarele de evidență a activității studenților din cadrul CUNBM. S-a solicitat refacerea tuturor dosarelor în conformitate cu reglementările UTCN și s-a dat termenul de 28 februarie 2015 pentru aducerea la zi a tuturor informațiilor. În a doua jumătate a lunii martie și în prima jumătate a lunii aprilie Biroul de Audit Intern al UTCN, a efectuat, urmare a unui Ordin de Rector, o misiune de Audit la secretariatele facultăților din CUNBM, urmând ca la finele misiunii să elaboreze un raport referitor la situația constatată la fața locului.

În privința politicilor financiare, împărțirea bugetului pe facultăți s-a făcut în concordanță cu numărul de studenți echivalenți la fiecare unitate, făcându-se urmărirea lunară a situației financiare pe facultăți și programe de studii, pentru încadrarea în bugetul alocat. Începând cu 1.07.2014, data de aplicare a OMF nr. 720/22.05.2014, care prevede ca plățile să se facă prin deschidere de credite bugetare numai la Trezoreria de care aparține Ordonatorul terțiar de credite (Cluj-Napoca), problema plăților s-a complicat, a crescut volumul de muncă și a scăzut eficiența. Au apărut întârzieri mari la plata facturilor, uneori de ordinul lunilor, care ne discreditează în fața furnizorilor de servicii și materiale.

În anul 2014 s-a propus și s-a aprobat în Consiliul de Administrație și apoi în Senat, desființarea următoarelor programe de studii universitare de licență: Teologie – Asistență Socială, (Satu Mare), și, respectiv, Teologie Greco-Catolică (didactică, pastorală), ambele de la Facultatea de Litere. Totodată, s-au depus la ARACIS 13 dosare pentru evaluarea programelor de licență, în vederea reacreditării sau autorizării provizorii.

În cursul anului 2014 s-a construit pasarela pentru Aulă și s-au efectuat lucrări de reabilitare împrejmuiți la sediul de pe strada Victoriei nr. 76 și la laboratoarele de pe strada Dr. V. Babeș nr. 62. Tot în anul 2014 s-a amenajat un spațiu pentru punctul de vânzare cărți și totodată s-au achiziționat două xeroxuri pentru uzul studenților.

ANEXA 1

SITUATIA SCOLARA A STUDENTILOR DE LA CICLUL DE LICENTA LA SFARSITUL ANULUI UNIV. 2013-2014

FACULTATE	AN	INTEGRALISTI		PROM.CU CREDITE REST.		NEPROMOVATI		TOTAL STUDENTI
		NR.	%	NR.	%	NR.	%	
ARHITECTURA SI URBANISM	1	60	64,52	30	32,26	3	3,23	93
	2	67	55,83	45	37,5	8	6,67	120
	3	72	55,81	45	34,88	12	9,3	129
	4	78	62,9	43	34,68	3	2,42	124
	5	77	61,6	42	33,6	6	4,8	125
	6	110	68,75	0	0	50	31,25	160
	TOTAL	464	61,78	205	34,69*	82	10,92	751
AUTOMATICA SI CALCULATOARE	1	414	69,81	165	27,82	14	2,36	593
	2	258	47,69	198	36,6	85	15,71	541
	3	221	50,57	159	36,38	57	13,04	437
	4	290	70,22	0	0	123	29,78	413
	TOTAL	1183	59,63	522	33,23*	279	14,06	1984
CONSTRUCTII	1	127	40,19	167	52,85	21	6,65	316
	2	102	22,37	214	46,93	140	30,7	456
	3	146	33,33	187	42,69	105	23,97	438
	4	343	65,96	0	0	177	34,04	520
	TOTAL	718	41,5	568	46,94*	443	25,61	1730
CONSTRUCTII DE MASINI	1	163	35,13	298	64,22	3	0,65	464
	2	117	26,77	234	53,55	86	19,68	437
	3	123	31,62	209	53,73	57	14,65	389
	4	275	75,76	0	0	88	24,24	363
	TOTAL	678	41,02	741	57,44*	234	14,16	1653
ELECTRONICA, TELECOMUNICATII SI TEHNOLOGIA INFORMATIEI	1	156	49,84	129	41,21	28	8,95	313
	2	105	36,71	115	40,21	66	23,08	286
	3	61	25,63	127	53,36	50	21,01	238
	4	149	65,93	3	1,33	74	32,74	226
	TOTAL	471	44,31	374	44,32*	218	20,51	1063
INGINERIA MATERIALELOR SI A MEDIULUI	1	68	58,12	48	41,03	1	0,85	117
	2	41	43,16	42	44,21	12	12,63	95
	3	38	36,89	54	52,43	11	10,68	103
	4	58	74,36	0	0	20	25,64	78
	TOTAL	205	52,16	144	45,71*	44	11,2	393
INGINERIE ELECTRICA	1	118	45,21	134	51,34	9	3,45	261
	2	106	43,27	107	43,67	32	13,06	245
	3	81	41,75	95	48,97	18	9,28	194
	4	166	82,59	0	0	35	17,41	201
	TOTAL	471	52,28	336	48*	94	10,43	901
INSTALATII	1	37	27,41	85	62,96	13	9,63	135
	2	25	18,25	84	61,31	28	20,44	137
	3	29	21,01	66	47,83	43	31,16	138
	4	85	75,89	1	0,89	26	23,21	112
	TOTAL	176	33,72	236	57,32*	110	21,07	522
MECANICA	1	112	36,36	177	57,47	19	6,17	308
	2	50	15,72	182	57,23	86	27,04	318
	3	70	22,95	174	57,05	61	20	305
	4	134	43,65	0	0	173	56,35	307
	TOTAL	366	29,56	533	57,25*	339	27,38	1238
INGINERIE	1	84	48	79	45,14	12	6,86	175
	2	48	37,5	66	51,56	14	10,94	128
	3	68	45,95	82	55,41	1	0,68	148
	4	132	69,47	0	0	58	30,53	190
	TOTAL	332	51,79	227	50,33*	85	13,26	641
LITERE	1	170	57,24	108	36,36	19	6,4	297
	2	167	62,55	89	33,33	11	4,12	267
	3	227	91,53	10	4,03	11	4,44	248
	4	21	75		0	7	25	28
	TOTAL	585	69,64	207	25,49*	48	5,71	840

RESURSE MINERALE SI MEDIU	1	40	37,38	61	57,01	6	5,61	107
	2	35	34,31	64	62,75	3	2,94	102
	3	45	36,89	71	58,2	6	4,92	122
	4	94	81,03	0	0	22	18,97	116
	TOTAL	214	47,87	196	59,21*	37	8,28	447
STIINTE	1	188	52,81	163	45,79	5	1,4	356
	2	132	49,07	127	47,21	10	3,72	269
	3	249	83	29	9,67	22	7,33	300
	4	62	82,67	0	0	13	17,33	75
	TOTAL	631	63,1	319	34,49*	50	5	1000
UTCN	1	1737	49,14	1644	46,51	153	4,33	3535
	2	1253	36,84	1567	46,07	581	17,08	3401
	3	1430	44,84	1308	41,02	454	14,24	3189
	4	1887	68,54	43	1,56	823	29,89	2753
	5	77	61,6	42	33,6	6	4,8	125
	6	110	68,75	0	0	50	31,25	160
	TOTAL	6494	49,34	4604	44,5*	2067	15,7	13163

* procentul studenților promovați cu credite restante a fost calculat pentru media anilor de studii neterminali

GRADUL DE RETINERE AL STUDENTILOR DE LA LICENTA IN ANUL UNIV. 2013-2014

FACULTATE	AN	TOTAL				GRAD DE RETINERE
		INC.AN	EXMATR.	RETRASI	SF.AN	
ARHITECTURA SI URBANISM	1	99	3	3	93	93,94
	2	129	5	4	120	93,02
	3	135	6	0	129	95,56
	4	130	3	3	124	95,38
	5	127	2	0	125	98,43
	6	165	5	0	160	96,97
	TOTAL	785	24	10	751	95,67
AUTOMATICA SI CALCULATOARE	1	636	25	18	593	93,24
	2	564	12	11	541	95,92
	3	447	7	3	437	97,76
	4	441	24	4	413	93,65
	TOTAL	2088	68	36	1984	95,02
CONSTRUCTII	1	360	20	24	316	87,78
	2	500	23	21	456	91,2
	3	468	27	3	438	93,59
	4	545	25	0	520	95,41
	TOTAL	1873	95	48	1730	92,37
FACULTATEA DE CONSTRUCTII DE MASINI	1	608	90	54	464	76,32
	2	458	11	10	437	95,41
	3	402	8	5	389	96,77
	4	387	23	1	363	93,8
	TOTAL	1855	132	70	1653	89,11
ELECTRONICA, TELECOMUNICATII SI TEHNOLOGIA INFORMATIEI	1	411	44	54	313	76,16
	2	309	6	17	286	92,56
	3	251	11	2	238	94,82
	4	248	21	1	226	91,13
	TOTAL	1219	82	74	1063	87,2
INGINERIA MATERIALELOR SI A MEDIULUI	1	168	24	27	117	69,64
	2	109	11	3	95	87,16
	3	109	4	2	103	94,5
	4	85	7	0	78	91,76
	TOTAL	471	46	32	393	83,44
INGINERIE ELECTRICA	1	305	23	21	261	85,57
	2	268	17	6	245	91,42
	3	200	6	0	194	97
	4	208	7	0	201	96,63
	TOTAL	981	53	27	901	91,85
INSTALATII	1	187	37	15	135	72,19
	2	148	4	7	137	92,57
	3	146	7	1	138	94,52
	4	119	6	1	112	94,12
	TOTAL	600	54	24	522	87

MECANICA	1	386	26	52	308	79,79
	2	372	33	21	318	85,48
	3	330	23	2	305	92,42
	4	322	13	2	307	95,34
	TOTAL	1410	95	77	1238	87,8
INGINERIE	1	191	12	4	175	91,62
	2	160	31	1	128	80
	3	160	9	3	148	92,5
	4	219	26	3	190	86,76
	TOTAL	730	78	11	641	87,81
LITERE	1	357	31	29	297	83,19
	2	286	14	5	267	93,36
	3	272	24	0	248	91,18
	4	33	5	0	28	84,85
	TOTAL	948	74	34	840	88,61
RESURSE MINERALE SI MEDIU	1	116	6	3	107	92,24
	2	122	11	9	102	83,61
	3	133	7	4	122	91,73
	4	121	5	0	116	95,87
	TOTAL	492	29	16	447	90,85
STIINTE	1	435	70	9	356	81,84
	2	302	28	5	269	89,07
	3	364	58	6	300	82,42
	4	86	11	0	75	87,21
	TOTAL	1187	167	20	1000	84,25
UTCN	1	4259	411	313	3535	83
	2	3727	206	120	3401	91,25
	3	3417	197	31	3189	93,33
	4	2944	176	15	2753	93,51
	5	127	2	0	125	98,43
	6	165	5	0	160	96,97
	TOTAL	14639	997	479	13163	89,92

La sfârșitul anului universitar 2013-2014, 49,34% din studenții universității au fost integraliști, 15,7% au fost nepromovați, ceilalți fiind promovați cu credite restante. Procentul relativ mic de integraliști poate fi interpretat ca un interes scăzut al studenților față de acest obiectiv, dar este îngrijorător și numărul mare al studenților nepromovați.

Procentul cel mai mare de studenți integraliști îl are Facultatea de Litere, 69,64%, iar cel mai mic, Facultatea de Mecanică, 29,56% (în scădere față de anul precedent). Pe lângă avantajele conferite de sistemul creditelor transferabile (ECTS), acesta a dus și la o demotivare a studenților, care nu mai depun efort pentru finalizarea tuturor disciplinelor contractate, preferând să-și lase examene de la un an la altul.

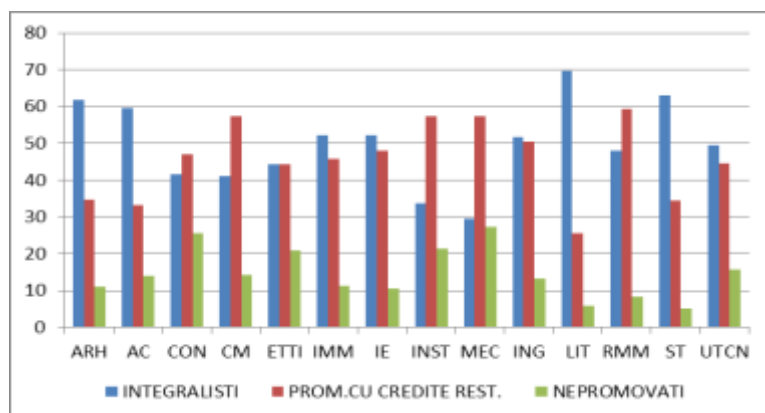

Promovabilitatea la sfârșitul anului univ. 2013/2014

Analizând rezultatele studenților care sunt nepromovați, se poate aprecia că procentul cel mai mic revine Facultății de Științe (5%), iar procentul cel mai mare este al

Facultății de Mecanică (27,38%), urmată de Construcții (25,61%). Procentul de 15,7% de nepromovați, înseamnă 2067 de studenți care în anul universitar 2013-2014 nu au fost în stare să promoveze în an superior, acumulând un număr de credite mai mic de 30, adică nici măcar jumătate din creditele aferente unui an, iar în realitate, acest procent este și mai mare dacă se au în vedere studenții de la CUNBM promovați cu mai mult de 30 de credite restante.

Analizând situația anilor neterminali, 44,5% din studenții UTCN au promovat în an superior cu credite restante, adică 4604 studenți nu au reușit să acumuleze maxim de 60 de credite pentru a deveni integraliști. Procentul cel mai mare a fost realizat de studenții Facultății de Resurse Minerale și Mediu, 59,21%, iar procentul cel mai mic revine studenților de la Facultatea de Litere 25,49%.

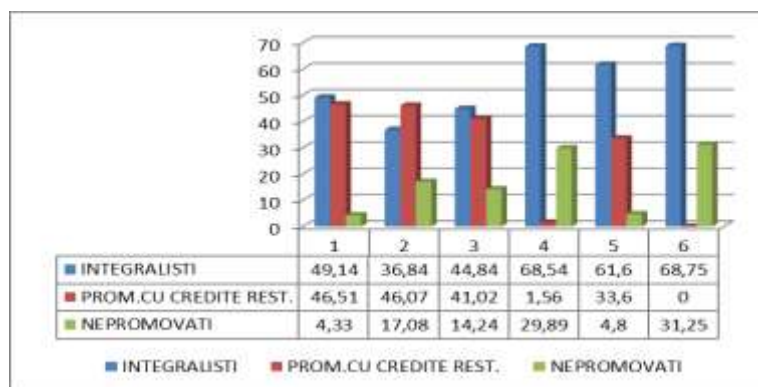

Promovabilitatea la nivelul universității, pe ani de studiu

Evoluția procentului de integraliști ai universității reprezintă un indicator de calitate care materializează gradul de implicare a studenților. 49,34% din studenții UTCN, adică 6494 studenți au fost integraliști la sfârșitul anului universitar 2013-2014. Analizând situația pe parcursul ciclului I licență (respectiv, licență și master la Facultatea de Arhitectură și Urbanism) se poate observa că procentul cel mai mic se reflectă la nivelul anului II. Dacă analiza anului trecut universitar scotea anul I ca fiind cel cu promovabilitatea cea mai redusă, anul 2013-2014 a înclinat net balanța spre anul II (cu 33,6% integraliști). Conform așteptărilor, anii terminali prezintă cea mai mare rată de integraliști, dar este de luat în seamă procentul relativ mare al celor nepromovați, care repetă anul terminal.

Gradul de reținere a studenților la facultățile la care au fost înmatriculați reprezintă un indicator complex, obiectiv și subiectiv, care ține cont de dorința, dar și de modul de adaptare a studenților la solicitările universității. Sistemul de admitere în UTCN, permite candidaților să se înscrie la mai multe comisii, iar la comisia de dosare, unde sunt 6 facultăți, candidații nu ajung totdeauna acolo unde își doresc, motiv pentru care, unii dintre ei, renunță după primul an. O altă categorie de studenți nu fac față cerințelor din facultățile respective, neavând cunoștințele necesare dobândite în timpul liceului. 83% este gradul de reținere a studenților în anul I.

La anul I, procentul cel mai mare de reținere este al studenților de la Facultatea de Arhitectură și Urbanism (93,94%) și Facultatea de Automatică și Calculatoare (93,24%) ceea ce se explică prin faptul că la aceste facultăți se face admiterea pe bază de testare, iar un student care și-a ocupat un loc pe baza unei competiții este mai puțin tentat să renunțe la acel loc, ocupat după un efort suplimentar. Deși la Facultatea de ETTI concurența la admitere a fost semnificativă, gradul de reținere este de 76,162%. Gradul de reținere cel mai mic îl au facultățile de Ingineria Materialelor și a Mediului (69,64%) și Instalații (72,19%), la care studenții au ajuns prin repartizare la comisia de dosare și mulți dintre aceștia nu și-au găsit locul la aceste facultăți, dar au profitat de statutul de student UTCN pentru anul I.

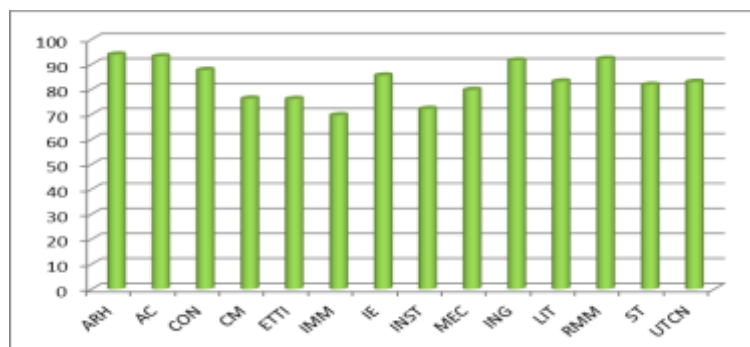

Gradul de reținere la anul I

O consiliere mai intensă la admitere și în anul I a studenților ar putea determina o creștere a procentului de reținere a studenților, iar numărul locurilor la admiterea în anul universitar 2015-2016 ar trebui să țină cont de aceste pierderi, care nu sunt de loc neglijabile. La nivelul universității, în anul universitar 2013-2014 au fost exmatriculați și retrași 1476 studenți la ciclul de licență. La nivel de universitate, pentru anul universitar 2013-2014, gradul de reținere a fost de 89,92%.

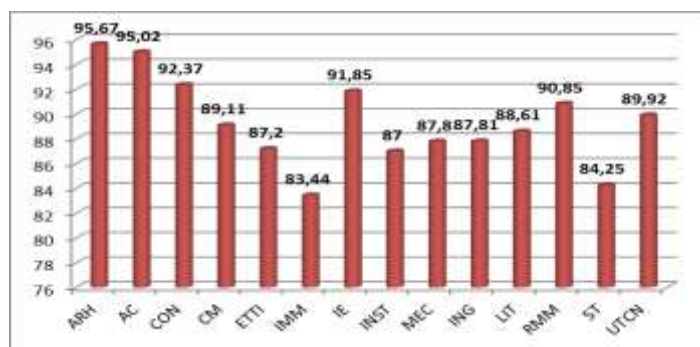

Gradul de reținere pe facultăți

Gradul de reținere cel mai mare îl are Facultatea de Arhitectură și Urbanism (95,67%) și Facultatea de Automatică și Calculatoare (95,02%), unde se pare că studenții sunt mai motivați. Gradul de reținere cel mai mic îl are Facultatea de Ingineria Materialelor și a Mediului (83,44%).

ANEXA 2

SITUATIA SCOLARA A STUDENTILOR DE LA CICLUL DE MASTER
LA SFARSITUL ANULUI UNIV. 2013-2014

FACULTATE	AN	INTEGRALISTI		PROM.CU CREDITE REST.		NEPROMOVATI		TOTAL STUDENTI
		NR.	%	NR.	%	NR.	%	
AUTOMATICA SI CALCULATOARE	1	126	48,09	85	32,44	51	19,47	262
	2	143	63,84	0	0	81	36,16	224
	TOTAL	269	55,35	85	32,44*	132	27,16	486
CONSTRUCTII	1	177	54,63	110	33,95	37	11,42	324
	2	233	77,67	0	0	67	22,33	300
	TOTAL	410	65,71	110	33,95*	104	16,67	624
CONSTRUCTII DE MASINI	1	220	71,9	86	28,1	0	0	306
	2	247	75,54	0	0	80	24,46	327
	TOTAL	467	73,78	86	28,1*	80	12,64	633
ELECTRONICA, TELECOMUNICATII SI TEHNOLOGIA INFORMATIEI	1	57	47,9	45	37,82	17	14,29	119
	2	84	66,14	0	0	43	33,86	127
	TOTAL	141	57,32	45	37,82*	60	24,39	246
INGINERIA MATERIALELOR SI A MEDIULUI	1	76	74,51	21	20,59	5	4,9	102
	2	81	82,65	0	0	17	17,35	98
	TOTAL	157	78,5	21	20,59*	22	11	200
INGINERIE ELECTRICA	1	54	43,9	53	43,09	16	13,01	123
	2	98	65,77	0	0	51	34,23	149
	TOTAL	152	55,88	53	43,09*	67	24,63	272
INSTALATII	1	34	68	12	24	4	8	50
	2	45	91,84	0	0	4	8,16	49
	TOTAL	79	79,8	12	24*	8	8,08	99
MECANICA	1	120	68,97	48	27,59	6	3,45	174
	2	136	75,14	0	0	45	24,86	181
	TOTAL	256	72,11	48	27,59*	51	14,37	355
INGINERIE	1	68	77,27	18	20,45	2	2,27	88
	2	89	79,46	0	0	23	20,54	112
	TOTAL	157	78,5	18	20,45*	25	12,5	200
LITERE	1	172	71,97	46	19,25	21	8,79	239
	2	159	85,48	0	0	27	14,52	186
	TOTAL	331	77,88	46	19,25*	48	11,29	425
RESURSE MINERALE SI MEDIU	1	35	52,24	27	40,3	5	7,46	67
	2	28	100	0	0	0	0	28
	TOTAL	63	66,32	27	40,3*	5	5,26	95
STIINTE	1	170	74,89	54	23,79	3	1,32	227
	2	125	94,7	0	0	7	5,3	132
	TOTAL	295	82,17	54	23,79*	10	2,79	359
UTCN	1	1309	62,9	605	29,07	167	8,02	2081
	2	1468	76,74	0	0	445	23,26	1913
	TOTAL	2777	69,53	605	29,07*	612	15,32	3994

* procentul studenților promovați cu credite restante este calculat numai pentru anul I

EVOLUTIA NUMERICA A STUDENTILOR LA MASTER IN ANUL UNIV. 2013-2014

FACULTATE	AN	TOTAL				GRAD DE RETINERE
		INC.AN	EXMATR.	RETRASI	SF.AN	
AUTOMATICA SI CALCULATOARE	1	323	37	24	262	81,11
	2	261	34	3	224	85,82
	TOTAL	584	71	27	486	83,22
CONSTRUCTII	1	356	22	10	324	91,01
	2	344	38	6	300	87,21
	TOTAL	700	60	16	624	89,14
CONSTRUCTII DE MASINI	1	367	52	7	308	83,92
	2	353	25	1	327	92,63
	TOTAL	720	77	8	635	88,19
ELECTRONICA, TELECOMUNICATII SI TEHNOLOGIA INFORMATIEI	1	159	24	16	119	74,84
	2	159	25	7	127	79,87
	TOTAL	318	49	23	246	77,36

INGINERIA MATERIALELOR SI A MEDIULUI	1	128	11	10	107	83,59
	2	107	9	0	98	91,59
	TOTAL	235	20	10	205	87,23
INGINERIE ELECTRICA	1	150	20	7	123	82
	2	165	11	5	149	90,3
	TOTAL	315	31	12	272	86,35
INSTALATII	1	51	1	0	50	98,04
	2	55	4	2	49	89,09
	TOTAL	106	5	2	99	93,4
MECANICA	1	189	9	6	174	92,06
	2	205	24	0	181	88,29
	TOTAL	394	33	6	355	90,1
INGINERIE	1	108	20	0	88	81,48
	2	138	26	0	112	81,16
	TOTAL	246	46	0	200	81,3
LITERE	1	241	1	1	239	99,17
	2	193	6	1	186	96,37
	TOTAL	434	7	2	425	97,93
RESURSE MINERALE SI MEDIU	1	68	0	1	67	98,53
	2	40	8	4	28	70
	TOTAL	108	8	5	95	87,96
STIINTE	1	240	13	0	227	94,58
	2	165	30	3	132	80
	TOTAL	405	43	3	359	88,64
UTCN	1	2380	210	82	2088	87,73
	2	2185	240	32	1913	87,55
	TOTAL	4565	450	114	4001	87,65

La sfârșitul anului universitar 2013-2014, 69,53% dintre studenții de la master au fost integraliști, 29,07% au promovat cu credite restante și 15,32% au fost nepromovați. Această situație este substanțial modificată față de cea de la licență. Se poate observa o creștere a procentului de studenți integraliști, de la 49,34% la licență, la 69,53% la master, o scădere a procentului studenților promovați cu credite restante de la 44,5% (licență) la 29,07%, ceea ce indică un grad mai mare de implicare, responsabilitate și motivare a masteranzilor, sau o reducere a exigențelor cadrelor didactice față de masteranzi.

Procentul cel mai mare de studenți integraliști îl are Facultatea de Științe (82,17), iar cel mai mic, Facultatea de Automatică și Calculatoare (55,35%).

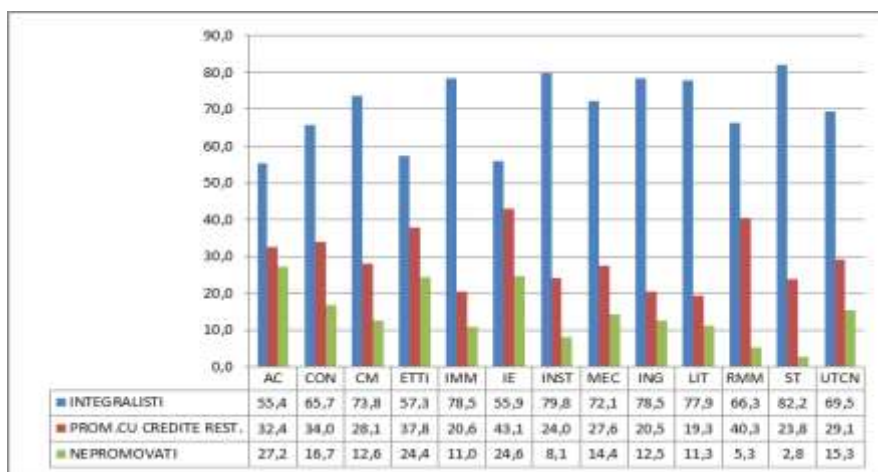

Promovabilitatea în anul universitar 2013/2014

Analizând rezultatele studenților care sunt nepromovați, se poate aprecia că procentul cel mai mic revine Facultății de Științe (2,79%), iar procentul cel mai mare este al Facultății de Automatică și Calculatoare, cu 27,16%. Procentul de 15,32% de nepromovați la nivel de universitate, înseamnă 612 studenți care în anul universitar 2013-2014 nu au fost în

stare să promoveze în an superior, acumulând un număr de credite mai mic de 30, adică mici măcar jumătate din creditele aferente unui an.

29,07% din studenții masteranzi ai UTCN au promovat în an superior cu credite restante, adică 605 studenți nu au reușit să acumuleze maxim de 60 de credite pentru a deveni integraliști. Procentul cel mai mare a fost realizat de studenții Facultății de Inginerie electrică (43,09%), iar procentul cel mai mic revine studenților de la Facultatea de Litere (11,29%).

Gradul de reținere a studenților anului I master este mai mare decât la licență. (87,73% la master, față de 83% la licență). Procentul variază între 74,84% la Facultatea de Electronică, Telecomunicații și Tehnologia Informației și 99,17% la Facultatea de Litere.

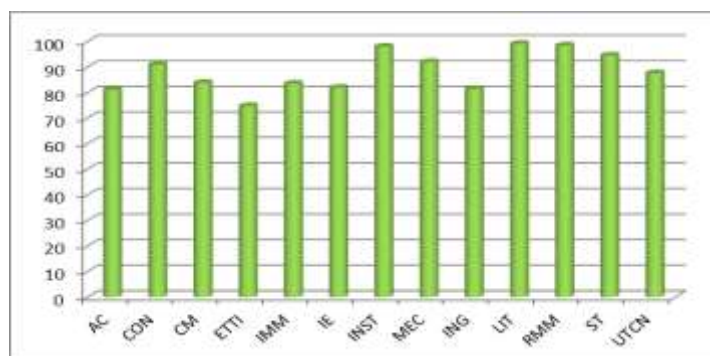

Gradul de reținere la anul I master.

În ceea ce privește gradul total de reținere pe ciclul de studii masterale, acesta este, în anul universitar analizat, mai mic decât cel de la licență. El se situează între 77,36% la Facultatea de Electronică, Telecomunicații și Tehnologia Informației și 97,93% la Facultatea de Litere și se explică prin faptul că foarte mulți masteranzi, mai ales din domeniul IT, sunt angajați și nu mai reușesc să urmeze și ciclul II, fiind obligați să se retragă.

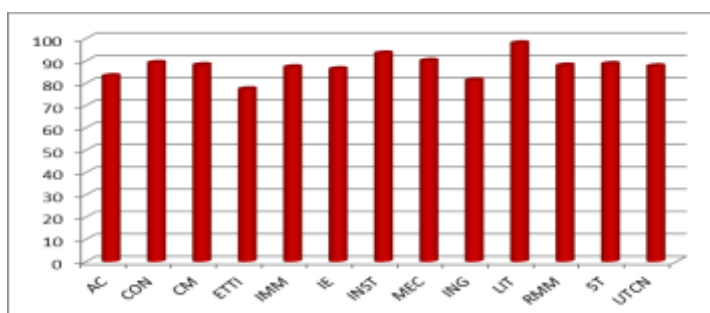

Gradul de reținere pe facultăți

La nivelul universității, pierderea prin exmatriculări și retrageri la ciclul de master este de 564 de studenți, din cei 4565 înscriși la începutul anului universitar.

O consiliere mai intensă la admitere și în anul I a studenților ar putea determina o creștere a procentului de reținere a studenților, iar numărul locurilor la admiterea în anul universitar 2015-2016 ar trebui să țină cont de aceste pierderi.

ANEXA 3

SITUATIA SCOLARA A STUDENTILOR (AN TERMINAL) LA CICLUL DE LICENTA LA SF.AN UNIV.2013-2014

FACULTATE	STUD.		NR.	LICENTIAȚI	%ABSOLV.	%LICENT.
	INC.AN	SF.AN	ABSOLV.		din stud.	sfarsit an
ARHITECTURA SI URBANISM	165	160	110	87	68,75	54,38
AUTOMATICA SI CALCULATOARE	441	413	290	260	70,22	62,95
CONSTRUCTII	545	520	344	316	66,15	60,77
CONSTRUCTII DE MASINI	387	363	275	242	75,76	66,67
ELECTRONICA, TELECOMUNICATII SI TEHNOLOGIA INFORMATIEI	248	226	150	128	66,37	56,64
INGINERIA MATERIALELOR SI MEDIULUI	85	78	59	56	75,64	71,79
INGINERIE ELECTRICA	208	201	166	157	82,59	78,11
INSTALATII	119	112	85	78	75,89	69,64
MECANICA	322	307	134	123	43,65	40,07
INGINERIE	219	190	132	122	69,47	64,21
LITERE	278	276	251	248	90,94	89,86
RESURSE MINERALE SI MEDIU	137	130	104	98	80	75,38
STIINTE	386	328	258	225	78,66	68,6
UTCN	3540	3304	2358	2140	71,37	64,77

Analiza situației absolvenților ciclului de licență scoate în evidență faptul că doar 71,37% din studenții înmatriculați în anii terminali devin absolvenți, adică acumulează la sfârșitul ciclului 180, 240 și 360 de credite (față de 77% în anul precedent). În anul universitar 2013-2014, Universitatea Tehnică din Cluj-Napoca a avut 2358 de absolvenți, față de 2715 în anul precedent. Dintre studenții înmatriculați în anii terminali, doar 64,77% au devenit licențiați prin susținerea și promovarea examenelor de finalizare a studiilor (față de 72,13% în anul 2012-2013).

Extinzând analiza la nivelul facultăților se constată că Facultatea de Litere are procentul cel mai mare de absolvenți, 90,94% și 89,86% licențiați, iar Facultatea de Mecanică are și în anul 2013-2014 procentul cel mai mic de absolvenți, 43,65% și 40,07% licențiați (față de 59,14% în anul precedent).

Diferența cea mai mare între absolvenți și licențiați apare la Facultatea de Arhitectură și Urbanism, de 14,37%, iar cea mai mică la Facultatea de Litere, de 1,08%.

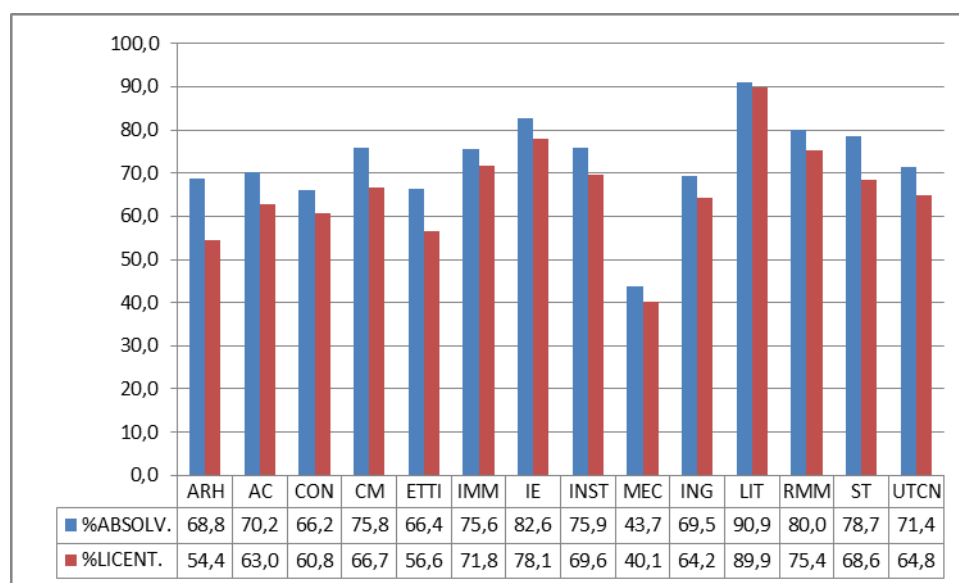

Procentul de absolvenți și licențiați (cu diplomă) din totalul studenților aflați în anul terminal la ciclul de licență

Aceste rezultate au fost obținute prin raportarea la numărul studenților înmatriculați în anii terminali. Ar fi foarte interesant dacă s-ar evalua care este procentul de studenți care

devin absolvenți în 4 ani (6 ani la Arhitectură), respectiv licențiați, având în vedere rezultatele anterioare bazate pe aplicarea Regulamentului ECTS.

SITUATIA SCOLARA A STUDENTILOR (AN TERMINAL) LA CICLUL DE MASTER LA SF.AN UNIV.2013-2014

FACULTATE	STUD.		NR.	LICENȚIATI	%ABSOLV. din stud. sfarsit an	%LICENT.
	INC.AN	SF.AN	ABSOLV.			
AUTOMATICA SI CALCULATOARE	261	224	143	97	63,84	43,3
CONSTRUCTII	344	300	233	190	77,67	63,33
CONSTRUCTII DE MASINI	353	327	248	177	75,84	54,13
ELECTRONICA, TELECOMUNICATII SI TEHNOLOGIA INFORMATIEI	159	127	84	56	66,14	44,09
INGINERIA MATERIALELOR SI MEDIULUI	107	98	81	78	82,65	79,59
INGINERIE ELECTRICA	165	149	98	61	65,77	40,94
INSTALATII	55	49	45	41	91,84	83,67
MECANICA	105	181	136	103	75,14	56,91
INGINERIE	138	112	89	76	79,46	67,86
LITERE	193	186	176	157	94,62	84,41
RESURSE MINERALE SI MEDIU	40	28	24	22	85,71	78,57
STIINTE	165	132	125	113	94,7	85,61
UTCN	2085	1913	1482	1171	77,47	61,21

Analiza similară pentru ciclul de master evidențiază faptul că doar 77,47% din studenții înmatriculați în anii terminali devin absolvenți, adică acumulează la sfârșitul ciclului numărul maxim de credite. În anul universitar 2013-2014, Universitatea Tehnică din Cluj-Napoca a avut 1482 de absolvenți de ciclul II, master.

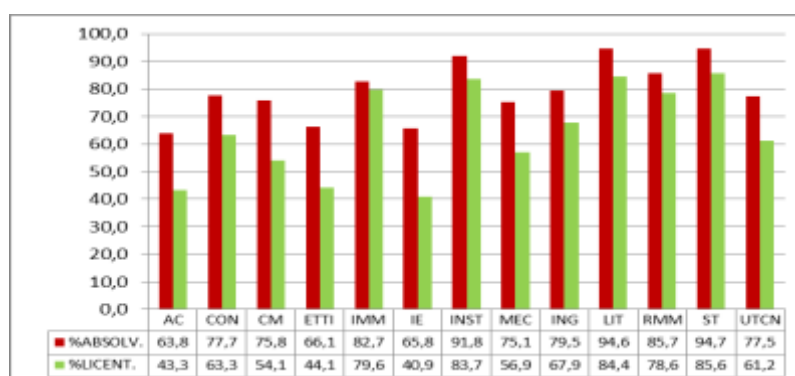

Procentul de absolvenți și licențiați (cu diplomă) din totalul studenților aflați în anul terminal la ciclul de master

Doar 61,21% din studenții înmatriculați în anii terminali devin licențiați, adică își finalizează studiile prin susținerea lucrării de disertație. În anul universitar 2013-2014, Universitatea Tehnică din Cluj-Napoca a avut 1171 de licențiați, ceilalți fiind absolvenți fără disertație.

Facultatea de Automatică și Calculatoare are procentul cel mai mic de absolvenți (63,84%) și procentul cel mai mic de licențiați (43,3%), situație care poate fi pusă pe seama faptului că aceștia sunt angajați și nu sunt interesați să-și finalizeze studiile.

ANEXA 4

NUMAR BURSE SEMESTRUL I 2013-2014 LICENTA

FACULTATEA	AN	PERFOR- MANTA	MERIT	STUDIU	SOCIALA	R.MOLD+ STRAINI	TOTAL BURSE	NR.STUD. BUGET	STUD.BUGET SI TAXA	% BURSE SOCIALE	%BURSE PERF SI MERIT	%BURSE STUDIU	%BURSE DIN TOT STUD.BUGET
ARHITECTURA SI URBANISM	1	0	0	0	4	0	4	87	98	100	0	0	4,6
	2	0	0	25	3	0	28	109	129	10,71	0	89,29	25,69
	3	0	0	45	4	0	49	100	135	8,16	0	91,84	49
	4	0	0	38	4	1	43	82	129	9,3	0	88,37	52,44
	5	0	0	39	2	1	42	68	127	4,76	0	92,86	61,76
	6	0	0	31	1	4	36	72	165	2,78	0	86,11	50
		0	0	178	18	6	202	518	783	8,91	0	88,12	39
AUTOMATICA SI CALCULATOARE	1	0	3	0	42	0	45	483	612	93,33	6,67	0	9,32
	2	7	0	122	18	0	147	538	551	12,24	4,76	82,99	27,32
	3	3	8	106	5	2	124	422	439	4,03	8,87	85,48	29,38
	4	6	5	89	4	1	105	322	425	3,81	10,48	84,76	32,61
		16	16	317	69	3	421	1765	2027	16,39	7,6	75,3	23,85
CONSTRUCTII	1	0	0	0	28	0	28	332	340	100	0	0	8,43
	2	17	0	102	12	1	132	447	476	9,09	12,88	77,27	29,53
	3	10	11	103	5	1	130	383	452	3,85	16,15	79,23	33,94
	4	12	15	107	9	2	145	327	529	6,21	18,62	73,79	44,34
		39	26	312	54	4	435	1489	1797	12,41	14,94	71,72	29,21
CONSTRUCTII DE MASINI	1	0	0	0	47	0	47	525	565	100	0	0	8,95
	2	4	0	68	5	0	77	436	452	6,49	5,19	88,31	17,66
	3	4	7	79	7	0	97	372	397	7,22	11,34	81,44	26,08
	4	1	8	84	4	0	97	296	386	4,12	9,28	86,6	32,77
		9	15	231	63	0	318	1629	1800	19,81	7,55	72,64	19,52
ELECTRONICA, TELECOMUNICATII SI TEHNOLOGIA INFORMATIEI	1	0	0	0	41	0	41	314	380	100	0	0	13,06
	2	5	0	47	20	0	72	288	301	27,78	6,94	65,28	25
	3	1	2	59	3	0	65	224	244	4,62	4,62	90,77	29,02
	4	3	1	29	8	2	43	142	241	18,6	9,3	67,44	30,28
		9	3	135	72	2	221	968	1166	32,58	5,43	61,09	22,83
INGINERIA MATERIALELOR SI MEDIULUI	1	0	0	0	25	0	25	162	163	100	0	0	15,43
	2	0	0	27	2	0	29	96	98	6,9	0	93,1	30,21
	3	2	0	37	1	1	41	103	104	2,44	4,88	90,24	39,81
	4	4	0	17	2	3	26	64	83	7,69	15,38	65,38	40,63
		6	0	81	30	4	121	425	448	24,79	4,96	66,94	28,47
INGINERIE ELECTRICA	1	0	1	0	29	0	30	259	283	96,67	3,33	0	11,58
	2	3	0	55	7	1	66	244	248	10,61	4,55	83,33	27,05
	3	3	2	45	12	2	64	187	195	18,75	7,81	70,31	34,22
	4	4	4	51	5	1	65	164	203	7,69	12,31	78,46	39,63
		10	7	151	53	4	225	854	929	23,56	7,56	67,11	26,35
INSTALATII	1	0	0	0	18	0	18	139	154	100	0	0	12,95
	2	0	0	11	4	0	15	142	144	26,67	0	73,33	10,56
	3	1	1	13	5	0	20	129	139	25	10	65	15,5
	4	2	1	15	1	0	19	78	116	5,26	15,79	78,95	24,36
		3	2	39	28	0	72	488	553	38,89	6,94	54,17	14,75

MECANICA	1	0	0	0	32	0	32	324	367	100	0	0	9,88
	2	2	0	52	3	0	57	336	366	5,26	3,51	91,23	16,96
	3	0	0	23	4	0	27	271	325	14,81	0	85,19	9,96
	4	5	5	32	3	5	50	203	321	6	20	64	24,63
		7	5	107	42	5	166	1134	1379	25,3	7,23	64,46	14,64
INGINERIE	1	0	5	0	4	0	9	165	191	44,44	55,56	0	5,45
	2	0	3	24	3	0	30	159	160	10	10	80	18,87
	3	0	3	19	7	0	29	158	160	24,14	10,34	65,52	18,35
	4	0	5	34	3	0	42	181	219	7,14	11,9	80,95	23,2
		0	16	77	17	0	110	663	730	15,45	14,55	70	16,59
LITERE	1	0	0	0	7	0	7	186	357	100	0	0	3,76
	2	0	14	25	4	0	43	187	286	9,3	32,56	58,14	22,99
	3	1	23	22	2	4	52	178	272	3,85	46,15	42,31	29,21
	4	0	2	3	0	0	5	10	33	0	40	60	50
		1	39	50	13	4	107	561	948	12,15	37,38	46,73	19,07
RESURSE MINERALE SI MEDIU	1	0	0	0	1	0	1	101	116	100	0	0	0,99
	2	0	2	23	5	0	30	112	122	16,67	6,67	76,67	26,79
	3	0	5	22	4	0	31	129	133	12,9	16,13	70,97	24,03
	4	1	6	20	2	0	29	111	121	6,9	24,14	68,97	26,13
		1	13	65	12	0	91	453	492	13,19	15,38	71,43	20,09
STIINTE	1	0	0	0	8	0	8	169	435	100	0	0	4,73
	2	4	0	30	6	0	40	170	302	15	10	75	23,53
	3	2	22	37	3	0	64	189	364	4,69	37,5	57,81	33,86
	4	0	4	17	1	0	22	74	86	4,55	18,18	77,27	29,73
		6	26	84	18	0	134	602	1187	13,43	23,88	62,69	22,26
UTCN	1	0	9	0	286	0	295	3246	4061	96,95	3,05	0	9,09
	2	42	19	611	92	2	766	3264	3635	12,01	7,96	79,77	23,47
	3	27	84	610	62	10	793	2845	3359	7,82	14	76,92	27,87
	4	38	56	536	46	15	691	2054	2892	6,66	13,6	77,57	33,64
	5	0	0	39	2	1	42	68	127	4,76	0	92,86	61,76
	6	0	0	31	1	4	36	72	165	2,78	0	86,11	50
	107	168	1827	489	32	2623	11549	14239	18,64	10,48	69,65	22,71	

NUMAR BURSE SEMESTRUL I 2013-2014 MASTER

FACULTATEA	AN	PERFOR- MANTA	MERIT	STUDIU	SOCIALA	R.MOLD+ STRAINI	TOTAL BURSE	NR.STUD. BUGET	STUD.BUGET SI TAXA	% BURSE SOCIALE	%BURSE PERF SI MERIT	%BURSE STUDIU	%BURSE DIN TOT STUD.BUGET
AUTOMATICA SI CALCULATOARE	1	0	0	0	7	0	7	262	280	100	0	0	2,67
	2	34	0	62	0	0	96	202	231	0	35,42	64,58	47,52
		34	0	62	7	0	103	464	511	6,8	33,01	60,19	22,2
CONSTRUCTII	1	0	0	0	19	0	19	325	332	100	0	0	5,85
	2	94	0	115	10	0	219	270	305	4,57	42,92	52,51	81,11
		94	0	115	29	0	238	595	637	12,18	39,5	48,32	40
CONSTRUCTII DE MASINI	1	0	0	0	20	0	20	335	345	100	0	0	5,97
	2	57	0	148	1	0	206	301	345	0,49	27,67	71,84	68,44
		57	0	148	21	0	226	636	690	9,29	25,22	65,49	35,53

ELECTRONICA, TELECOMUNICATII SI TEHNOLOGIA INFORMATIEI	1	0	0	0	9	0	9	128	133	100	0	0	7,03
	2	10	0	41	0	0	51	102	135	0	19,61	80,39	50
		10	0	41	9	0	60	230	268	15	16,67	68,33	26,09
INGINERIA MATERIALELOR SI MEDIULUI	1	0	0	0	13	0	13	108	112	100	0	0	12,04
	2	13	0	57	0	0	70	96	98	0	18,57	81,43	72,92
		13	0	57	13	0	83	204	210	15,66	15,66	68,67	40,69
INGINERIE ELECTRICA	1	0	0	0	2	0	2	127	128	100	0	0	1,57
	2	5	0	41	0	0	46	113	153	0	10,87	89,13	40,71
		5	0	41	2	0	48	240	281	4,17	10,42	85,42	20
INSTALATII	1	0	0	0	3	0	3	50	50	100	0	0	6
	2	4	0	35	0	0	39	47	49	0	10,26	89,74	82,98
		4	0	35	3	0	42	97	99	7,14	9,52	83,33	43,3
MECANICA	1	0	0	0	5	0	5	179	186	100	0	0	2,79
	2	27	0	80	1	0	108	169	204	0,93	25	74,07	63,91
		27	0	80	6	0	113	348	390	5,31	23,89	70,8	32,47
INGINERIE	1	0	0	0	1	0	1	86	108	100	0	0	1,16
	2	0	27	29	1	0	57	120	138	1,75	47,37	50,88	47,5
		0	27	29	2	0	58	206	246	3,45	46,55	50	28,16
LITERE	1	0	0	0	6	0	6	175	241	100	0	0	3,43
	2	0	0	61	0	0	61	162	193	0	0	100	37,65
		0	0	61	6	0	67	337	434	8,96	0	91,04	19,88
RESURSE MINERALE SI MEDIU	1	0	0	0	0	0	0	38	68	0	0	0	0
	2	1	8	3	0	0	12	40	40	0	75	25	30
		1	8	3	0	0	12	78	108	0	75	25	15,38
STIINTE	1	0	0	0	2	0	2	159	240	100	0	0	1,26
	2	22	0	11	0	0	33	152	165	0	66,67	33,33	21,71
		22	0	11	2	0	35	311	405	5,71	62,86	31,43	11,25
UTCN	1	0	0	0	87	0	87	1972	2223	100	0	0	4,41
	2	267	35	683	13	0	998	1774	2056	1,3	30,26	68,44	56,26
		267	35	683	100	0	1085	3746	4279	9,22	27,83	62,95	28,96

NUMAR BURSE SEMESTRUL II 2013-2014 LICENTA

FACULTATEA	AN	PERFOR- MANTA	MERIT	STUDIU	SOCIALA	R.MOLD+ STRAINI	TOTAL BURSE	NR.STUD. BUGET	STUD.BUGET SI TAXA	% BURSE SOCIALE	%BURSE PERF SI MERIT	%BURSE STUDIU	%BURSE DIN TOT STUD.BUGET
ARHITECTURA SI URBANISM	1	0	0	14	2	0	16	84	93	12,5	0	87,5	19,05
	2	0	1	19	4	0	24	108	120	16,67	4,17	79,17	22,22
	3	0	0	10	7	0	17	100	129	41,18	0	58,82	17
	4	0	0	19	4	1	24	82	124	16,67	0	79,17	29,27
	5	0	0	24	1	1	26	68	125	3,85	0	92,31	38,24
	6	0	3	32	0	4	39	72	160	0	7,69	82,05	54,17
	0	4	118	18	6	146	514	751	12,33	2,74	80,82	28,4	
AUTOMATICA SI CALCULATOARE	1	0	0	124	31	0	155	480	593	20	0	80	32,29
	2	7	6	87	31	0	131	530	541	23,66	9,92	66,41	24,72
	3	3	8	63	14	2	90	422	437	15,56	12,22	70	21,33
	4	6	28	93	5	1	133	322	413	3,76	25,56	69,92	41,3
	16	42	367	81	3	509	1754	1984	15,91	11,39	72,1	29,02	

CONSTRUCTII	1	0	0	46	23	0	69	309	316	33,33	0	66,67	22,33
	2	17	8	33	13	1	72	433	456	18,06	34,72	45,83	16,63
	3	10	11	43	13	1	78	382	438	16,67	26,92	55,13	20,42
	4	12	27	60	11	2	112	327	520	9,82	34,82	53,57	34,25
		39	46	182	60	4	331	1451	1730	18,13	25,68	54,98	22,81
CONSTRUCTII DE MASINI	1	0	0	62	37	0	99	437	464	37,37	0	62,63	22,65
	2	4	8	50	11	0	73	430	437	15,07	16,44	68,49	16,98
	3	4	6	48	12	0	70	369	389	17,14	14,29	68,57	18,97
	4	1	25	72	5	0	103	296	363	4,85	25,24	69,9	34,8
		9	39	232	65	0	345	1532	1653	18,84	13,91	67,25	22,52
ELECTRONICA, TELECOMUNICATII SI TEHNOLOGIA INFORMATIEI	1	0	0	42	26	0	68	273	313	38,24	0	61,76	24,91
	2	5	7	49	24	0	85	274	286	28,24	14,12	57,65	31,02
	3	1	0	13	14	0	28	223	238	50	3,57	46,43	12,56
	4	3	12	28	11	2	56	142	226	19,64	26,79	50	39,44
		9	19	132	75	2	237	912	1063	31,65	11,81	55,7	25,99
INGINERIA MATERIALELOR SI MEDIULUI	1	0	0	30	20	0	50	116	117	40	0	60	43,1
	2	0	0	22	8	0	30	94	95	26,67	0	73,33	31,91
	3	2	0	17	6	1	26	102	103	23,08	7,69	65,38	25,49
	4	4	3	20	2	3	32	64	78	6,25	21,88	62,5	50
		6	3	89	36	4	138	376	393	26,09	6,52	64,49	36,7
INGINERIE ELECTRICA	1	0	1	38	23	0	62	240	261	37,1	1,61	61,29	25,83
	2	3	0	42	14	1	60	242	245	23,33	5	70	24,79
	3	3	9	20	6	2	40	187	194	15	30	50	21,39
	4	4	14	54	4	0	76	164	201	5,26	23,68	71,05	46,34
		10	24	154	47	3	238	833	901	19,75	14,29	64,71	28,57
INSTALATII	1	0	0	8	15	0	23	124	135	65,22	0	34,78	18,55
	2	0	0	11	1	0	12	135	137	8,33	0	91,67	8,89
	3	1	1	10	5	0	17	129	138	29,41	11,76	58,82	13,18
	4	2	3	17	1	0	23	78	112	4,35	21,74	73,91	29,49
		3	4	46	22	0	75	466	522	29,33	9,33	61,33	16,09
MECANICA	1	0	0	44	26	0	70	286	308	37,14	0	62,86	24,48
	2	2	1	12	8	0	23	304	318	34,78	13,04	52,17	7,57
	3	0	4	23	10	0	37	268	305	27,03	10,81	62,16	13,81
	4	5	8	22	6	5	46	203	307	13,04	28,26	47,83	22,66
		7	13	101	50	5	176	1061	1238	28,41	11,36	57,39	16,59
INGINERIE	1	0	0	24	5	0	29	165	191	17,24	0	82,76	17,58
	2	0	6	27	4	0	37	159	160	10,81	16,22	72,97	23,27
	3	0	2	31	4	0	37	158	160	10,81	5,41	83,78	23,42
	4	0	9	33	4	0	46	181	219	8,7	19,57	71,74	25,41
		0	17	115	17	0	149	663	730	11,41	11,41	77,18	22,47
LITERE	1	0	0	30	6	0	36	181	351	16,67	0	83,33	19,89
	2	0	7	29	4	0	40	187	285	10	17,5	72,5	21,39
	3	1	6	20	3	4	34	178	260	8,82	20,59	58,82	19,1
	4	0	2	1	0	0	3	10	28	0	66,67	33,33	30
		1	15	80	13	4	113	556	924	11,5	14,16	70,8	20,32
RESURSE MINERALE SI MEDIU	1	0	0	11	3	0	14	101	116	21,43	0	78,57	13,86
	2	0	3	15	2	0	20	112	122	10	15	75	17,86

	3	0	10	13	4	0	27	129	133	14,81	37,04	48,15	20,93
	4	1	8	17	2	0	28	111	121	7,14	32,14	60,71	25,23
		1	21	56	11	0	89	453	492	12,36	24,72	62,92	19,65
STIINTE	1	0	2	15	7	0	24	168	440	29,17	8,33	62,5	14,29
	2	4	6	13	4	0	27	170	305	14,81	37,04	48,15	15,88
	3	2	20	22	5	0	49	189	366	10,2	44,9	44,9	25,93
	4	0	6	8	1	0	15	74	86	6,67	40	53,33	20,27
		6	34	58	17	0	115	601	1197	14,78	34,78	50,43	19,13
UTCN	1	0	3	488	224	0	715	2964	3698	31,33	0,42	68,25	24,12
	2	42	53	409	128	2	634	3178	3507	20,19	14,98	64,51	19,95
	3	27	77	333	103	10	550	2836	3290	18,73	18,91	60,55	19,39
	4	38	145	444	56	14	697	2054	2798	8,03	26,26	63,7	33,93
	5	0	0	24	1	1	26	68	125	3,85	0	92,31	38,24
	6	0	3	32	0	4	39	72	160	0	7,69	82,05	54,17
	107	281	1730	512	31	2661	11172	13578	19,24	14,58	65,01	23,82	

NUMAR BURSE SEMESTRUL II 2013-2014 MASTER

FACULTATEA	AN	PERFOR- MANTA	MERIT	STUDIU	SOCIALA	R.MOLD+ STRAINI	TOTAL BURSE	NR.STUD. BUGET	STUD.BUGET SI TAXA	% BURSE SOCIALE	%BURSE PERF SI MERIT	%BURSE STUDIU	%BURSE DIN TOT STUD.BUGET
AUTOMATICA SI CALCULATOARE	1	0	50	0	4	0	54	250	262	7,41	92,59	0	21,6
	2	34	7	5	0	0	46	200	224	0	89,13	10,87	23
		34	57	5	4	0	100	450	486	4	91	5	22,22
CONSTRUCTII	1	0	74	0	8	0	82	317	324	9,76	90,24	0	25,87
	2	94	24	5	10	0	133	268	300	7,52	88,72	3,76	49,63
		94	98	5	18	0	215	585	624	8,37	89,3	2,33	36,75
CONSTRUCTII DE MASINI	1	0	63	50	10	0	123	301	306	8,13	51,22	40,65	40,86
	2	57	12	48	1	0	118	300	327	0,85	58,47	40,68	39,33
		57	75	98	11	0	241	601	633	4,56	54,77	40,66	40,1
ELECTRONICA, TELECOMUNICATII SI TEHNOLOGIA INFORMATIEI	1	0	19	41	3	0	63	115	119	4,76	30,16	65,08	54,78
	2	10	9	32	0	0	51	101	127	0	37,25	62,75	50,5
		10	28	73	3	0	114	216	246	2,63	33,33	64,04	52,78
INGINERIA MATERIALELOR SI MEDIULUI	1	0	4	16	9	0	29	98	102	31,03	13,79	55,17	29,59
	2	13	8	8	0	0	29	96	98	0	72,41	27,59	30,21
		13	12	24	9	0	58	194	200	15,52	43,1	41,38	29,9
INGINERIE ELECTRICA	1	0	12	38	0	0	50	122	123	0	24	76	40,98
	2	5	17	27	0	0	49	110	149	0	44,9	55,1	44,55
		5	29	65	0	0	99	232	272	0	34,34	65,66	42,67
INSTALATII	1	0	7	26	0	0	33	50	50	0	21,21	78,79	66
	2	4	7	28	0	0	39	47	49	0	28,21	71,79	82,98
		4	14	54	0	0	72	97	99	0	25	75	74,23
MECANICA	1	0	45	68	1	0	114	173	174	0,88	39,47	59,65	65,9
	2	27	27	36	1	0	91	167	181	1,1	59,34	39,56	54,49
		27	72	104	2	0	205	340	355	0,98	48,29	50,73	60,29
INGINERIE	1	0	0	10	2	0	12	86	108	16,67	0	83,33	13,95
	2	0	0	14	0	0	14	120	138	0	0	100	11,67
		0	0	24	2	0	26	206	246	7,69	0	92,31	12,62

LITERE	1	0	0	0	5	0	5	175	239	100	0	0	2,86
	2	0	0	62	0	0	62	162	194	0	0	100	38,27
		0	0	62	5	0	67	337	433	7,46	0	92,54	19,88
RESURSE MINERALE SI MEDIU	1	0	1	0	1	0	2	38	68	0	0	0	5,26
	2	1	9	0	0	0	10	40	40	0	100	0	25
		1	10	0	1	0	12	78	108	8,33	91,67	0	15,38
STIINTE	1	0	15	1	3	0	19	159	240	15,79	78,95	5,26	11,95
	2	22	5	1	0	0	28	152	165	0	96,43	3,57	18,42
		22	20	2	3	0	47	311	405	6,38	89,36	4,26	15,11
UTCN	1	0	290	250	46	0	586	1884	2115	7,85	49,49	42,66	31,1
	2	267	125	266	12	0	670	1763	1992	1,79	58,51	39,7	38
		267	415	516	58	0	1256	3647	4107	4,62	54,3	41,08	34,44

Conducerea Universității Tehnice din Cluj-Napoca a considerat ca o prioritate permanentă rezolvarea problemelor legate de bursele studenților, cu toate că fondurile alocate pentru burse au avut de suferit. În anul universitar 2013-2014 au fost alocate un număr de 7625 de burse, 3708 în sem. I și 3917 burse în sem.II (la ciclul de licență 5284 de burse, din care 2623 în sem. I și 2661 în sem. II, iar la master au fost alocate 1085 de burse în sem. I și 1256 în sem. II).

Având în vedere regulamentele UTCN, s-au calculat procentele studenților care au beneficiat de burse din totalul studenților bugetari. Pentru ciclul de licență, se poate observa că la nivelul universității, procentul de burse pentru sem.II este mai mare decât pentru sem.I. Acest trend se menține la majoritatea facultăților, cu excepția facultăților de Arhitectură și Urbanism, Construcții, Științe și Resurse Minerale și Mediu, ceea ce se justifică prin faptul că în sem. II pot lua burse și studenții din anul I, după performanțele din sesiunea de iarnă. La nivelul universității, pentru ciclul de licență au fost alocate burse pentru 22,71% din studenții bugetați în sem I și 23,82% în sem.II.

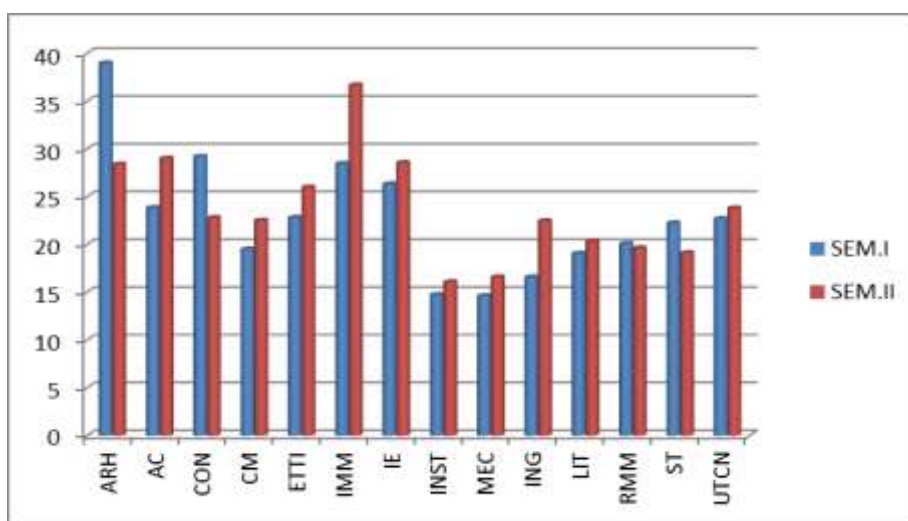

% burse din total studenți bugetați (semestrul 1 și semestrul 2) - Licență

Pe semestrul I, procentul cel mai mare de burse (raportat la numărul studenților bugetați) a fost alocat studenților de la Facultatea de Arhitectură și Urbanism, 39%, iar cel mai mic, studenților Facultății de Mecanică, de 14,64%. Trebuie subliniat faptul că diferențele majore între facultăți în ceea ce privește procentele studenților beneficiari de burse, se regăsesc și în analizele situațiilor școlare la nivelul fiecărei facultăți. Dacă la Facultatea de Arhitectură și Urbanism 61,78% dintre studenți sunt integraliști la finele anului universitar, la Facultatea de Mecanică procentul integraliștilor este de 29,56%.

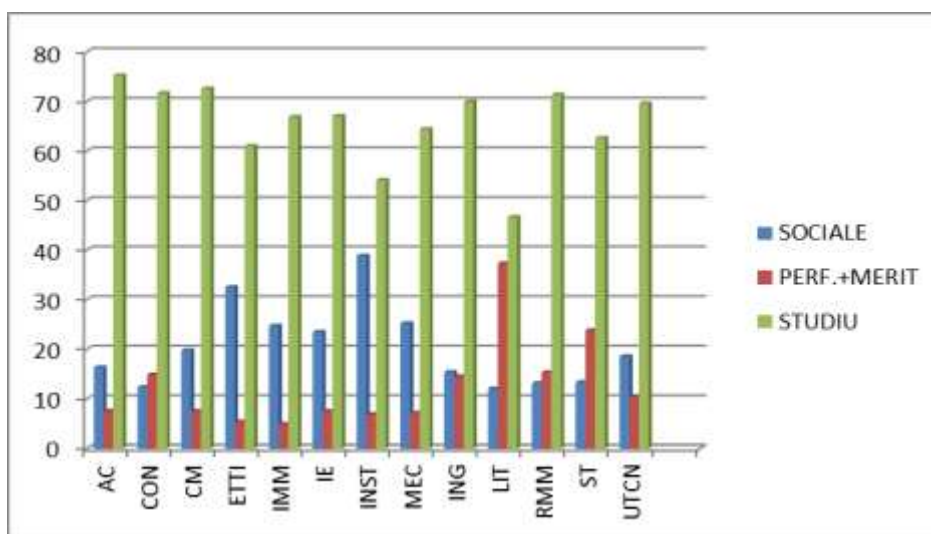

% burse sociale, performanță+merit și studiu din totalul bursele pe facultate (în sem. 1) - Licență

Pentru sem.I al anului universitar 2013-2014 cele mai multe burse au fost cele de studiu, 1827, reprezentând un procent de 69,65%. Bursele de merit (168) și performanță (107), împreună ajung la un procent de 10,48%, iar bursele sociale 489, adică, 18,64%.

Procentul cel mai mare al burselor de studiu a revenit Facultății de Arhitectură și Urbanism, 88,12%, iar cel mai mic, Facultății de Litere, de 46,73%. În schimb, Facultatea de Litere a obținut procentul cel mai mare pentru bursele de performanță și merit, 37,38%, iar cel mai mic, Facultatea de Arhitectură, care nu are nici o bursă de acest gen în semestrul I.

Având în vedere procentul mare al burselor sociale, care se încadrează între 8,91% și 38,89%, Consiliul de Administrație al UTCN a hotărât în anul universitar 2013-2014 să suplimenteze fondurile alocate acestora din veniturile proprii ale universității.

Pentru sem.II al anului universitar 2013-2014 cele mai multe burse au fost cele de studiu, 1730, reprezentând un procent de 65,01%, bursele de merit (281) și performanță (107), împreună ajungând la un procent de 14,58%, iar bursele sociale 512, adică, 19,24%.

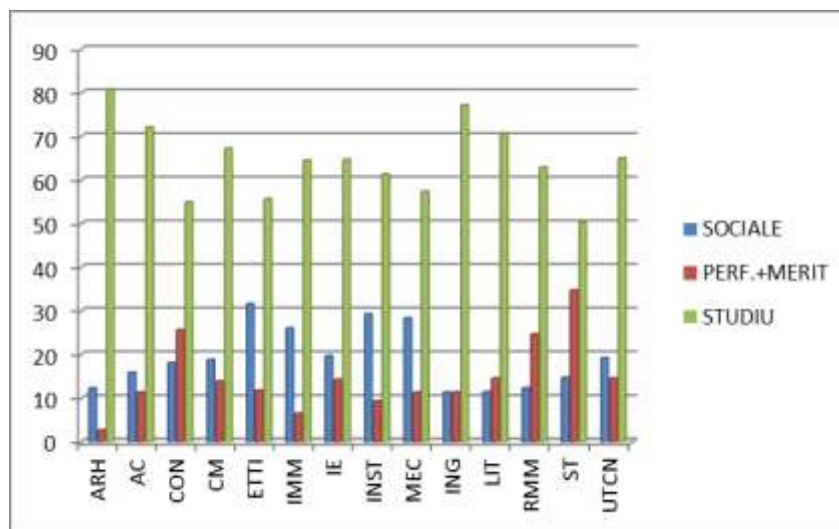

% burse sociale, performanță+merit și studiu din totalul burselor pe facultate (în sem.2) - Licență

Ca și în semestrul I, procentul cel mai mare al burselor de studiu a revenit Facultății de Arhitectură și Urbanism, 80,82%, iar cel mai mic, Facultății de Științe, de 50,43%, care a obținut însă procentul cel mai mare pentru bursele de performanță și merit, 34,78%.

În ce privește bursele sociale, acestea s-au încadrat în semestrul II între 11,41 și 31,65%, în ușoară scădere față de semestrul I.

Față de anii precedenți, când procentul burselor de studiu creștea substanțial în sem.II datorită studenților din anul I (care pot beneficia de burse doar din semestrul II, în funcție de rezultatele obținute în sesiunea de iarnă), în anul universitar 2013-2014 numărul acestora a fost în ușoară scădere, ceea ce denotă rezultate mai slabe obținute după sesiunea de iarnă. În schimb, în semestrul II, a crescut ușor numărul burselor de performanță și de merit, acordate studenților cu rezultate deosebite la învățătură.

În ceea ce privește bursele pentru studenții din ciclul II (master), în anul universitar 2013-2014 au fost alocate un număr de 2341 de burse, din care 1085 în sem. I și 1256 în sem. II. La nivelul universității, repartizarea pe cele două semestre a burselor alocate studenților de la master este mai echilibrată decât în alți ani. Cu toate acestea, la unele facultăți, diferențele între cele două semestre sunt semnificative (la Facultatea de Instalații, 43,3% în semestrul I și 74,23% în semestrul II). La nivelul universității, pe semestrul I au beneficiat de burse 22,71% din studenții bugetați de la ciclul de master, iar pe semestrul II 34,44%.

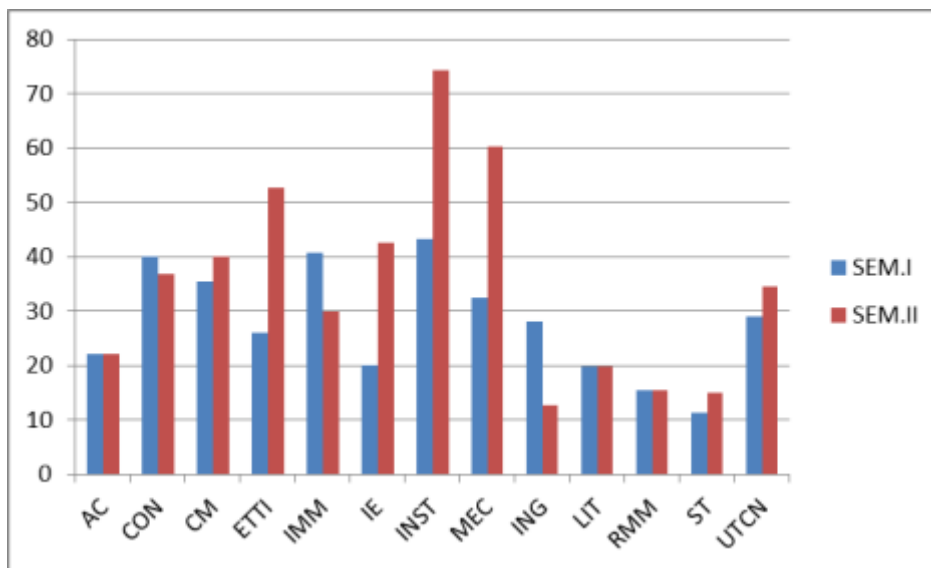

% burse din total studenți bugetați (semestrul 1 și semestrul 2)- Master

În semestrul I al anului universitar 2013-2014 au beneficiat de burse de studiu 683 de studenți, adică 62,95%, repartitia între facultăți fiind foarte diferită, între 25% la Facultatea de Resurse Minerale și Mediu și 91,04% la Facultatea de Litere.

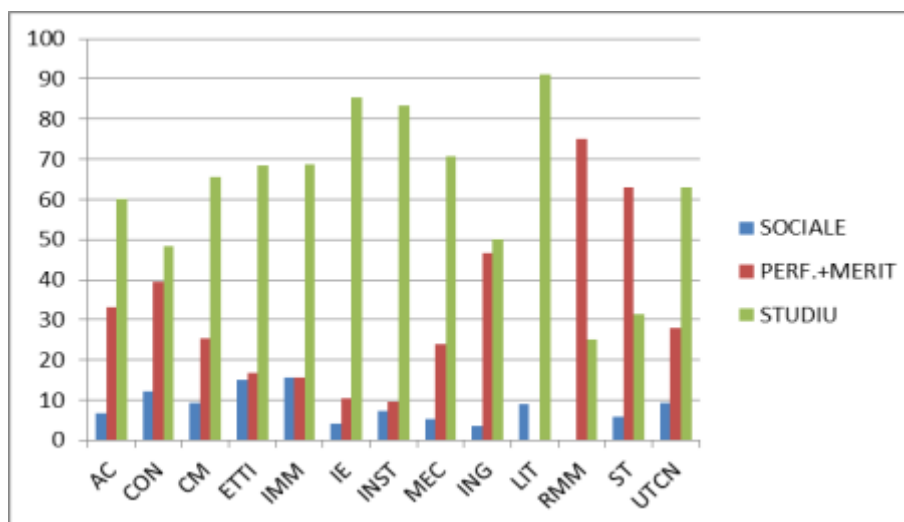

% burse sociale, performanță+merit și studiu din totalul burseelor pe facultate (în sem.1)- Master

Este de subliniat procentul mult mai mic, față de ciclul de licență, al burseelor sociale, care se încadrează între 0 și 15,66%. Acest lucru subliniază încă odată un fapt cunoscut, și anume acela că mulți dintre studenții de la ciclul de master sunt angajați pe perioada studiilor și au venituri care nu-i mai încadrează în condițiile pentru obținerea bursei sociale. În schimb, se remarcă un procent relativ mare al burseelor de performanță și merit, care ajunge până la 75% la Facultatea de Resurse Minerale și Mediu.

Comparând situația pe cele două semestre ale anului universitar 2013-2014, se poate observa repartitia total diferită a burseelor, crescând substanțial numărul burseelor de performanță și merit în detrimentul burseelor de studiu. Dacă în semestrul I, repartitia pe universitate a fost 9,22% burse sociale, 27,83% burse de performanță și merit și 62,95% burse de studiu, în semestrul II aceasta a fost 4,62% burse sociale, 54,3 burse de performanță și merit și 41,08 burse de studiu.

Procentul cel mai mare al burseelor de studiu a revenit Facultății de Litere (92,54%), iar cel mai mic, Facultății de Resurse Minerale și Mediu (0%), aceasta din urmă atribuind însă 91,67% din burse pentru performanță și merit.

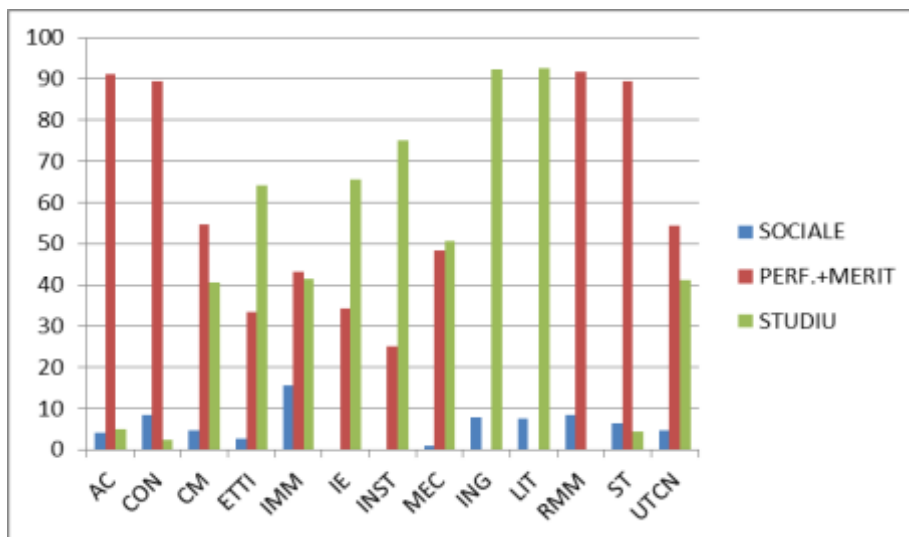

% burse sociale, performanță+merit și studiu din totalul burseelor pe facultate (în sem.2) - Master

Începând cu anul universitar 2014-2015, Regulamentul de burse a fost modificat substanțial, fondurile împărțindându-se pe facultăți, în funcție de numărul de studenți bugetați, ceea ce va duce la situații cu totul diferite în repartitia burseelor.

Lista programelor de studii universitare de licență autorizate să funcționeze provizoriu sau acreditate pentru anul universitar 2014-2015 în cadrul Universității Tehnice Cluj-Napoca, la 25.03.2015

ANEXA 5

Nr. crt.	Facultatea	Domeniul de licență	Specializarea / Programul de studii universitare de licență (locația geografică de desfășurare și limba de predare)	Acreditare (A)/ Autorizare de funcționare provizorie (AP)	Forma de învățământ	Numar de credite de studii transferabile	Număr maxim de studenți care pot fi școlarizați (ARACIS)	Calificativ: încredere/ încredere limitată	Raport CNEEA/ ARACIS Nr./data Data validării în Consiliul ARACIS	Obsevații/ Valabilitate aviz
1.	Facultatea de Arhitectură și Urbanism	Arhitectură	Arhitectură	A	IF	360	100	încredere	S018/96ma/06.02.2009 26.02.2009 S018/593ma/17.10.2014 20.10.2014	19.10.2019
2.	Facultatea de Automatică și Calculatoare	Calculatoare și tehnologia informației	Calculatoare	A	IF	240	150	încredere	29.07.2007 Ev.inst. 5-7.06.2013 6674/29.08.2013	29.08.2018
3.	Facultatea de Automatică și Calculatoare	Calculatoare și tehnologia informației	Calculatoare (în limba engleză)	A	IF	240	120	încredere	S018/34ma/20.02.2012 23.02.2012	23.02.2017
4.	Facultatea de Automatică și Calculatoare	Calculatoare și tehnologia informației	Tehnologia informației	A	IF	240	160	încredere	S018/499ma/25.05.2009 28.05.2009 S018/411ma/30.06.2014 24.07.2014	24.07.2019
5.	Facultatea de Automatică și Calculatoare	Ingineria sistemelor	Automatică și informatică aplicată	A	IF	240	210	încredere	29.07.2007 Ev.inst. 5-7.06.2013 6674/29.08.2013	29.08.2018
6.	Facultatea de Automatică și Calculatoare	Ingineria sistemelor	Automatică și informatică aplicată (în limba engleză)	A	IF	240	60	încredere	S018/424ma/20.06.2011 23.06.2011	23.06.2016
7.	Facultatea de Automatică și Calculatoare	Ingineria sistemelor	Automatică și informatică aplicată (la Satu Mare)	A	IF	240	45	încredere	S018/81a/26.03.2012 29.03.2012	29.03.2017
8.	Facultatea de Construcții	Inginerie civilă	Amenajări și construcții hidrotehnice	AP	IF	240	60	încredere	S018/1341ap/08.12.2008 11.12.2008	11.12.2015
9.	Facultatea de Construcții	Inginerie civilă	Căi ferate, drumuri și poduri	A	IF	240	130	încredere	S081/881ma/19.07.2011 21.07.2011	21.07.2016
10.	Facultatea de Construcții	Inginerie civilă	Construcții civile, industriale și agricole	A	IF	240	200	încredere	29.07.2007 Ev.inst. 5-7.06.2013 6674/29.08.2013	29.08.2018

Nr. crt.	Facultatea	Domeniul de licență	Specializarea / Programul de studii universitare de licență (locația geografică de desfășurare și limba de predare)	Acreditare (A)/ Autorizare de funcționare provizorie (AP)	Forma de învățământ	Numar de credite de studii transferabile	Număr maxim de studenți care pot fi școlarizați (ARACIS)	Calificativ: încredere/ încredere limitată	Raport CNEEA/ ARACIS Nr./data Data validării în Consiliul ARACIS	Obsevații/ Valabilitate aviz
11.	Facultatea de Construcții	Inginerie civilă	Construcții civile, industriale și agricole (în limba engleză)	A	IF	240	50	încredere	S018/7a/18.01.2010 21.01.2010	21.01.2015
12.	Facultatea de Construcții	Inginerie civilă	Construcții civile, industriale și agricole (la Baia Mare)	A	IF	240	50	încredere	map/09.07.2009 schimbare calificativ a/24.06.2010 S018/347a/23.07.2012 26.07.2012	26.07.2017
13.	Facultatea de Construcții	Inginerie civilă	Inginerie urbană și dezvoltare regională	AP	IF	240	60	încredere	S018/1342ap/08.12.2008 11.12.2008	11.12.2015
14.	Facultatea de Construcții	Inginerie geodezică	Măsurători terestre și cadastru	A	IF	240	80	Încredere limitată	2006 eval CNEEA S018/899a/22.07.2013 25.07.2013	Incredere limitata eval. la 2 ani 25.07.2015
15.	Facultatea de Construcții	Inginerie geodezică	Măsurători terestre și cadastru (la Baia Mare)	A	IF	240	50	încredere	retragere ap 09.07.2009 ap/22.07.2010 S018/411a/27.05.2013 30.05.2013	30.05.2018*
16.	Facultatea de Construcții	Inginerie și management	Inginerie economică în construcții	A	IF	240	110 49 60	încredere	S018/792a/29.06.2009 09.07.2009 S018/718ma/15.12.2014 18.12.2014 reanaliză 45/23.02.2015 greșeală materială HC- ARACIS/26.02.2015- modificarea capacității de la 40 la 60	18.12.2019
17.	Facultatea de Construcții de Mașini	Inginerie industrială	Design industrial	A	IF	240	60	încredere	S018/230a/23.03.2009 26.03.2009 S018/470ma/21.07.2014 24.07.2014	24.07.2019
18.	Facultatea de Construcții de Mașini	Inginerie industrială	Mașini-unelte și sisteme de producție NU	A	IF	240	30	Încredere limitată	S018/299ma/25.06.2012 28.06.2012	Încredere limitată eval. la 2 ani 28.06.2014
19.	Facultatea de Construcții de Mașini	Inginerie industrială	Mașini-unelte și sisteme de producție (la Bistrița)	A	IF	240	60	încredere	S018/297a/25.06.2012 28.06.2012	28.06.2017*

Nr. crt.	Facultatea	Domeniul de licență	Specializarea / Programul de studii universitare de licență (locația geografică de desfășurare și limba de predare)	Acreditare (A)/ Autorizare de funcționare provizorie (AP)	Forma de învățământ	Numar de credite de studii transferabile	Număr maxim de studenți care pot fi școlarizați (ARACIS)	Calificativ: încredere/ încredere limitată	Raport CNEEA/ ARACIS Nr./data Data validării în Consiliul ARACIS	Obsevații/ Valabilitate aviz
20.	Facultatea de Construcții de Mașini	Inginerie industrială	Tehnologia construcțiilor de mașini	A	IF	240	90	încredere	S018/298a/25.06.2012 28.06.2012 ENAAE: EUR-ACE lable ARACIS 28.06.2012	28.06.2017
21.	Facultatea de Construcții de Mașini	Inginerie industrială	Tehnologia construcțiilor de mașini (în limba germană)	A	IF	240	40	încredere	S018/1145ma/24.10.2011 27.10.2011	27.10.2016
22.	Facultatea de Construcții de Mașini	Inginerie industrială	Tehnologia construcțiilor de mașini (la Alba Iulia)	A	IF	240	60	încredere	S018/358a/23.07.2012 26.07.2012	26.07.2017
23.	Facultatea de Construcții de Mașini	Inginerie Industrială	Tehnologia construcțiilor de mașini (la Satu Mare)	A	IF	240	60	încredere	S018/359a/23.07.2012 26.07.2012	26.07.2017
24.	Facultatea de Construcții de Mașini	Inginerie industrială	Tehnologia construcțiilor de mașini (la Zalău)	A	IF	240	60	încredere	S018/357a/23.07.2012 26.07.2012	26.07.2017
25.	Facultatea de Construcții de Mașini	Inginerie industrială	Tehnologia construcțiilor de mașini (în limba engleză)	AP	IF	240	60	încredere	S018/423ap/27.05.2013 30.05.2013	termen depunere cerere pt. A: 2 ani de la abs. primei promotii; se informează MEN și ARACIS la absolvirea 1 st promoții 30.05.2019
26.	Facultatea de Construcții de Mașini	Inginerie mecanică	Inginerie mecanică	AP	IF	240	25	încredere	S018/515ap/25.05.2009 28.05.2009	28.05.2015
27.	Facultatea de Construcții de Mașini	Inginerie și management	Inginerie economică industrială	A	IF	240	75	încredere	S018/431ma/29.11.2012 29.11.2012	29.11.2017
28.	Facultatea de Construcții de Mașini	Inginerie și management	Inginerie economică industrială (la Bistrița)	A	IF	240	50	încredere	S018/443a/17.12.2012 20.12.2012	20.12.2017*
29.	Facultatea de Construcții de Mașini	Inginerie și management	Inginerie economică industrială (în limba engleză)	A	IF	240	100	încredere	S018/102ma/09.04.2012 26.04.2012	26.04.2017

Nr. crt.	Facultatea	Domeniul de licență	Specializarea / Programul de studii universitare de licență (locația geografică de desfășurare și limba de predare)	Acreditare (A)/ Autorizare de funcționare provizorie (AP)	Forma de învățământ	Numar de credite de studii transferabile	Număr maxim de studenți care pot fi școlarizați (ARACIS)	Calificativ: încredere/ încredere limitată	Raport CNEEA/ ARACIS Nr./data Data validării în Consiliul ARACIS	Obsevații/ Valabilitate aviz
30.	Facultatea de Construcții de Mașini	Inginerie și management	Inginerie economică industrială (la Alba Iulia)	A	IF	240	50	încredere	S018/13a/28.02.2013 28.02.2013	28.02.2018*
31.	Facultatea de Construcții de Mașini	Inginerie și management	Inginerie economică industrială (la Satu Mare)	A	IF	240	50	încredere	S018/438a/26.11.2012 29.11.2012	29.11.2017*
32.	Facultatea de Construcții de Mașini	Mecatronica și robotică	Robotică	A	IF	240	60	încredere	S018/1089ma/19.09.2009 24.09.2009 Ev.inst. 5-7.06.2013 6674/29.08.2013	29.08.2018
33.	Facultatea de Construcții de Mașini	Mecatronica și robotică	Robotică (în limba engleză)	A	IF	240	60	încredere	S018/268a/25.06.2012 28.06.2012	28.06.2017
34.	Facultatea de Construcții de Mașini	Mecatronica și robotică	Robotică (la Bistrița)	AP	IF	240	30	încredere	S018/1090ap/19.09.2009 24.09.2009	24.09.2015
35.	Facultatea de Electronică, Telecomunicații și Tehnologia Informației	Ingineria electronică și telecomunicații	Electronică aplicată	A	IF	240	120	încredere	29.07.2007 Ev.inst. 5-7.06.2013 6674/29.08.2013	29.08.2018
36.	Facultatea de Electronică, Telecomunicații și Tehnologia Informației	Ingineria electronică și telecomunicații	Electronică aplicată (în limba engleză)	A	IF	240	60	încredere	S018/106a/15.03-2010 18.03.2010	18.03.2015
37.	Facultatea de Electronică, Telecomunicații și Tehnologia Informației	Ingineria electronică și telecomunicații	Tehnologii și sisteme de telecomunicații	A	IF	240	120	încredere	29.07.2007 Ev.inst. 5-7.06.2013 6674/29.08.2013	29.08.2018
38.	Facultatea de Electronică, Telecomunicații și Tehnologia Informației	Ingineria electronică și telecomunicații	Tehnologii și sisteme de telecomunicații (în limba engleză)	A	IF	240	50	încredere	S018/24a/25.01.2010 18.02.2010	18.02.2015
39.	Facultatea de Electronică, Telecomunicații și Tehnologia Informației	Inginerie și management	Inginerie economică în domeniul electric, electronic și energetic.	AP	IF	240	60	încredere	S018/105ap/23.02.2009 26.02.2009	26.02.2015
40.	Facultatea de Inginerie Electrică	Inginerie electrică	Electromecanică	A	IF	240	50	încredere	S018/107ma/15.03.2010 18.03.2010	18.03.2015

Nr. crt.	Facultatea	Domeniul de licență	Specializarea / Programul de studii universitare de licență (locația geografică de desfășurare și limba de predare)	Acreditare (A)/ Autorizare de funcționare provizorie (AP)	Forma de învățământ	Numar de credite de studii transferabile	Număr maxim de studenți care pot fi școlarizați (ARACIS)	Calificativ: încredere/ încredere limitată	Raport CNEEA/ ARACIS Nr./data Data validării în Consiliul ARACIS	Obsevații/ Valabilitate aviz
41.	Facultatea de Inginerie Electrică	Inginerie electrică	Electronică de putere și acționări electrice	A	IF	240	30	încredere	S018/542ma/19.07.2010 22.07.2010	22.07.2015
42.	Facultatea de Inginerie Electrică	Inginerie electrică	Electrotehnică	A	IF	240	60	încredere	29.07.2007 Ev.inst. 5-7.06.2013 6674/29.08.2013	29.08.2018
43.	Facultatea de Inginerie Electrică	Inginerie electrică	Instrumentație și achiziții de date	A	IF	240	60	încredere	S018/375a/27.04.2009 30.04.2009	30.04.2014 vizită 19- 20.02.2015
44.	Facultatea de Inginerie Electrică	Inginerie energetică	Managementul energiei	A	IF	240	75	încredere	29.07.2007 Ev.inst. 5-7.06.2013 6674/29.08.2013	29.08.2018
45.	Facultatea de Inginerie Electrică	Inginerie și management	Inginerie economică în domeniul electric, electronic și energetic	AP	IF	240	75	încredere	S018/500ap/25.05.2009 28.05.2009	28.05.2015
46.	Facultatea de Inginerie Electrică	Științe inginerești aplicate	Inginerie medicală	A	IF	240	45	încredere	S018/438a/20.06.2011 23.06.2011	23.06.2016
47.	Facultatea de Inginerie Electrică	Științe inginerești aplicate	Inginerie medicală (la Bistrița)	AP	IF	240	50	încredere	S018/196ap/21.04.2010 22.04.2010	22.04.2016
48.	Facultatea de Instalații	Ingineria instalațiilor	Instalații pentru construcții	A	IF	240	200	încredere	S018/459ma/20.06.2011 23.06.2011	23.06.2016
49.	Facultatea de Mecanică	Ingineria autovehiculelor	Autovehicule rutiere	A	IF	240	180	încredere	S018/1228ma/19.12.2011 26.01.2012	26.01.2017
50.	Facultatea de Mecanică	Ingineria transporturilor	Ingineria transporturilor și a traficului	AP	IF	240	35	încredere	S018/51ap/14.02.2011 17.02.2011	17.02.2017
51.	Facultatea de Mecanică	Inginerie mecanică	Mașini și instalații pentru agricultură și industrie alimentară (la Alba Iulia)	AP	IF	240	35	încredere	1174n/26.10.2009 29.10.2009 10349ap/14.12.2009 cu vizită la 1 an 17.12.2009 S018/433map/26.11.2012 Schimbare calificativ 29.11.2012	termen depunere cerere pt. A: 2 ani de la abs. primei promoții; se informează MEN și ARACIS la absolvirea 1 st promoții 29.11.2019
52.	Facultatea de Mecanică	Inginerie mecanică	Mașini și instalații pentru agricultură și industrie alimentară	A	IF	240	30	încredere	S018/787ma/13.12.2010 20.12.2010	20.12.2015

Nr. crt.	Facultatea	Domeniul de licență	Specializarea / Programul de studii universitare de licență (locația geografică de desfășurare și limba de predare)	Accreditare (A)/ Autorizare de funcționare provizorie (AP)	Forma de învățământ	Numar de credite de studii transferabile	Număr maxim de studenți care pot fi școlarizați (ARACIS)	Calificativ: încredere/ încredere limitată	Raport CNEEA/ ARACIS Nr./data Data validării în Consiliul ARACIS	Obsevații/ Valabilitate aviz
53.	Facultatea de Mecanică	Inginerie mecanică	Mecanică fină și nanotehnologii	A	IF	240	40	încredere	S018/409ma/21.06.2010 24.06.2010	24.06.2015
54.	Facultatea de Mecanică	Inginerie mecanică	Sisteme și echipamente termice	A	IF	240	70	încredere	S018/1227ma/19.12.2011 26.01.2012	26.01.2017
55.	Facultatea de Mecanică	Inginerie mecanică	Sisteme și echipamente termice (la Alba Iulia)	AP	IF	240	35	încredere	n/26.10.2009 29.10.2009 10348ap/14.12.2009 cu vizită la 1 an 17.12.2009/ S018/432map/26.11.2012 Schimbare calificativ 29.11.2012	termen depunere cerere pt. A: 2 ani de la abs. primei promotii; se informează MEN și ARACIS la absolvirea 1 st promoții 29.11.2019
56.	Facultatea de Mecanică	Mecatronica și robotică	Mecatronica	A	IF	240	75	încredere	S018/751ma/ 22.11.2010 25.11.2010	25.11.2015
57.	Facultatea de Ingineria Materialelor și a Mediului	Ingineria materialelor	Ingineria procesării materialelor	A	IF	240	50	încredere	Evaluare ARACIS nu CNEEA 837ma/03.12.2007 13.12.2007 Ev.inst. 5-7.06.2013 29.08.2013	29.08.2018
58.	Facultatea de Ingineria Materialelor și a Mediului	Ingineria materialelor	Ingineria procesării materialelor (la Zalău)	A	IF	240	60	încredere	S018/349a/23.07.2012 26.07.2012	26.07.2017
59.	Facultatea de Ingineria Materialelor și a Mediului	Ingineria materialelor	Știința materialelor	A	IF	240	60	încredere	S018/350ma/23.07.2012 26.07.2012	26.07.2017
60.	Facultatea de Ingineria Materialelor și a Mediului	Ingineria mediului	Ingineria și protecția mediului în industrie	A	IF	240	75	încredere	S018/229a/23.03.2009 26.03.2009 S018/472ma/21.07.2014 24.07.2014	24.07.2019
61.	Facultatea de Inginerie (CUNBM)	Calculatoare și tehnologia informației	Calculatoare	A	IF	240	50	încredere	S018/267a/25.06.2012 28.06.2012	28.06.2017
62.	Facultatea de Inginerie (CUNBM)	Inginerie electrică	Electromecanică	A	IF	240	50	Încredere limitată	ev.inst. 09.07.2009	Încredere limitată eval. la 2 ani

Nr. crt.	Facultatea	Domeniul de licență	Specializarea / Programul de studii universitare de licență (locația geografică de desfășurare și limba de predare)	Acreditare (A)/ Autorizare de funcționare provizorie (AP)	Forma de învățământ	Numar de credite de studii transferabile	Număr maxim de studenți care pot fi școlarizați (ARACIS)	Calificativ: încredere/ încredere limitată	Raport CNEEA/ ARACIS Nr./data Data validării în Consiliul ARACIS	Obsevații/ Valabilitate aviz
									6361/30.06.2009 S018/405ma/30.06.2014 24.07.2014	24.07.2016
63.	Facultatea de Inginerie (CUNBM)	Ingineria electronică și telecomunicații	Electronică aplicată	A	IF	240	45	încredere	S018/263a/25.06.2012 încredere limitată 28.06.2012 S018/404a/30.06.2014 24.07.2014	24.07.2019
64.	Facultatea de Inginerie (CUNBM)	Inginerie energetică	Ingineria sistemelor electroenergetice	A	IF	240	45	încredere	27.10.2011 Ev.inst. 5-7.06.2013 6674/29.08.2013	29.08.2018
65.	Facultatea de Inginerie (CUNBM)	Inginerie industrială	Tehnologia construcțiilor de mașini	A	IF	240	46	încredere	ev.inst. 09.07.2009 6361/30.06.2009 Ev.inst. 5-7.06.2013 6674/29.08.2013	20.08.2018
66.	Facultatea de Inginerie (CUNBM)	Inginerie mecanică	Echipamente pentru procese industriale	A	IF	240	35	încredere	Schimbare calificativ S016/408a/ 24.06.2010	24.06.2015
67.	Facultatea de Inginerie (CUNBM)	Inginerie și management	Inginerie economică în domeniul mecanic	A	IF	240	60	încredere	S016/262a/ 20.05.2010	20.05.2015
68.	Facultatea de Inginerie (CUNBM)	Ingineria materialelor	Ingineria procesării materialelor FRMM	A	IF	240	25	încredere	873ma/03.12.2007 13.12.2007 S016/406a/ 24.06.2010	24.06.2015
69.	Facultatea de Inginerie (CUNBM)	Ingineria mediului	Ingineria și protecția mediului în industrie FRMM	A	IF	240	53 50	încredere	ev.inst. 09.07.2009 6361/30.06.2009 S018/281ma/20.06.2014 25.06.2014	25.06.2019
70.	Facultatea de Inginerie (CUNBM)	Ingineria mediului	Ingineria valorificării deșeurilor FRMM	A	IF	240	50	încredere	28.05.2007 750/25.06.2013 S018/740a/ 27.06.2013	27.06.2018*
71.	Facultatea de Inginerie (CUNBM)	Mine, petrol și gaze	Inginerie minieră FRMM	A	IF	240	30	încredere	S016/441ma/ 22.07.2010	22.07.2015
72.	Facultatea de Inginerie (CUNBM)	Mine, petrol și gaze	Prepararea substanțelor minerale utile FRMM	A	IF	240	30	încredere	S016/440ma/ 22.07.2010	22.07.2015

Nr. crt.	Facultatea	Domeniul de licență	Specializarea / Programul de studii universitare de licență (locația geografică de desfășurare și limba de predare)	Acreditare (A)/ Autorizare de funcționare provizorie (AP)	Forma de învățământ	Numar de credite de studii transferabile	Număr maxim de studenți care pot fi școlarizați (ARACIS)	Calificativ: încredere/ încredere limitată	Raport CNEEA/ ARACIS Nr./data Data validării în Consiliul ARACIS	Obsevații/ Valabilitate aviz
73.	Facultatea de Inginerie (CUNBM)	Mecatronică și robotică	Robotică	AP	IF	240	27	încredere	S018/401ap/30.06.2014 24.07.2014	NOU
74.	Facultatea de Litere(CUNBM)	Arte vizuale	Arte plastice(pictură)	A	IF	180	26	încredere	a/17.07.2008 Ev.inst. 5-7.06.2013 6674/29.08.2013	29.08.2018
75.	Facultatea de Litere(CUNBM)	Asistență socială	Asistență socială	A	IF	180	80 100	încredere	RC S016/321ma/ 30.04.2009 S018/336ma/24.06.2014 25.06.2014	25.06.2019
76.	Facultatea de Litere(CUNBM)	Filosofie	Filosofie	A	IF	180	35	încredere	13.06.2007 Ev.inst. 5-7.06.2013 6674/29.08.2013	29.08.2018
77.	Facultatea de Litere(CUNBM)	Limbă și literatură	Limbă și literatură română	A	IF	180	50	încredere	S018/235a/19.06.2012 28.06.2012	28.06.2017*
78.	Facultatea de Litere(CUNBM)	Limbă și literatură	Limbă și literatură română- O limbă și literatură modernă (engleză,franceză)	A	IF	180	80	încredere	ev.inst. 09.07.2009 6361/30.06.2009 S018/413ma/17.07.2014 24.07.2014	23.07.2019
79.	Facultatea de Litere(CUNBM)	Limbi moderne aplicate	Limbi moderne aplicate	A	IF	180	50	încredere	S018/234ma/19.06.2012 28.06.2012	28.06.2017
80.	Facultatea de Litere(CUNBM)	Studii culturale	Etnologie	A	IF	180	30	încredere	ev.inst. 09.07.2009 6361/30.06.2009 S018/423ma/17.07.2014 24.07.2014	23.07.2019
81.	Facultatea de Litere(CUNBM)	Științe ale comunicării	Jurnalism	A	IF	180	75	încredere	02.07.2007 Ev.inst. 5-7.06.2013 6674/29.08.2013	29.08.2018
82.	Facultatea de Litere(CUNBM)	Științe ale educației	Pedagogia învățământului primar și preșcolar	AP	IF	180	40	încredere	S018/218ap/28.05.2012 31.05.2012	termen depunere cerere pt. A: 2 ani de la abs. primei promotii; se informează MEN și ARACIS la absolvirea 1 st promoții 31.05.2017

Nr. crt.	Facultatea	Domeniul de licență	Specializarea / Programul de studii universitare de licență (locația geografică de desfășurare și limba de predare)	Acreditare (A)/ Autorizare de funcționare provizorie (AP)	Forma de învățământ	Numar de credite de studii transferabile	Număr maxim de studenți care pot fi școlarizați (ARACIS)	Calificativ: încredere/ încredere limitată	Raport CNEEA/ ARACIS Nr./data Data validării în Consiliul ARACIS	Obsevații/ Valabilitate aviz
83.	Facultatea de Litere(CUNBM)	Teologie	Teologie ortodoxă didactică	A	IF	180	25	încredere	ev.inst. 09.07.2009 6361/30.06.2009 S018/232ma/19.06.2014 25.06.2014	25.06..2019
84.	Facultatea de Litere(CUNBM)	Teologie	Teologie ortodoxă pastorală	A	IF	240	50	încredere	S018/111ma/24.04.2012 26.04.2012	26.04.2017
85.	Facultatea de științe(CUNBM)	Administrarea afacerilor	Economia firmei	A	IF	180	100	încredere	S016/312ma/ 10.06.2010	10.06.2015
86.	Facultatea de științe(CUNBM)	Biologie	Biologie	A	IF	180	20 40	încredere	ev.inst. 09.07.2009 6361/30.06.2009 S018/262ma/20.06.2014 25.06.2014	25.06.2019
87.	Facultatea de științe(CUNBM)	Chimie	Chimie	A	IF	180	25	încredere	ev.inst. 09.07.2009 6361/30.06.2009 Ev.inst. 5-7.06.2013 6674/29.08.2013	29.08.2018
88.	Facultatea de științe(CUNBM)	Cibernetică,statistică și informatică economică	Informatică economică	A	IF	180	50 75	încredere	6537/20.10.2008 S016/115ap/ 29.09.2008 S018/28a/19.02.2015 26.02.2015	
89.	Facultatea de științe(CUNBM)	Informatică	Informatică	A	IF	180	75	încredere	26.03.2009 Ev.inst. 5-7.06.2013 6674/29.08.2013	29.08.2018
90.	Facultatea de științe(CUNBM)	Ingineria produselor alimentare	Controlul și expertiza produselor alimentare	A	IF	240	25	încredere	S016/163a/ 21.04.2011	21.04.2016
91.	Facultatea de științe(CUNBM)	Ingineria produselor alimentare	Ingineria produselor alimentare	A	IF	240	60	încredere	S018/265ma/25.06.2012 28.06.2012	28.06.2017
92.	Facultatea de științe(CUNBM)	Management	Management	A	IF	180	100	încredere	S016/798ma/ 20.12.2010	20.12.2015
93.	Facultatea de științe(CUNBM)	Management	Management	AP	IFR	180	100	încredere	7568/11.12.2008 S016/1350ap/ 11.12.2008	an univ.2013-2014 plătit, deus dosar pt.A
94.	Facultatea de științe(CUNBM)	Fizică	Fizică	A	IF	180	40	încredere	RC S016/449ma/08.05.2009 28.05.2009 S018/51ma/25.02.2015 26.02.2015	

Nr. crt.	Facultatea	Domeniul de licență	Specializarea / Programul de studii universitare de licență (locația geografică de desfășurare și limba de predare)	Acreditare (A)/ Autorizare de funcționare provizorie (AP)	Forma de învățământ	Numar de credite de studii transferabile	Număr maxim de studenți care pot fi școlarizați (ARACIS)	Calificativ: încredere/ încredere limitată	Raport CNEEA/ ARACIS Nr./data Data validării în Consiliul ARACIS	Obsevații/ Valabilitate aviz
95.	Facultatea de științe(CUNBM)	Matematică	Matematică informatică	A	IF	180	16 40	încredere	ev.inst. 09.07.2009 6361/30.06.2009 S018/263ma/20.06.2014 25.06.2014	25.06.2019
96.	Facultatea de științe(CUNBM)	Matematică	Matematică NU	A	IF	180	14	încredere	ev.inst. 09.07.2009 6361/30.06.2009	09.07.2014
97.	Facultatea de științe(CUNBM)	Știința mediului	Știința mediului FRMM	A	IF	180	40	încredere	23.04.2007 map 25.06.2009 S018/582a/20.06.2013 Schimbare calificativ 27.06.2013	27.06.2018*

*valabilitate 5 ani de la data apariției primei HG pt. aprobarea structurii instituțiilor de învăț. sup. în care prg. este în structura UTCN cu statut acreditat. Cererea de eval. per. se va depune cu cel mult 3 luni înainte de expirarea termenului de valabilitate al avizului ARACIS.

Ultima actualizare: 17.09.2013; 31.10.2013; 02.12.2013; 23.04.2014; 17.05.2014; 30.06.2014; 31.07.2014; 09.09.2014; 03.11.2014; 06.01.2015;27.02.2015

HG 580/09.07.2014 publicat în M.Of. 527/16.07.2014



Datele din câmpurile astfel marcate nu sunt cuprinse în HG 1071/26.11.2014 = modif. și completare la HG 580/09.07.2014

**Lista programelor de studii universitare de master acreditate din cadrul Universității Tehnice
din Cluj-Napoca pentru anul universitar 2014-2015, cu valabilitatea avizului ARACIS la 25.03.2015**

ANEXA 6

Nr. crt.	Facultatea	Domeniul de master	Specializarea / Programul de studii universitare de master (locația geografică de desfășurare și limba de predare)	Acreditare (A)/ Autorizare de funcționare provizorie (AP)	Forma de învățământ	Numar de credite de studii transferabile	Număr maxim de studenți care pot fi școlarizați (ARACIS)	Calificativ: încredere / încredere limitată	Raport ARACIS Nr./data Data validare în Cons.ARACIS	Observații/ Valabilitate aviz
1.	Facultatea de Automatică și Calculatoare	Calculatoare și tehnologia informației	Complemente de știința calculatoarelor	A	IF	120	50	încredere	S018/812a/18.07.2011 21.07.2011	21.07.2016 eval. dom. 2016**
2.	Facultatea de Automatică și Calculatoare	Calculatoare și tehnologia informației	Ingineria calculatoarelor	A	IF	120	50	încredere	S018/811a/18.07.2011 21.07.2011	21.07.2016 eval. dom. 2016**
3.	Facultatea de Automatică și Calculatoare	Calculatoare și tehnologia informației	Inginerie software	A	IF	120	50	încredere	S018/810a/18.07.2011 21.07.2011	21.07.2016 eval. dom. 2016**
4.	Facultatea de Automatică și Calculatoare	Calculatoare și tehnologia informației	Inteligență și viziune artificială	A	IF	120	50	încredere	S018/807a/18.07.2011 21.07.2011	21.07.2016 eval. dom. 2016**
5.	Facultatea de Automatică și Calculatoare	Calculatoare și tehnologia informației	Rețele de comunicații și sisteme distribuite	A	IF	120	50	încredere	S018/808/18.07.2011 21.07.2011	21.07.2016 eval. dom. 2016**
6.	Facultatea de Automatică și Calculatoare	Calculatoare și tehnologia informației	Tehnologia informației în economie	A	IF	120	50	încredere	S018/809a/18.07.2011 21.07.2011	21.07.2016 eval. dom. 2016**
7.	Facultatea de Automatică și Calculatoare	Ingineria sistemelor	Controlul avansat al proceselor	A	IF	120	45	încredere	S018/423a/20.06.2011 23.06.2011	23.06.2016 eval. dom. 2016**
8.	Facultatea de Automatică și Calculatoare	Ingineria sistemelor	Informatică aplicată	A	IF	120	45	încredere	S018/409a/20.06.2011 23.06.2011	23.06.2016 eval. dom. 2016**
9.	Facultatea de Automatică și Calculatoare	Ingineria sistemelor	Informatică aplicată în ingineria sistemelor complexe	A	IF	120	45	încredere	S018/410/20.06.2011 23.06.2011	23.06.2016 eval. dom. 2016**
10.	Facultatea de Automatică și Calculatoare	Ingineria sistemelor	Ingineria conducerii avansate a fabricației	A	IF	120	30	încredere	S018/408a/20.06.2011 23.06.2011	23.06.2016 eval. dom. 2016**
11.	Facultatea de Construcții	Inginerie civilă și instalații	„ECO” Infrastructuri pentru transporturi și lucrări de artă	A	IF	120	30	încredere	S018/460a/21.06.2011 23.06.2011	23.06.2016 eval. dom. 2016**

Nr. crt.	Facultatea	Domeniul de master	Specializarea / Programul de studii universitare de master (locația geografică de desfășurare și limba de predare)	Acreditare (A)/ Autorizare de funcționare provizorie (AP)	Forma de învățământ	Numar de credite de studii transferabile	Număr maxim de studenți care pot fi școlarizați (ARACIS)	Calificativ: încredere / încredere limitată	Raport ARACIS Nr./data Data validare în Cons.ARACIS	Observații/ Valabilitate aviz
12.	Facultatea de Construcții	Inginerie civilă și instalații	Ingineria infrastructurii transporturilor	A	IF	120	50	încredere	S018/461a/21.06.2011 23.06.2011	23.06.2016 eval. dom. 2016**
13.	Facultatea de Construcții	Inginerie civilă și instalații	Inginerie structurală	A	IF	120	50	încredere	S018/444a/15.07.2011 22.07.2010	22.07.2015 eval. dom. 2016**
14.	Facultatea de Construcții	Inginerie civilă și instalații	Construcții durabile din beton	A	IF	120	35	încredere	S018/870a/19.07.2011 21.07.2011	21.07.2016 eval. dom. 2016**
15.	Facultatea de Construcții	Inginerie civilă și instalații	Inginerie geotehnică	A	IF	120	40	încredere	S018/880a/19.07.2011 21.07.2011	21.07.2016 eval. dom. 2016**
16.	Facultatea de Construcții	Inginerie civilă și instalații	Patologia și reabilitarea construcțiilor	A	IF	120	50	încredere	S018/879a/19.07.2011 21.07.2011	21.07.2016 eval. dom. 2016**
17.	Facultatea de Construcții	Inginerie civilă și instalații	Ingineria tehnologiilor speciale în construcții	A	IF	120	30	încredere	A cu schimbare domeniu și denumire S018/872a/19.07.2011 21.07.2011	21.07.2016 eval. dom. 2016**
18.	Facultatea de Construcții	Inginerie civilă și instalații	Proiectarea avansată a structurilor din lemn și metal (Baia Mare - FRMM)	A	IF	120	30	încredere limitată	S018/412a/27.05.2013 30.05.2013	încr.lim. ev.1 an 30.05.2014 eval. dom. 2016**
19.	Facultatea de Construcții	Inginerie și management	Managementul proiectelor și evaluarea proprietății	A	IF	120	30	încredere	S018/873a/19.07.2011 21.07.2011	21.07.2016 eval. dom. 2016**
20.	Facultatea de Construcții de Mașini	Inginerie și management	Antreprenariat	A	IF	120	50	încredere	S018/39a/14.02.2011 17.02.2011	17.02.2016 eval. dom. 2016**
21.	Facultatea de Construcții de Mașini	Inginerie și management	Evaluarea proprietății	A	IF	120	50	încredere	S018/41a/14.02.2011 17.03.2011	17.03.2016 eval. dom. 2016**
22.	Facultatea de Construcții de Mașini	Inginerie și management	Ingineria și managementul întreprinderii sustenabile 0 locuri	A	IF	120	25	încredere	S018/38a/14.02.2011 17.02.2011	17.02.2016 eval. dom. 2016**
23.	Facultatea de Construcții de Mașini	Inginerie și management	Managementul sistemelor logistice	A	IF	120	50	încredere	S018/42a/14.02.2011 17.02.2011	17.02.2016 eval. dom. 2016**
24.	Facultatea de Construcții de Mașini	Inginerie și management	Management și inginerie în afaceri	A	IF	120	50	încredere	S018/40a/14.02.2011 17.02.2011	17.02.2016 eval. dom. 2016**

Nr. crt.	Facultatea	Domeniul de master	Specializarea / Programul de studii universitare de master (locația geografică de desfășurare și limba de predare)	Acreditare (A)/ Autorizare de funcționare provizorie (AP)	Forma de învățământ	Numar de credite de studii transferabile	Număr maxim de studenți care pot fi școlarizați (ARACIS)	Calificativ: încredere / încredere limitată	Raport ARACIS Nr./data Data validare în Cons.ARACIS	Observații/ Valabilitate aviz
25.	Facultatea de Construcții de Mașini	Inginerie industrială	Design industrial	A	IF	120	50	încredere	S018/107a/14.03.2011 17.03.2011	17.03.2016 eval. dom. 2016**
26.	Facultatea de Construcții de Mașini	Inginerie industrială	Ingineria și managementul resurselor tehnologice în industrie	A	IF	120	35	încredere	A cu schimbare denumire S018/868a/19.07.2011 21.07.2011	21.07.2016 eval. dom. 2016**
27.	Facultatea de Construcții de Mașini	Inginerie industrială	Ingineria și managementul resurselor tehnologice în industrie (Satu Mare)	ÎDA	IF	120	0		S018/50a/23.02.2015 26.02.2015	încadrare în domeniu acreditat
28.	Facultatea de Construcții de Mașini	Inginerie industrială	Inginerie virtuală și fabricație competitivă	A	IF	120	30	încredere	S018/341a/23.05.2011 01.06.2011	01.06.2016 eval. dom. 2016**
29.	Facultatea de Construcții de Mașini	Inginerie industrială	Inginerie virtuală și fabricație competitivă (engleză)/Virtual engineering for competitive manufacturing	A	IF	120	30	încredere	S018/340a/23.05.2011 01.06.2011	01.06.2016 eval. dom. 2016**
30.	Facultatea de Construcții de Mașini	Inginerie industrială	Inginerie virtuală și fabricație competitivă (Zalău)	ÎDA	IF	120	0		S018/48a/23.02.2015 26.02.2015	încadrare în domeniu acreditat
31.	Facultatea de Construcții de Mașini	Inginerie industrială	Managementul și ingineria calității	A	IF	120	50	încredere	S018/44a/14.02.2011 17.02.2011	17.02.2016 eval. dom. 2016**
32.	Facultatea de Construcții de Mașini	Inginerie industrială	Managementul și ingineria calității (Bistrița) Inginerie și managementul calității (Bistrița) – în HCA	ÎDA	IF	120	0		S018/47a/23.02.2015 26.02.2015	încadrare în domeniu acreditat cu schimbare denumire
33.	Facultatea de Construcții de Mașini	Inginerie industrială	Procese de producție inovative și management tehnologic 0 locuri	A	IF	120	30	încredere	S018/334a/23.05.2011 01.06.2011	01.06.2016 eval. dom. 2016**
34.	Facultatea de Construcții de Mașini	Inginerie industrială	Procese de producție inovative și management tehnologic	A	IF	120	30	încredere	S018/333a/23.05.2011 01.06.2011	01.06.2016 eval. dom. 2016**

Nr. crt.	Facultatea	Domeniul de master	Specializarea / Programul de studii universitare de master (locația geografică de desfășurare și limba de predare)	Acreditare (A)/ Autorizare de funcționare provizorie (AP)	Forma de învățământ	Numar de credite de studii transferabile	Număr maxim de studenți care pot fi școlarizați (ARACIS)	Calificativ: încredere / încredere limitată	Raport ARACIS Nr./data Data validare în Cons.ARACIS	Observații/ Valabilitate aviz
			(germană)/Innovative Produktionsprozesse und Technologie-Management							
35.	Facultatea de Construcții de Mașini	Inginerie industrială	Proiectare asistată de calculator a sistemelor de fabricație	A	IF	120	50	încredere	S018/106a/14.03.2011 17.03.2011	17.03.2016 eval. dom. 2016**
36.	Facultatea de Construcții de Mașini	Inginerie industrială	Tehnologii avansate de fabricație	A	IF	120	50	încredere	S018/467a/21.06.2011 23.06.2011	23.06.2016 eval. dom. 2016**
37.	Facultatea de Construcții de Mașini	Inginerie industrială	Tehnologii avansate de fabricație (Alba Iulia)	ÎDA	IF	120	0		S018/49a/26.02.2015 26.02.2015	încadrare în domeniu acreditat
38.	Facultatea de Construcții de Mașini	Mecatronica și robotică	Robotică	A	IF	120	45	încredere	S018/326a/23.05.2011 01.06.2011	01.06.2016 eval. dom. 2016**
39.	Facultatea de Construcții de Mașini	Mecatronica și robotică	Robotică (engleză)	A	IF	120	45	încredere	S018/327a/23.05.2011 01.06.2011	01.06.2016 eval. dom. 2016**
40.	Facultatea de Construcții de Mașini	Mecatronica și robotică	Robotică (Bistrița)	ÎDA	IF	120	0		S018/14a/16.02.2015 26.02.2015	încadrare în domeniu acreditat
41.	Facultatea de Electronică, Telecomunicații și Tehnologia Informației	Inginerie electronică și telecomunicații	Circuite și sisteme integrate	A	IF	120	32	încredere	S018/433a/20.06.2011 23.06.2011	23.06.2016 eval. dom. 2016**
42.	Facultatea de Electronică, Telecomunicații și Tehnologia Informației	Inginerie electronică și telecomunicații	Inginerie electronică	A	IF	120	32	încredere	S018/431a/20.06.2011 23.06.2011	23.06.2016 eval. dom. 2016**
43.	Facultatea de Electronică, Telecomunicații și Tehnologia Informației	Inginerie electronică și telecomunicații	Prelucrarea semnalelor și imaginilor (franceză)/ Traitement du signal et des images	A	IF	120	32	încredere	S018/430a/20.06.2011 23.06.2011	23.06.2016 eval. dom. 2016**

Nr. crt.	Facultatea	Domeniul de master	Specializarea / Programul de studii universitare de master (locația geografică de desfășurare și limba de predare)	Acreditare (A)/ Autorizare de funcționare provizorie (AP)	Forma de învățământ	Numar de credite de studii transferabile	Număr maxim de studenți care pot fi școlarizați (ARACIS)	Calificativ: încredere / încredere limitată	Raport ARACIS Nr./data Data validare în Cons.ARACIS	Observații/ Valabilitate aviz
44.	Facultatea de Electronică, Telecomunicații și Tehnologia Informației	Inginerie electronică și telecomunicații	Sisteme integrate de comunicații cu aplicații speciale	A	IF	120	32	încredere	S018/432a/20.06.2011 23.06.2011	23.06.2016 eval. dom. 2016**
45.	Facultatea de Electronică, Telecomunicații și Tehnologia Informației	Inginerie electronică și telecomunicații	Tehnologii multimedia	A	IF	120	32	încredere	S018/435a/20.06.2011 23.06.2011	23.06.2016 eval. dom. 2016**
46.	Facultatea de Electronică, Telecomunicații și Tehnologia Informației	Inginerie electronică și telecomunicații	Telecomunicații	A	IF	120	32	încredere	S018/434a/20.06.2011 23.06.2011	23.06.2016 eval. dom. 2016**
47.	Facultatea de Electronică, Telecomunicații și Tehnologia Informației	Inginerie electronică și telecomunicații	Tehnologii, sisteme și aplicații pentru eActivități	ÎDA	IF	120	0		S018/444a/21.07.2014 24.07.2014	încadrare în domeniu acreditat
48.	Facultatea de Inginerie Electrică	Inginerie electrică	Sisteme de monitorizare și control în inginerie electrică	A	IF	120	30	încredere	S018/415a/20.06.2011 23.06.2011	23.06.2016 eval. dom. 2016**
49.	Facultatea de Inginerie Electrică	Inginerie electrică	Sisteme și structuri electrice avansate	A	IF	120	35	încredere	S018/421a/20.06.2011 23.06.2011	23.06.2016 eval. dom. 2016**
50.	Facultatea de Inginerie Electrică	Inginerie electrică	Tehnici moderne de proiectare asistată de calculator în ingineria electrică	A	IF	120	35	încredere	S018/420a/20.06.2011 23.06.2011	23.06.2016 eval. dom. 2016**
51.	Facultatea de Inginerie Electrică	Științe ingineresti aplicate în medicină	Științe ingineresti aplicate în medicină	A	IF	120	30	încredere	S018/411a/20.06.2011 23.06.2011	23.06.2016 eval. dom. 2016**
52.	Facultatea de Inginerie Electrică	Inginerie energetică	Managementul sistemelor electroenergetice moderne	A	IF	120	50	încredere	S018/416a/20.06.2011 23.06.2011	23.06.2016 eval. dom. 2015**

Nr. crt.	Facultatea	Domeniul de master	Specializarea / Programul de studii universitare de master (locația geografică de desfășurare și limba de predare)	Acreditare (A)/ Autorizare de funcționare provizorie (AP)	Forma de învățământ	Numar de credite de studii transferabile	Număr maxim de studenți care pot fi școlarizați (ARACIS)	Calificativ: încredere / încredere limitată	Raport ARACIS Nr./data Data validare în Cons.ARACIS	Observații/ Valabilitate aviz
53.	Facultatea de Instalații	Inginerie civilă și instalații	Ingineria instalațiilor	A	IF	120	50	încredere	S018/336a/23.05.2011 01.06.2011	01.06.2016 eval.dom. 2016**
54.	Facultatea de Mecanică	Ingineria autovehiculelor	Automobilul și mediul	A	IF	120	50	încredere	S018/657a/27.09.2010 30.09.2010	30.09.2015 eval.dom. 2015**
55.	Facultatea de Mecanică	Ingineria autovehiculelor	Logistica transporturilor rutiere	A	IF	120	35	încredere	S018/658a/27.09.2010 30.09.2010	30.09.2015 eval.dom. 2015**
56.	Facultatea de Mecanică	Inginerie mecanică	Energii regenerabile	A	IF	120	35	încredere	S018/476a/20.06.2011 23.06.2011	23.06.2016 eval.dom. 2016**
57.	Facultatea de Mecanică	Inginerie mecanică	Ingineria biosistemelor în agricultură și industrie alimentară	A	IF	120	30	încredere	A cu schimbare denumire S018/479a/20.06.2011 23.06.2011	23.06.2016 eval.dom. 2016**
58.	Facultatea de Mecanică	Inginerie mecanică	Inginerie de precizie și managementul calității	A	IF	120	30	încredere	S018/869a/19.07.2011 21.07.2011	23.06.2016 eval.dom. 2016**
59.	Facultatea de Mecanică	Inginerie mecanică	Managementul energiei termice	A	IF	120	35	încredere	S018/475a/20.06.2011 23.06.2011	23.06.2016 eval.dom. 2016**
60.	Facultatea de Mecanică	Mecatronică și robotică	Ingineria sistemelor mecatronice	A	IF	120	30	încredere	S018/422a/20.06.2011 23.06.2011	23.06.2016 eval.dom. 2016**
61.	Facultatea de Ingineria Materialelor și a Mediului	Ingineria materialelor	Ingineria și managementul procesării avansate a materialelor	A	IF	120	30	încredere	S018/466a/20.06.2011 23.06.2011	23.06.2016 eval.dom. 2017**
62.	Facultatea de Ingineria Materialelor și a Mediului	Ingineria materialelor	Materiale, micro- și nanotehnologii	A	IF	120	50	încredere	S018/43a/17.02.2011 17.02.2011	23.06.2016 eval.dom. 2017**
63.	Facultatea de Ingineria Materialelor și a Mediului	Ingineria materialelor	Metalurgia pulberilor și materiale avansate	A	IF	120	50	încredere	S018/464a/20.06.2011 23.06.2011	23.06.2016 eval.dom. 2017**
64.	Facultatea de Ingineria Materialelor și a Mediului	Ingineria materialelor	Sudarea și asigurarea calității materialelor 0 locuri	A	IF	120	30	încredere	S018/465a/20.06.2011 23.06.2011	23.06.2016 eval.dom. 2017**
65.	Facultatea de Ingineria Materialelor și a Mediului	Ingineria materialelor	Sudarea și asigurarea calității materialelor (la Bistrița)	A	IF	120	0	încredere	S018/291a/20.06.2014 24.06.2014	încadrare în domeniu

Nr. crt.	Facultatea	Domeniul de master	Specializarea / Programul de studii universitare de master (locația geografică de desfășurare și limba de predare)	Acreditare (A)/ Autorizare de funcționare provizorie (AP)	Forma de învățământ	Numar de credite de studii transferabile	Număr maxim de studenți care pot fi școlarizați (ARACIS)	Calificativ: încredere / încredere limitată	Raport ARACIS Nr./data Data validare în Cons.ARACIS	Observații/ Valabilitate aviz
66.	Facultatea de Ingineria Materialelor și a Mediului	Ingineria mediului	Dezvoltarea durabilă și protecția mediului	A	IF	120	25	încredere	S018/105a/14.03.2011 17.03.2011	17.03.2016 eval. dom. 2017**
67.	Facultatea de Ingineria Materialelor și a Mediului	Ingineria mediului	Managementul integrat al resurselor naturale și al deșeurilor	A	IF	120	30	încredere	S018/468a/20.06.2011 23.06.2011	23.06.2016 eval. dom. 2017**
68.	Facultatea de Ingineria Materialelor și a Mediului	Ingineria mediului	Procedee avansate în protecția mediului	A	IF	120	35	încredere	S018/469a/2006.2011 23.06.2011	23.06.2016 eval. dom. 2017**
69.	Facultatea de Ingineria Materialelor și a Mediului	Ingineria mediului	Antreprenoriatul dezvoltării durabile	A	IF	120	50	încredere	S018/1224a/19.12.2011 26.01.2012	26.01.2017 eval.dom. 2017**
70.	Facultatea de Ingineria Materialelor și a Mediului	Ingineria mediului	Ingineria, dreptul și economia dezvoltării durabile	A	IF	120	50	încredere	S018/1226a/ 19.12.2011 26.01.2012	26.01.2017 eval.dom. 2017**
71.	Facultatea de Ingineria Materialelor și a Mediului	Ingineria mediului	Cultura tehnologică și comunicarea în domeniul dezvoltării durabile 0 locuri	A	IF	120	50	încredere	S018/1225a/ 19.12.2011 26.01.2012	26.01.2017 eval.dom. 2017**
72.	Facultatea de Inginerie CUNBM	Inginerie și management	Managementul inovării și dezvoltării tehnologiei	A	IF	120	40	încredere	S016/418a/ 23.06.2011	23.06.2016 eval. dom. 2016**
73.	Facultatea de Inginerie CUNBM	Inginerie industrială	Ingineria calității sistemelor tehnologice	A	IF	120	25	încredere	A cu schimbare denumire S016/527a/ 28.05.2009	28.05.2014 eval. dom. 2016**
74.	Facultatea de Inginerie CUNBM	Inginerie industrială	Ingineria sistemelor flexibile de fabricație 0 locuri	A	IF	120	25	încredere	S016/529a/ 28.05.2009	28.05.2014 eval. dom. 2016**
75.	Facultatea de Inginerie CUNBM	Inginerie electrică	Inginerie și management în domeniul electric	A	IF	120	25	încredere	A cu schimbare denumire S016/502a/	28.05.2014 eval. dom. 2016**

Nr. crt.	Facultatea	Domeniul de master	Specializarea / Programul de studii universitare de master (locația geografică de desfășurare și limba de predare)	Acreditare (A)/ Autorizare de funcționare provizorie (AP)	Forma de învățământ	Numar de credite de studii transferabile	Număr maxim de studenți care pot fi școlarizați (ARACIS)	Calificativ: încredere / încredere limitată	Raport ARACIS Nr./data Data validare în Cons.ARACIS	Observații/ Valabilitate aviz
									28.05.2009	
76.	Facultatea de Inginerie CUNBM	Inginerie electrică	Sisteme moderne în acționări electromecanice 0 locuri	A	IF	120	25	încredere	S016/350a/ 30.04.2009	30.04.2014 eval.dom. 2016**
77.	Facultatea de Inginerie CUNBM	Inginerie mecanică	Managementul mentenanței sistemelor mecanice 0 locuri	A	IF	120	25	încredere	A cu schimbare denumire S016/404a/ 30.04.2009	30.04.2014 eval.dom. 2016**
78.	Facultatea de Inginerie CUNBM	Inginerie mecanică	Proiectarea mașinilor și echipamentelor 0 locuri	A	IF	120	25	încredere	A cu schimbare denumire S016/403a/ 30.04.2009	30.04.2014 eval.dom. 2016**
79.	Facultatea de Inginerie CUNBM	Ingineria materialelor	Ingineria procesării materialelor prin procedee speciale (FRMM)	A	IF	120	25	încredere	S018/410a/27.05.2013 30.05.2013	30.05.2018* eval.dom.2017**
80.	Facultatea de Inginerie CUNBM	Ingineria mediului	Evaluarea impactului și riscului pentru mediu (FRMM)	A	IF	120	20	încredere	S016/116a/ 26.02.2009	26.02.2014 eval.dom. 2017**
81.	Facultatea de Inginerie CUNBM	Mine, Petrol și Gaze	Securitatea și reabilitarea perimetrelor miniere (FRMM)	A	IF	120	20	încredere	A cu schimbare denumire S016/528a/ 28.05.2009	28.05.2014 eval.dom. 2014 sau 2015**
82.	Facultatea de Inginerie CUNBM	Inginerie energetică	Inginerie și management în domeniul energetic	A	IF	120	25	încredere	A cu schimbare denumire S016/501a/ 28.05.2009	28.05.2014 eval. dom. 2015**
83.	Facultatea de Inginerie CUNBM	Inginerie energetică	Monitorizarea și analiza funcționării sistemelor electroenergetice	A	IF	120	25	încredere	S016/349a/ 30.04.2009	30.04.2014 eval. dom. 2015**
84.	Facultatea de Litere CUNBM	Sociologie	Asistență și incluziune socială a vârstnicilor și persoanelor cu dizabilități	A	IF	120	50	încredere	RC S016/936a/ 30.07.2009	30.07.2014 eval.dom. 2014 sau 2015**
85.	Facultatea de Litere CUNBM	Filosofie	Drepturile omului	A	IF	120	50	încredere	A cu schimbare denumire RC S016/1106a/	24.09.2014 eval.dom. 2014 sau 2015**

Nr. crt.	Facultatea	Domeniul de master	Specializarea / Programul de studii universitare de master (locația geografică de desfășurare și limba de predare)	Acreditare (A)/ Autorizare de funcționare provizorie (AP)	Forma de învățământ	Numar de credite de studii transferabile	Număr maxim de studenți care pot fi școlarizați (ARACIS)	Calificativ: încredere / încredere limitată	Raport ARACIS Nr./data Data validare în Cons.ARACIS	Observații/ Valabilitate aviz
									24.09.2009	
86.	Facultatea de Litere CUNBM	Filologie	Dinamica limbii române contemporane 0 locuri	A	IF	120	26	încredere	RC S016/334a/ 30.04.2009	30.04.2014 eval.dom. 2014 sau 2015**
87.	Facultatea de Litere CUNBM	Filologie	Limba română în context european (spațiu, cultură, comunicare) HSU 157/31.05.2013	A	IF	120	20	încredere	S016/83a/ 28.02.2008	2013 nefinalizat eval.dom. 2014 sau 2015**
88.	Facultatea de Litere CUNBM	Filologie	Literatura engleză pentru copii și tineret	A	IF	120	25	încredere	RC S016/337a/ 30.04.2009	30.04.2014 eval.dom. 2014 sau 2015**
89.	Facultatea de Litere CUNBM	Filologie	Literatura română și modernismul european HSU 157/31.05.2013	A	IF	120	20	încredere	S016/82a/ 28.02.2008	2013 nefinalizat eval.dom. 2014 sau 2015**
90.	Facultatea de Litere CUNBM	Filologie	Limba franceză în traduceri specializate	A	IF	120	26	încredere	A cu schimbare domeniu de licență RC S016/335a/ 30.04.2009	30.04.2014 eval.dom. 2014 sau 2015**
91.	Facultatea de Litere CUNBM	Studii culturale	Etnologie și antropologie socială HSU 157/31.05.2013 0 locuri	A	IF	120	20	încredere	S016/110a/ 28.02.2008	2013 nefinalizat eval.dom. 2014 sau 2015**
92.	Facultatea de Litere CUNBM	Studii culturale	Etnoturism/Etnologia și turismul cultural HSU 157/31.05.2013	A	IF	120	25	încredere	S016/108a/ 28.02.2008	2013 nefinalizat eval.dom. 2014 sau 2015**
93.	Facultatea de Litere CUNBM	Studii culturale	Studii canadiene HSU 157/31.05.2013	A	IF	120	20	încredere	S016/109a/ 28.02.2008	2013 nefinalizat eval.dom. 2014 sau 2015**
94.	Facultatea de Litere CUNBM	Teologie	Teologie creștină și spiritualitate europeană	A	IF	120	25 35	încredere	S016/178a/ 20.03.2008 S014/95ma/10.04.2014 17.04.2014	17.04.2019 eval.dom. 2014 sau 2015**
95.	Facultatea de Litere CUNBM	Arte vizuale	Valori plastice și reflexive ale imaginii în pictura contemporana	A	IF	120	15	încredere	S018/94a/26.03.2014 27.03.2014	27.03.2019 acreditare domeniu nou

Nr. crt.	Facultatea	Domeniul de master	Specializarea / Programul de studii universitare de master (locația geografică de desfășurare și limba de predare)	Acreditare (A)/ Autorizare de funcționare provizorie (AP)	Forma de învățământ	Numar de credite de studii transferabile	Număr maxim de studenți care pot fi școlarizați (ARACIS)	Calificativ: încredere / încredere limitată	Raport ARACIS Nr./data Data validare în Cons.ARACIS	Observații/ Valabilitate aviz
96.	Facultatea de Științe CUNBM	Administrarea afacerilor	Managementul afacerilor	A	IF	120	25	încredere	S016/479a/ 28.05.2009	28.05.2014 eval.dom. 2014 sau 2015**
97.	Facultatea de Științe CUNBM	Biologie	Biochimie aplicată	A	IF	120	30	încredere	2008 A cu schimbare denumire S018/291ma/24.05.2013 30.05.2013	30.05.2018 eval. dom.2018**
98.	Facultatea de Științe CUNBM	Chimie	Chimie didactică	A	IF	120	30	încredere	2008 S018/293ma/24.05.2013 30.05.2013	30.05.2018 eval. dom.2018**
99.	Facultatea de Științe CUNBM	Chimie	Metode de analiză utilizate în controlul calității mediului și produselor	A	IF	120	40	încredere	2008 S018/292ma/24.05.2013 30.05.2013	30.05.2018 eval. dom.2018**
100.	Facultatea de Științe CUNBM	Informatică	Informatică și inginerie software	A	IF	120	40	încredere	RC S016/90a/ 18.03.2010	18.03.2015 eval. dom. 2015**
101.	Facultatea de Științe CUNBM	Management	Managementul proiectelor europene	A	IF	120	25	încredere	S016/484a/ 28.05.2009	28.05.2014 eval. dom. 2015**
102.	Facultatea de Științe CUNBM	Matematică	Matematică didactică	A	IF	120	30	încredere	2010 S018/289ma/24.05.2013 30.05.2013	30.05.2018 eval. dom.2018**
103.	Facultatea de Științe CUNBM	Matematică	Matematici computaționale și tehnologii informatice	A	IF	120	30	încredere	2007 S018/290ma/24.05.2013 30.05.2013	30.05.2018 eval. dom.2018**

* Avizul este valabil 5 ani de la data primului Ordin de Ministru privind domeniile și programele de studii universitare de masterat evaluate de ARACIS organizate în cadrul instituțiilor de învățământ superior în care programul de [...] masterat ... este în structura UTCN cu statut acreditat.

**Conform adresei ARACIS nr.2014/08.05.2014 pentru aplicarea Ordinului nr.146/2014

 Datele din câmpurile astfel marcate nu sunt cuprinse în HG 827/01.10.2014 = modificare HG 582/16.07.2014

Rezultatele evaluării performanței universității: grad de importanță vs. grad de satisfacție

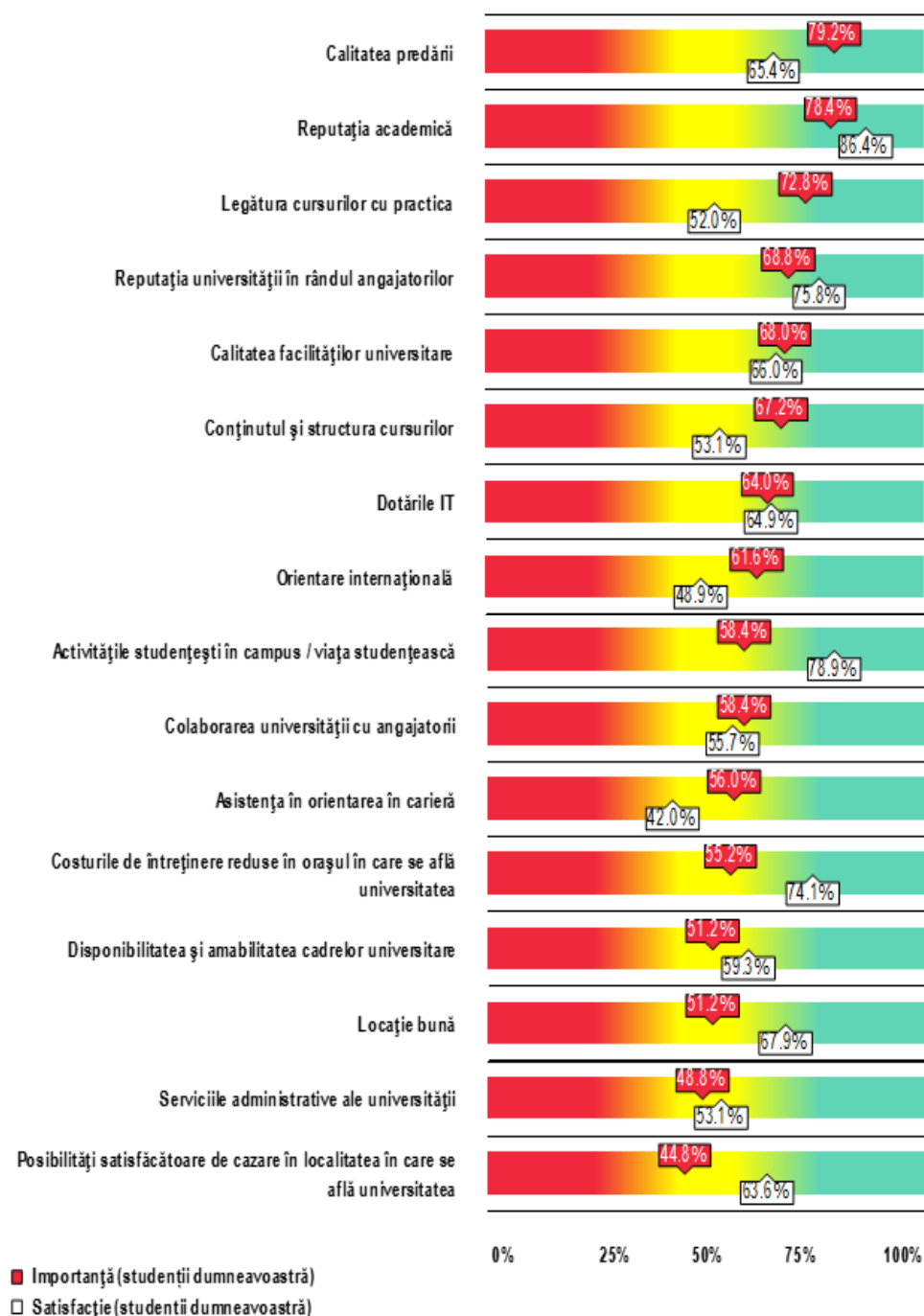

Repartizarea finanțării instituționale pe facultăți pe anul 2014

Anexa 8

CENTRUL UNIVERSITAR NORD DIN BAIA MARE															
Nr.	Facultatea	din care			Total alocație de bază	Total alocație suplim.	LICENȚĂ						TOTAL 2014		
		studenți licență	studenți master	studenți anul I + II +III doct.			finanț. Bază		finanț. Suplim.		finanț. Bază			finanț. Suplim.	
		din care			Total alocație de bază	Total alocație suplim.	finanț. Bază		finanț. Suplim.		finanț. Bază		finanț. Suplim.		TOTAL 2014
		studenți licență	studenți master	studenți anul I + II +III doct.			finanț. Bază		finanț. Suplim.		finanț. Bază		finanț. Suplim.		
1	Facultatea de Resurse Minerale și Mediu	454	78	0	1,859,083.21	548,091.95	1,382,081.57	447,286.28	477,001.64	100,805.67	0.00	2,407,175.16			
2	Facultatea de Inginerie	663	206	13	3,287,030.37	1,177,850.40	2,027,256.82	763,630.96	1,259,773.55	414,219.44	333,560.00	4,798,440.77			
3	Facultatea de Științe	602	311	9	3,390,468.11	538,591.00	1,705,761.23	397,632.00	1,684,706.88	140,959.00	227,061.00	4,156,120.11			
4	Facultatea de Litere	561	337	28	2,556,239.46	295,362.00	1,231,817.33	175,407.00	1,324,422.13	119,955.00	632,756.00	3,484,357.46			
Alte forme					111,824.55	0.00	111,824.55	0.00	0.00	0.00	0.00	111,824.55			
Pregătire pedagogică					223,649.11	0.00	181,994.46	0.00	41,654.65	0.00	0.00	223,649.11			
TOTAL BM		2,280	932	50	11,428,294.80	2,559,895.35	6,640,735.95	1,783,956.24	4,787,558.85	775,939.11	1,193,377.00	15,181,567.16			
CENTRUL UNIVERSITAR DIN CLUJ-NAPOCA															
Nr.	Facultatea	din care			Total alocație de bază	Total alocație suplim.	LICENȚĂ						TOTAL 2014		
		studenți licență	studenți master	studenți anul I + II +III doct.			finanț. Bază		finanț. Suplim.		finanț. Bază			finanț. Suplim.	
1	Facultatea de Construcții	1,499	604	118	8,437,730.55	3,033,318.87	4,744,025.57	1,730,259.04	3,693,704.98	1,303,059.84	3,018,866.00	14,489,915.42			
2	Facultatea de Instalații	507	97	10	2,143,449.56	790,363.07	1,550,255.21	572,538.49	593,194.34	217,824.57	255,398.00	3,189,210.62			
3	Facultatea de Electronică, Telecomunicații și Tehologia Informației	979	236	45	4,860,218.37	1,918,499.41	3,361,944.00	1,307,866.41	1,498,274.37	610,633.00	1,146,855.00	7,925,572.78			
4	Facultatea de Mecanică	1,152	350	60	5,662,865.34	1,732,806.30	3,522,473.38	1,202,327.36	2,140,391.96	530,478.94	1,533,789.00	8,929,460.64			
5	Facultatea de Automatică și Calculatoare	1,776	471	69	9,194,511.88	4,252,449.72	6,314,155.85	2,779,737.72	2,880,356.04	1,472,712.00	1,760,601.00	15,207,562.61			
6	Facultatea de Construcții de Mașini	1,674	655	153	9,991,043.51	2,723,654.78	5,627,701.61	1,810,632.73	4,363,341.90	913,022.05	3,914,736.00	16,629,434.29			
7	Facultatea de Ingineria Materialelor și a Medicinii	430	210	63	2,599,047.29	1,083,715.46	1,314,812.11	535,173.14	1,284,235.18	548,542.33	1,609,332.00	5,292,094.75			
8	Facultatea de Inginerie Electrică	876	245	84	4,176,821.84	1,592,972.03	2,678,547.47	992,822.86	1,498,274.37	600,149.17	2,138,106.00	7,907,899.87			
9	Facultatea de Arhitectură și Urbanism	517	0	26	2,258,331.77	694,438.00	2,258,331.77	694,438.00	0.00	0.00	766,672.00	3,719,441.77			
Alte forme					32,848.46	0.00	32,848.46	0.00	0.00	0.00	0.00	32,848.46			
Pregătire pedagogică					563,036.62	0.00	563,036.62	0.00	0.00	0.00	0.00	563,036.62			
TOTAL CI		9,410	2,868	628	49,919,905.20	17,822,217.65	31,968,132.05	11,625,795.76	17,951,773.15	6,196,421.89	16,144,355.00	83,886,477.84			
TOTAL URCN		11,690	3,800	678	61,348,200	20,382,113	38,608,868	13,409,752	22,739,332	6,972,361	17,337,732.00	99,068,045.00			
TOTAL FINANȚARE					99,068,045.00								99,068,045.00		